

TECNIMETAL

- 🇮🇹 Convogliatori di trucioli e vasche per la filtrazione
- 🇬🇧 Chip conveyors and filtration units
- 🇩🇪 Späneförderer und Filterwannen
- 🇫🇷 Convoyeurs à copeaux et bacs de filtration

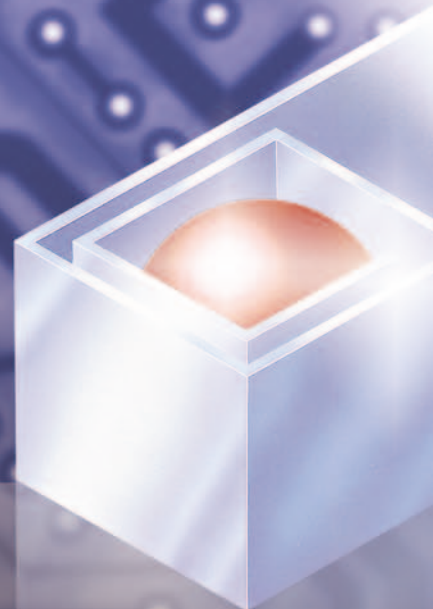
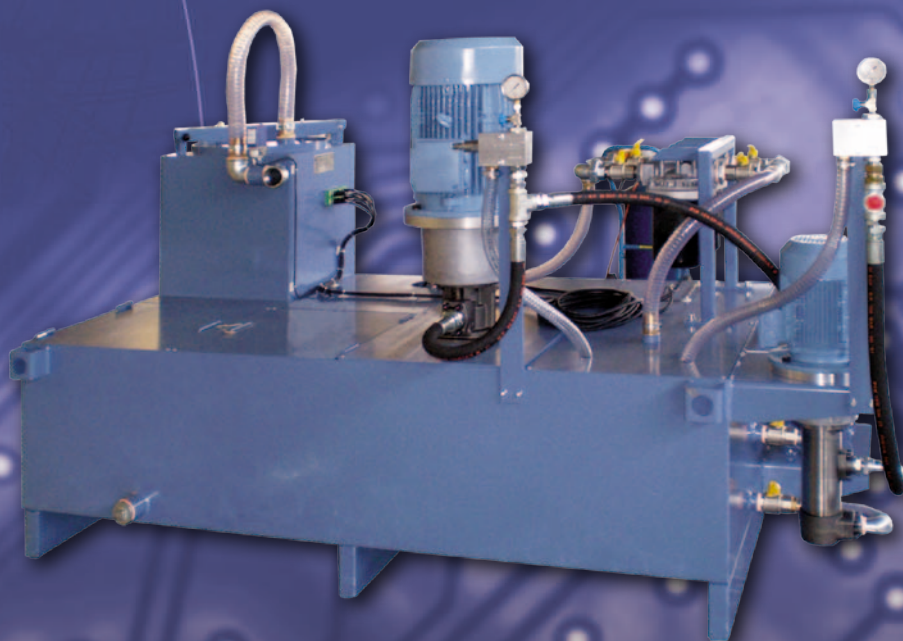

CONVOGIATORI DI TRUCIOLI E VASCHE PER LA FILTRAZIONE

CHIP CONVEYORS AND FILTRATION UNITS

SPÄNEFÖRDERER UND FILTERWANNEN

CONVOYEURS A COPEAUX ET BACS DE FILTRATION

■ ■ PROFILO TECNIMETAL

TECNIMETAL, con sede in S.Giovanni in Croce - Cremona, operante nella costruzione di articoli tecnici per macchine utensili dal 1974, è costantemente impegnata nella ricerca e nelle innovazioni produttive, unitamente ad una tradizione di qualità ed affidabilità, che ha determinato un progressivo sviluppo dell'azienda ed una sua affermazione nel mercato nazionale ed internazionale. Esperienza, specializzazione e conoscenza delle problematiche dei clienti, sono il fondamento dell'ufficio tecnico. I più avanzati strumenti di calcolo e progettazione, danno luogo a nuovi layout di prodotti, che offrono soluzioni tecniche mirate alle diverse esigenze.

I nostri tecnici sono al servizio del cliente dalla fase iniziale dello studio di un progetto fino alla fase della messa in servizio.

Lavorando prevalentemente su commessa, l'azienda ha sviluppato una flessibilità tale che le permette di costruire nella sua gamma di prodotti, qualsiasi tipo di attrezzatura speciale, nel settore della macchina utensile.

All'interno dello stabilimento si sviluppa l'intero ciclo produttivo

che parte dalle materie prime ed arriva al prodotto finito.

La produzione TECNIMETAL comprende i seguenti articoli:

- Protezioni a soffietto;
- Protezioni a nastro;
- Convogliatori di trucioli a tappeto o raschianti;
- Protezioni telescopiche in lamiera d'acciaio speciale;
- Catene portacavi;
- Protezioni telescopiche a spirale;
- Raschiaolio in barre sagomati;
- Protezioni a tapparella.

L'accurata selezione dei materiali titolati, la professionalità del personale, le avanzate tecniche produttive e la serietà commerciale sono le ragioni del successo TECNIMETAL.

Un successo che trova riscontro nelle numerose macchine ed impianti operanti in Italia e in tutto il mondo.

TECNIMETAL, la scelta dell'affidabilità.





TECNIMETAL PROFILE

TECNIMETAL INTERNATIONAL, headquartered in S. Giovanni in Croce - Cremona (Italy), has been a top manufacturer of machine tools protective way covers since 1974, and is constantly engaged in research and product innovation, together with a tradition of quality and reliability, which has propelled Tecnimetal progressive expansion into the national and international markets.

Experience, specialization, and clear understanding of customers concerns are the basis of the technical department. Advanced calculation and design instruments give rise to new products, which offer technical solutions for a vast number of requirements.

Our technicians keep client concerns and needs in mind from the beginning of a design study to the actual installation of the equipment. Working primarily on custom-made products, our company is among the most versatile in the world, allowing us to design and manufacture nearly any kind of special equipment in the machine tools field.

Productions includes the following products:

- Bellow Covers
- Roll up covers
- Chip Conveyors
- Telescopic Way Covers
- Plastic and Steel Cable Carriers
- Helical Metal Spring Guards
- Way Wipers
- Apron covers

The accurate selection of high quality materials, the close attention to detail, and the flexibility of our customer solutions, compounded by our professional and courteous staff and commercial dedication, make TECNIMETAL INTERNATIONAL a leader of the industry. Our expertise in equipment design, manufacture and implementation can be found in installations throughout Italy and the rest of the world.





5 CONVOGIATORI DI TRUCIOLI
CHIP CONVEYORS
SPÄNEFÖRDERER
CONVOYEURS A COPEAUX

12 SISTEMI DI EVACUAZIONE
CHIP CONVEYING SYSTEMS
SPÄNEFÖRDERUNGSSYSTEME
SYSTEMES DE CONVOYAGE DES COPEAUX

14 CONVOGIATORI A TAPPETO
HINGED BELT CONVEYORS
SCHARNIERBANDFÖRDERER
CONVOYEURS À TAPIS

15 CONVOGIATORI DRAGANTI
DRAG-CHAIN CONVEYORS
KRATZBANDFÖRDERER
CONVOYEURS À RACLETTES

16 CONVOGIATORI A COCLEA
SPIRAL CONVEYORS
WENDELFÖRDERER
CONVOYEURS À SPIRALES

18 CONVOGIATORI MAGNETICI
MAGNETIC CONVEYORS
MAGNETBANDFÖRDERER
CONVOYEURS MAGNETIQUES

19 CONVOGIATORI A NASTRO FLESSIBILE
BELT CONVEYORS
BANDFÖRDERER MIT FLEXIBLEM BAND
CONVOYEURS A BANDE FLEXIBLE

20 ACCESSORI PRINCIPALI PER I CONVOGIATORI DI TRUCIOLI
MAIN ACCESSORIES FOR CHIP CONVEYORS
WICHTIGSTE ZUBEHÖRTEILE FÜR SPÄNEFÖRDERER
ACCESSOIRES PRINCIPAUX POUR CONVOYEURS A COPEAUX

24 DISPOSITIVI DI SICUREZZA
SAFETY DEVICES
SICHERHEITSEINRICHTUNGEN
DISPOSITIFS DE SÉCURITÉ

26 MODULI PER RICHIESTE D'OFFERTA
INQUIRY FORMS
ANFRAGEFORMULAR
FICHES TECHNIQUES POUR DEMANDES DE PRIX

76 VASCHE DI FILTRAGGIO PER LIQUIDI REFRIGERANTI
FILTERING TANKS FOR COOLANTS
KÜHLMITTEL FILTRIERBEHÄLTER
BACS DE FILTRATION POUR LIQUIDES D'ARROSAGE

77 CARATTERISTICHE DELLE VASCHE DI FILTRAGGIO
FILTERING TANKS FEATURES
EIGENSCHAFTEN DER FILTERWANNE
CARACTÉRISTIQUES DES BACS DE FILTRATION

78 COMPONENTI DI VASCHE FILTRANTI
FILTERING TANKS COMPONENTS
BESTANDTEILE DER FILTERWANNE
COMPOSANTS POUR BACS DE FILTRATION

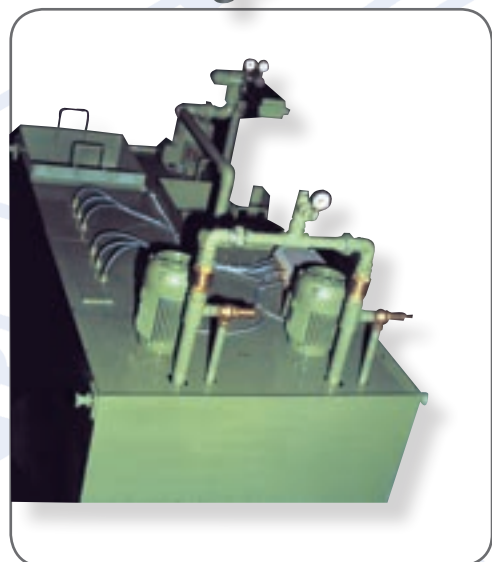

CONVOGIATORI DI TRUCIOLI

CHIP CONVEYORS

SPÄNEFÖRDERER

CONVOYEURS A COPEAUX

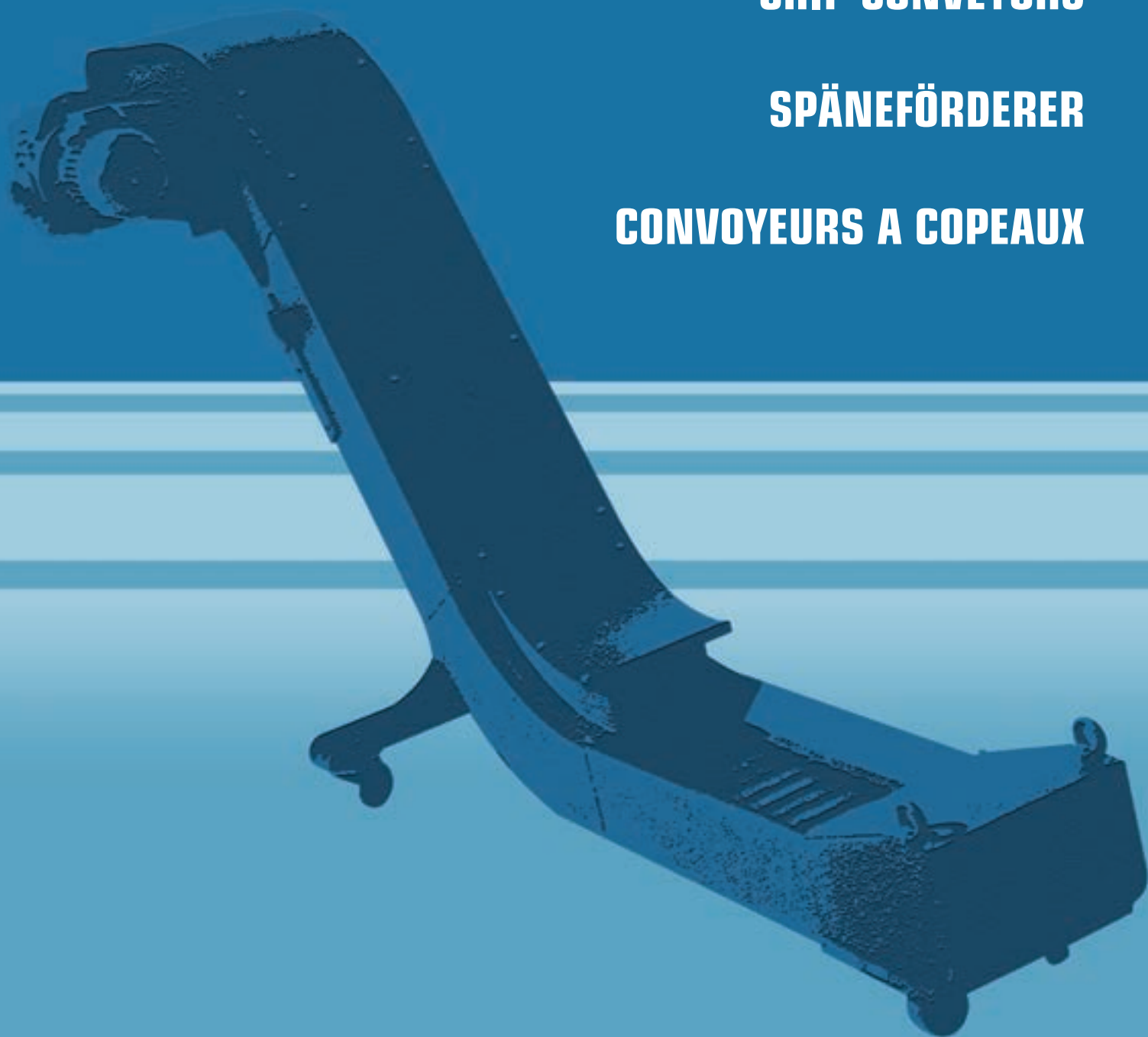

■ ■ CARATTERISTICHE GENERALI

CONVOGLIATORI di TRUCIOLI

I convogliatori di trucioli TECNIMETAL sono stati progettati per evacuare la grande quantità di trucioli che viene prodotta dalle macchine utensili durante il loro funzionamento.

Secondo le tipologie di trucioli vengono offerte diverse soluzioni:

MODELLO A TAPPETO

I trucioli sono convogliati tramite un tappeto a maglie articolate con alette laterali di contenimento. Per impedire che i trucioli interferiscano con il movimento della catena, applichiamo un carter di protezione su entrambi i lati del cassone.

MODELLO DRAGANTE

Il trasporto viene effettuato a fondo cassone mediante palette trainate al lato da due catene a rulli.

MODELLO A COCLEA

Una vite senza fine metallica trascina i trucioli orizzontalmente all'interno di un canale appositamente dimensionato. L'evacuazione dei trucioli viene spesso completata con un convogliatore trasversale che solleva il materiale fino al cassone di raccolta.

MODELLO MAGNETICO

I trucioli caricati sul convogliatore vengono attratti e trascinati dai facchini magnetici che scorrono sotto ad un piano in acciaio inox.

MODELLO A NASTRO FLESSIBILE

Sistema universale per il trasporto di pezzi finiti o scarti metallici di tranciatura e stampaggio. I pezzi vengono trascinati da un nastro in gomma dimensionato in base alle esigenze dei nostri clienti.

🇬🇧 FEATURES

CHIP CONVEYORS

TECNIMETAL chip conveyors are designed to accurately and efficiently transfer high quantities of chip during demanding machine-tooling operations.

We offer a wide range of solutions to accommodate the transfer of virtually any chip size.

HINGED BELT MODEL

Steel or cast iron chips are conveyed through a hinged carpet with containing lateral fins.

In order to prevent chips from interfering with the movement of the chain, a protection guard is applied to both sides of the casing.

DRAG-CHAIN MODEL

Used to convey chips smaller than 30 mm. in size. The conveyance is made at the bottom of the casing by means of flights, which are driven by two side roller-chains.

SPIRAL MODEL

The Spiral model is very effective in the conveyance of small chips produced in lesser quantities where available space is limited. The conveyance process is often completed with a transverse carpet conveyor.



EIGENSCHAFTEN

SPÄNEFÖRDERER

Die Späneförderer TECNIMETAL wurden für die Entsorgung grosser Mengen von Späneabfällen entwickelt, die im Arbeitsprozess der Werkzeugmaschinen erzeugt werden.

Je nach Art der Späne werden verschiedene Lösungen vorgeschlagen.

MODELL SCHARNIERBAND

Die Guss- und Eisenspäne werden auf einem Kettenband mit seitlichen Einfassungsklappen befördert.

Um eine Behinderung der Kettenbewegung durch die Späne zu verhindern, sind beide Seiten des Kastens mit Schutzabdeckung ausgestattet.

MODELL KRATZBAND

Wird zur Förderung kleiner Späne mit einer Länge unter 30 mm. eingesetzt. Der Abtransport erfolgt am Boden des Kastens mittels Mitnehmer, die seitlich von zwei Rollenketten angetrieben werden.

MODELL WENDELFÖRDERER

Dieser Fördertyp wird für kleine Späne, kleine Mengen und dort wo wenig Raum zur Verfügung steht, eingesetzt.

CARACTÉRISTIQUES

CONVOYEURS A COPEAUX

Les convoyeurs à copeaux TECNIMETAL ont été étudiés pour évacuer la grande quantité de copeaux produite par les machines-outils pendant leur fonctionnement.

On peut avoir de différentes solutions par rapport au type de copeaux:

MODÈLE À TAPIS

Les copeaux en fonte ou en acier sont évacués par un tapis à maillons articulés avec ailettes latérales de tenue. Afin d'empêcher aux copeaux d'interférer avec le mouvement de la chaîne, nous prévoyons un carter de protection sur les deux côtés du caisson.

MODÈLE À RACLETTES

Il est utilisé pour évacuer de petits copeaux ayant une longueur inférieure à 30 mm. Le transport est effectué au fond du caisson par des raclettes entraînées de chaque côté par deux chaînes à rouleaux.

MODÈLE À SPIRALES

Ce type de convoyeur est utilisé pour évacuer les petits copeaux en quantité peu importante quand l'espace disponible est assez réduit. Souvent l'évacuation des copeaux est complétée au moyen d'un convoyeur à tapis transversal.

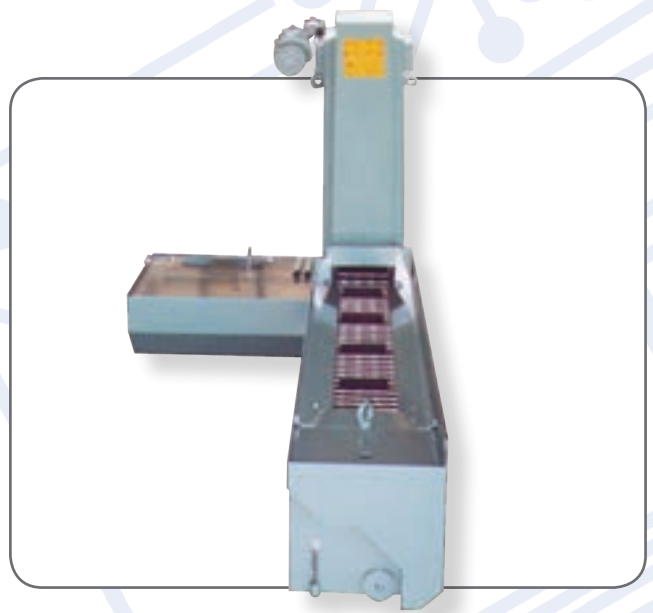

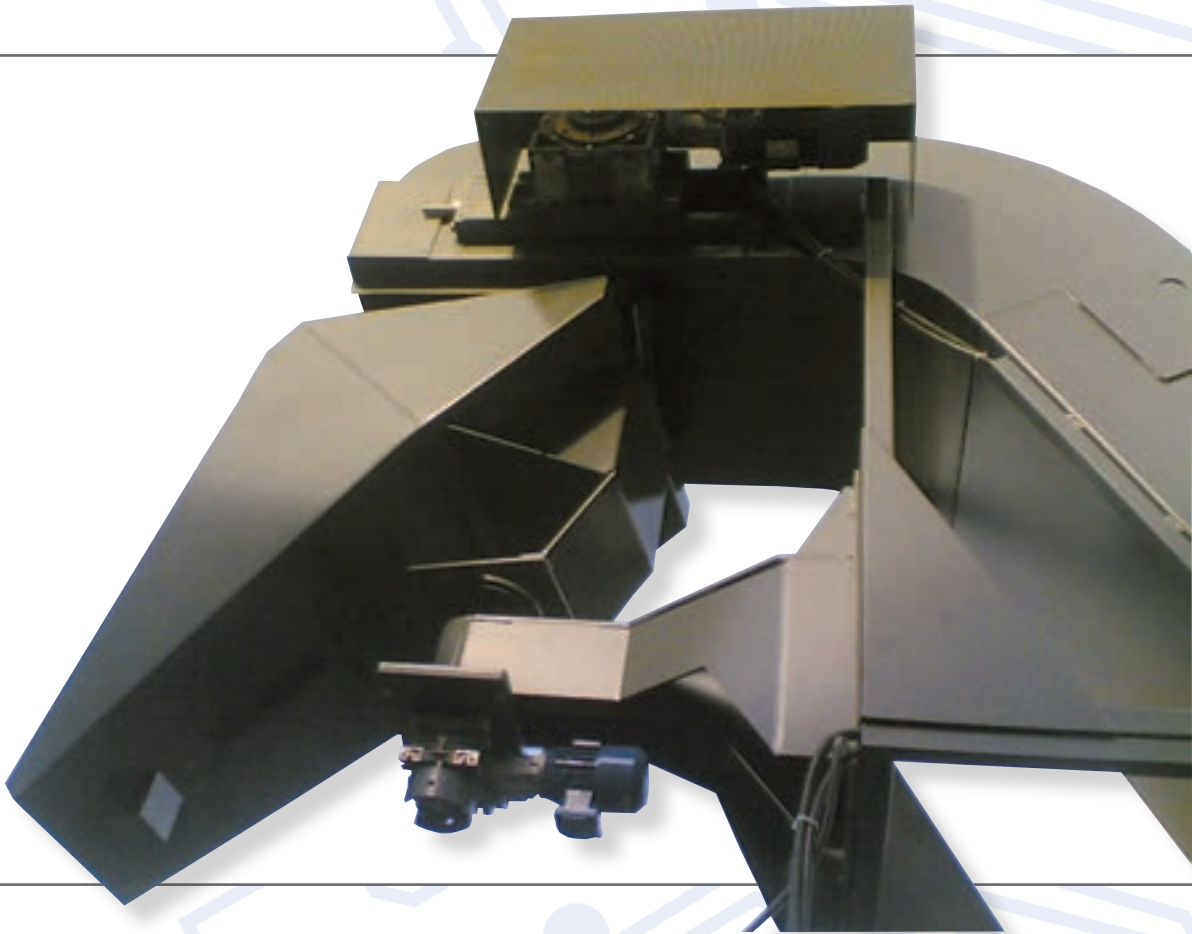



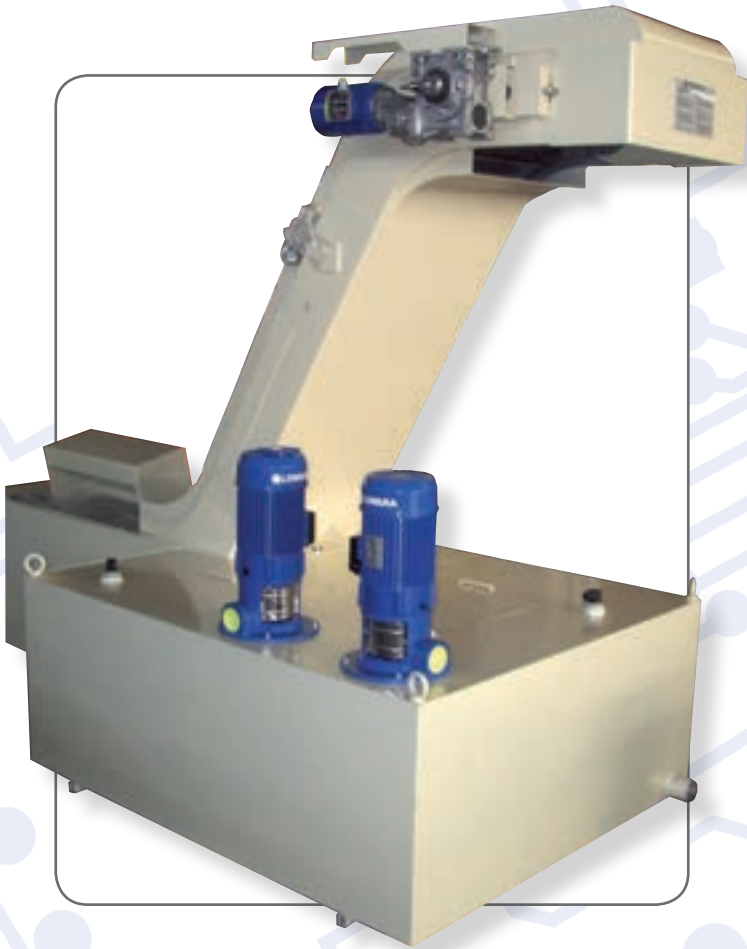

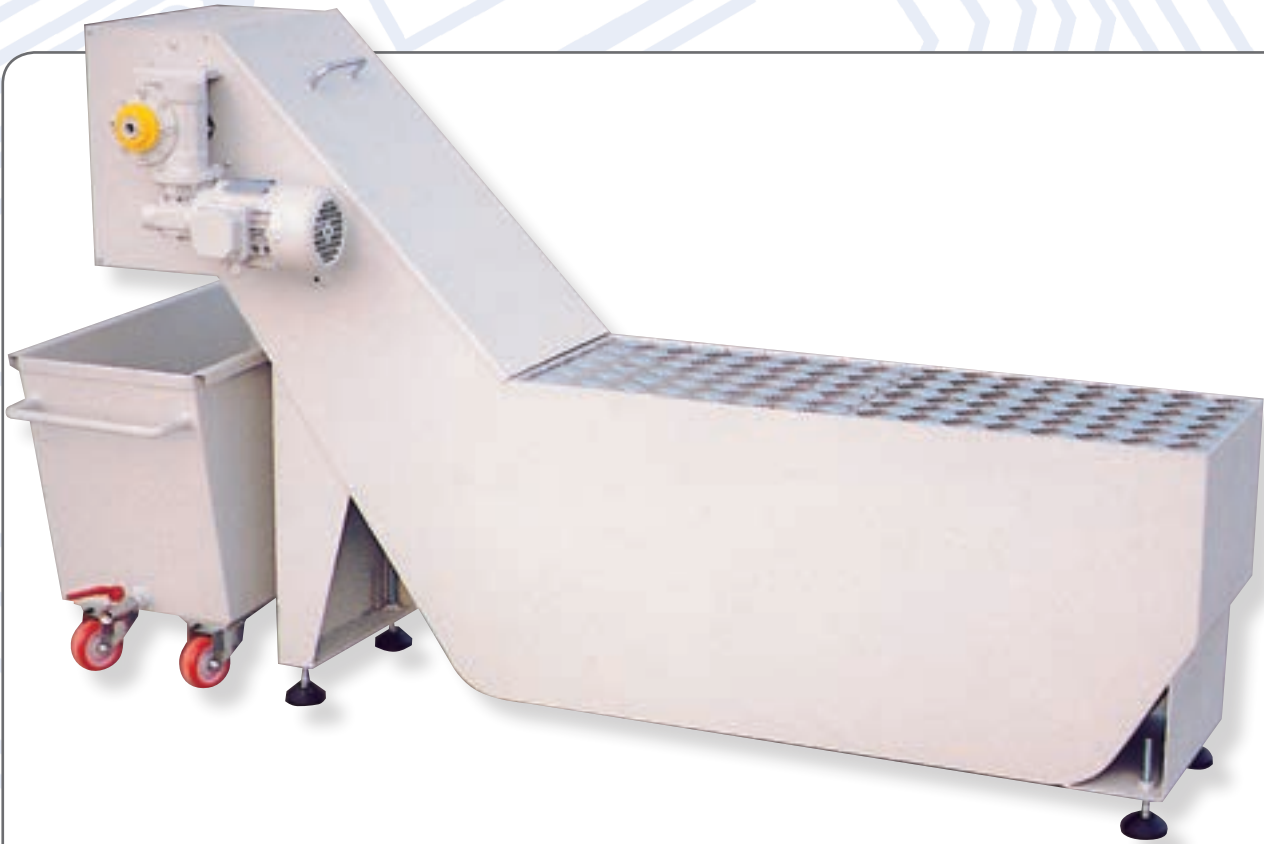

**CONVOGIATORI DI TRUCIOLI
CHIP CONVEYORS**

**SPÄNEFÖRDERER
CONVOYEURS A COPEAUX**

TAPPETO A CERNIERA
HINGED BELT
SCHARNIERBAND
TAPIS À CHARNIÈRE

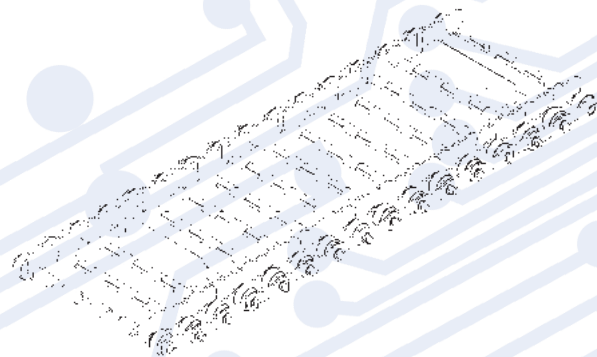

TAPPETO A CERNIERA FORATA
PUNCHED HINGED BELT
GELOCHTES SCHARNIERBAND
TAPIS À CHARNIÈRE PERCÉE

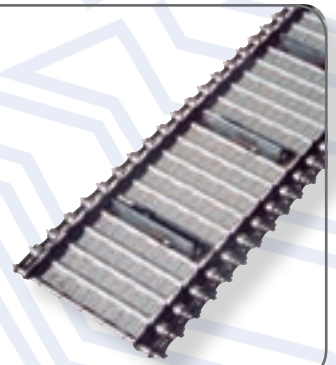
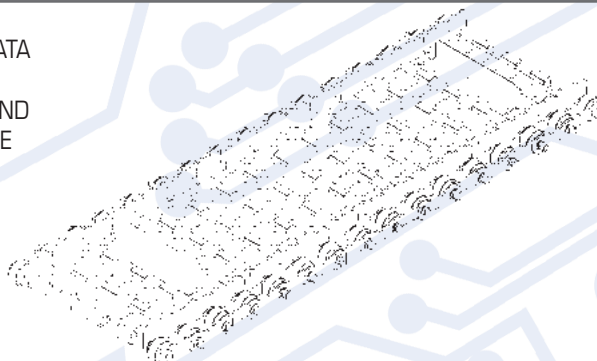

TAPPETO DRAGANTE
DRAG-CHAIN
KRATZBAND
TAPIS À RACLETTES

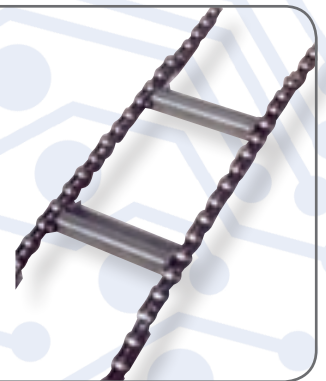
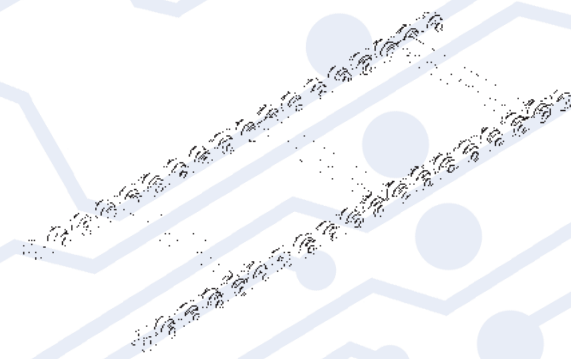

TAPPETO A CERNIERA PIATTA
HINGED FLAT BELT PLATE
SCHARNIERBAND FLACH
TAPIS À CHARNIÈRE PLATE

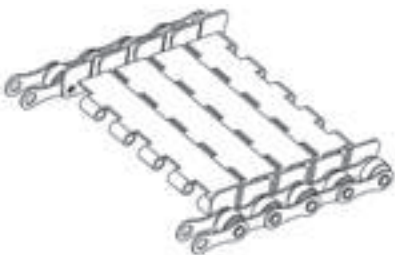

TAPPETO MAGNETICO
MAGNETIC BELT
MAGNETBAND
TAPIS MAGNETIQUE



TAPPETO A NASTRO FLESSIBILE
FLEXIBLE BELT
BIEGSAMES BAND
TAPIS À BANDE FLEXIBLE



TAPPETO A CERNIERA
HINGED BELT
SCHARNIERBAND
TAPIS À CHARNIÈRE

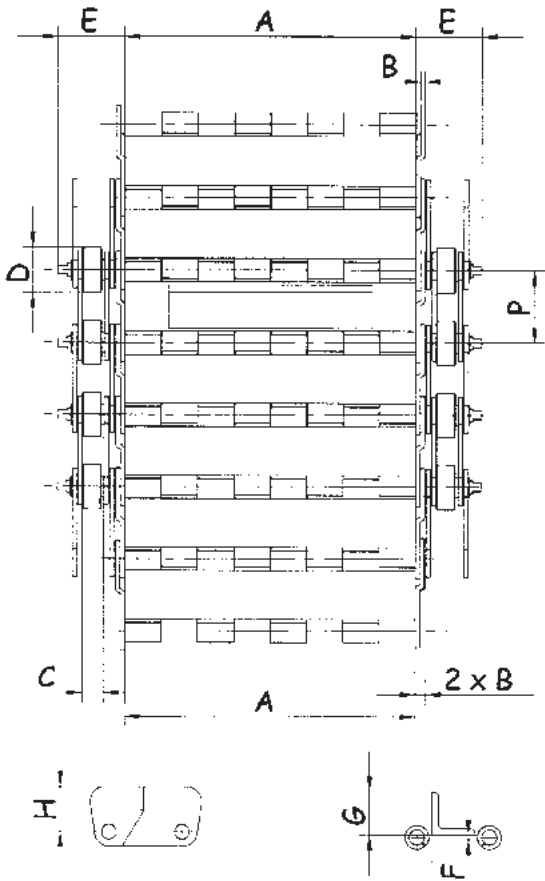

TAPPETO DRAGANTE
DRAG-CHAIN
KRATZBAND
TAPIS À RACLETTES

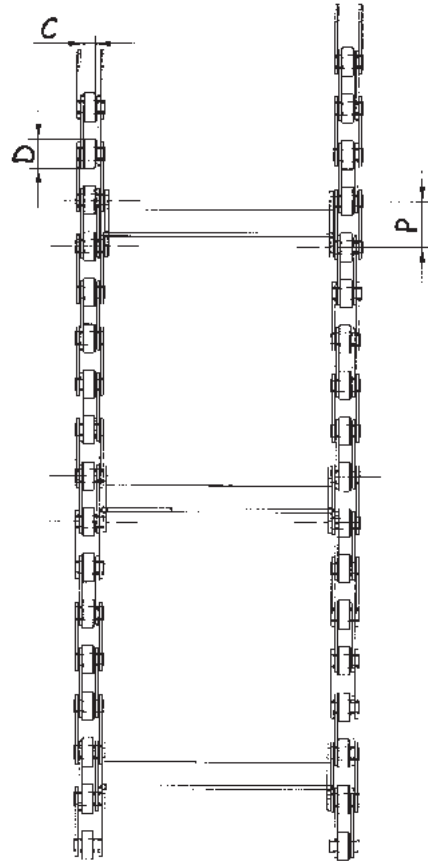

COSTRUZIONE STANDARD
STANDARD CONSTRUCTION

STANDARDKONSTRUKTION
CONSTRUCTION STANDARD

| | | | | | | |
|----------|----------------------|-------|---------|----|----|-----------|
| A | 200-250-300-350..... | | | | | 950-1.000 |
| P | 31,75 | 38,1 | 50 | 63 | 75 | 100 |
| B | 2 | 3 | 3 | 3 | 3 | 3,5 |
| C | 9,5 | 12,7 | 15 | 15 | 22 | 22 |
| D | 19 | 22,23 | 31 | 40 | 40 | 40 |
| E | 24 | 41 | 46 | 51 | 60 | 60 |
| F | 1,5 | 2,5 | 3 | 3 | 3 | 3,5 |
| G | 25 | 25 | 30 - 50 | 50 | 60 | 60 - 70 |
| H | 20 | 24 | 31 | 31 | 31 | 62 |

■ ■ CONVOGLIATORI DI TRUCIOLI A TAPPETO

I convogliatori di Trucioli Tecnimetal International sono stati progettati per evacuare la grande quantità di trucioli che viene prodotta dalle macchine utensili durante il loro funzionamento. Secondo le tipologie di trucioli vengono offerte diverse soluzioni. I convogliatori di trucioli a tappeto vengono utilizzati per il trasporto di trucioli di piccole, medie e grandi dimensioni. La robustezza della struttura permette anche l'evacuazione di matasse o sfridi di lavorazione.

Caratteristiche

- I trucioli sono convogliati tramite un tappeto a maglie articolate con alette laterali di contenimento
- Per impedire che i trucioli interferiscano con il movimento della catena, applichiamo un carter di protezione su entrambi i lati del cassone.
- Possono essere rettilinei o con rampa. Le dimensioni del convogliatore e del tappeto sono completamente personalizzabili.
- Motoriduttori fornibili con rapporti di velocità in base alle esigenze del cliente.
- Possono essere forniti con vasca incorporata per il filtraggio dei liquidi refrigeranti.

■ ■ HINGED BELT CHIP CONVEYORS

Tecnimetal International chip conveyors are designed to accurately and efficiently transfer high quantities of chips during demanding machine-tooling operations. We offer a wide range of solutions to accommodate the transfer of virtually any chip size. Tecnimetal International hinged belt chip conveyors are usually employed to transfer small, medium, and large chips. The sturdily built structure allows also the conveyance of coil shaped chip and swarf from machines operation.

Features

- Steel or cast iron are conveyed through a hinged carpet with containing lateral fins.
- In order to prevent chips from interfering with the movement of the chain, a protective guard is applied to both sides of the casing.
- Shape can be straight or with slope. Wide range of dimensions and applications.
- Motor reducers are available at different torque ratios

■ ■ SCHARNIERBANDFÖRDERER

Die Späneförderer von Tecnimetal International sind zum Abtransport großer Spanmengen entwickelt worden, wie sie beim Betrieb von Werkzeugmaschinen entstehen. Je nach Art der Späne werden verschiedene Lösungen vorgeschlagen. Die Scharnierbandförderer werden zum Abtransport von kleinen, mittelgroßen und großen Spänen eingesetzt. Dank der robusten Struktur können auch Walzdrähte oder Bearbeitungsbutzen entfernt werden.

Eigenschaften

- Die Späne werden auf einem Kettenband mit seitlichen Einfassungsklappen befördert.

- Um eine Behinderung der Kettenbewegung durch die Späne zu verhindern, sind beide Seiten des Kastens mit Schutzabdeckungen ausgestattet.
- Die Förderbänder können gradlinig oder mit Rampen versehen sein. Die Abmessungen des Förderers, sowie des Bandes, sind individuell ausführbar.
- Getriebemotoren mit Geschwindigkeiten und Übersetzungsverhältnissen nach Kundenvorgaben.
- Lieferung mit integrierter Wanne zum Filtern des Kühlmittels möglich.

■ ■ CONVOYEURS À COPEAUX À TAPIS

Les convoyeurs à copeaux Tecnimetal International ont été étudiés pour évacuer la grande quantité de copeaux produite par les machines-outils pendant leur fonctionnement. On peut avoir de différentes solutions par rapport au type de copeaux. Les convoyeurs à copeaux à tapis sont utilisés pour le transport de copeaux de petites, moyennes et grandes dimensions. La structure robuste permet également l'évacuation des écheveaux ou des freintes de fabrication.

Caractéristiques

- Les copeaux en fonte ou en acier sont évacués par un tapis à maillons articulés avec ailettes latérales de tenue.
- Afin d'empêcher aux copeaux d'interférer avec le mouvement de la chaîne, nous prévoyons un carter de protection sur les deux côtés du caisson.
- La forme peut être plate ou avec la rampe. On peut offrir une grande gamme de dimensions et applications.
- Les réducteurs sont disponibles en différents rapports de réduction suivant la demande du client.
- On peut fournir un bac d'arrosage intégré pour la filtration des fluides réfrigérants des machines outils.

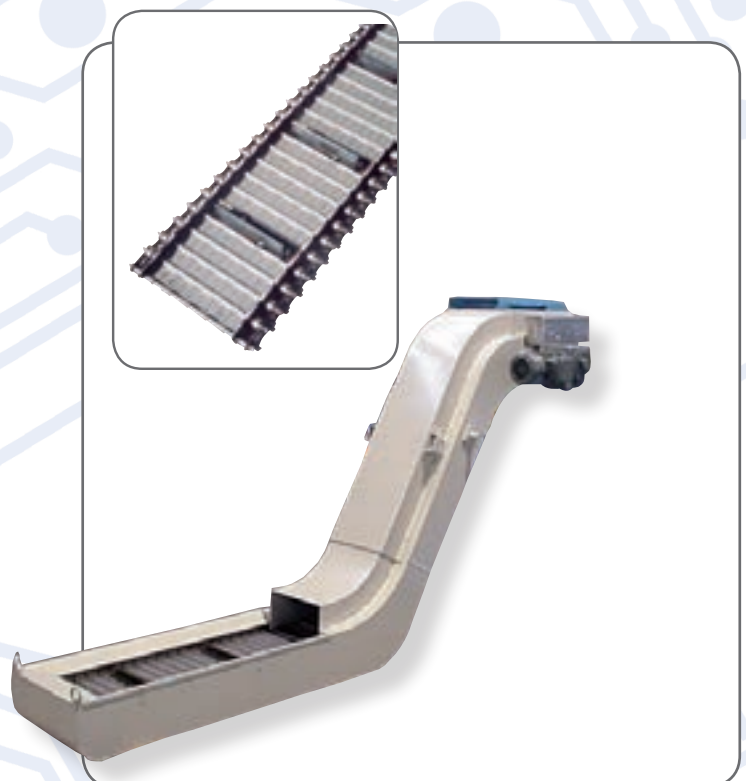

■ ■ CONVOGLIATORI DI TRUCIOLI DRAGANTI

I convogliatori di Trucioli Tecnimetal International sono stati progettati per evacuare la grande quantità di trucioli che viene prodotta dalle macchine utensili durante il loro funzionamento. Secondo le tipologie di trucioli vengono offerte diverse soluzioni. Il trasporto viene effettuato a fondo cassone mediante palette trainate al lato da due catene a rulli.

Caratteristiche

- Possono essere rettilinei o con rampa. Le dimensioni del convogliatore e del tappeto sono completamente personalizzabili.
- Motoriduttori fornibili con rapporti di velocità in base alle esigenze del cliente.
- Possono essere forniti con vasca incorporata per il filtraggio dei liquidi refrigeranti.

■ ■ DRAG-CHAIN CHIP CONVEYORS

Tecnimetal International chip conveyors are designed to accurately and efficiently transfer high quantities of chips during demanding machine-tooling operations. We offer a wide range of solutions to accommodate the transfer of virtually any chip size. The conveyance is made at the bottom of the casing by means of flights, which are driven by two side rollerchains.

Features

- Shape can be straight or with slope. Wide range of dimensions and applications.
- Motor reducers are available at different torque ratios according to customers requests.
- An integrated filtering tank for machine tools coolants filtration can be provided.

■ ■ KRATZBAND-SPÄNEFÖRDERER

Die Späneförderer von Tecnimetal International sind zum Abtransport großer Spanmengen entwickelt worden, wie sie beim Betrieb von Werkzeugmaschinen entstehen. Je nach Art der Späne werden verschiedene Lösungen vorgeschlagen. Der Abtransport erfolgt am Boden des Kastens mittels Mitnehmer, die seitlich von zwei Rollenketten angetrieben werden.

Eigenschaften

- Die Förderbänder können geradlinig oder mit Rampen versehen sein. Die Abmessungen des Förderers, sowie des Bandes, sind individuell ausführbar.
- Getriebemotoren mit kundenspezifischem Geschwindigkeitsverhältnis verfügbar.
- Lieferung mit integrierter Wanne zum Filtern des Kühlmittels möglich.

■ ■ CONVOYEURS À COPEAUX À RACLETTES

Les convoyeurs à copeaux Tecnimetal International ont été étudiés pour évacuer la grande quantité de copeaux produite par les machines-outils pendant leur fonctionnement. On peut avoir de différentes solutions par rapport au type de copeaux. Le transport est effectué au fond du caisson par des raclettes entraînées de chaque côté par deux chaînes à rouleaux.

Caractéristiques

- La forme peut être plate ou avec la rampe. On peut offrir une grande gamme de dimensions et applications.
- Les réducteurs sont disponibles en différents rapports de réduction suivant la demande du client.
- On peut fournir un bac d'arrosage intégré pour la filtration des fluides réfrigérants des machines outils.

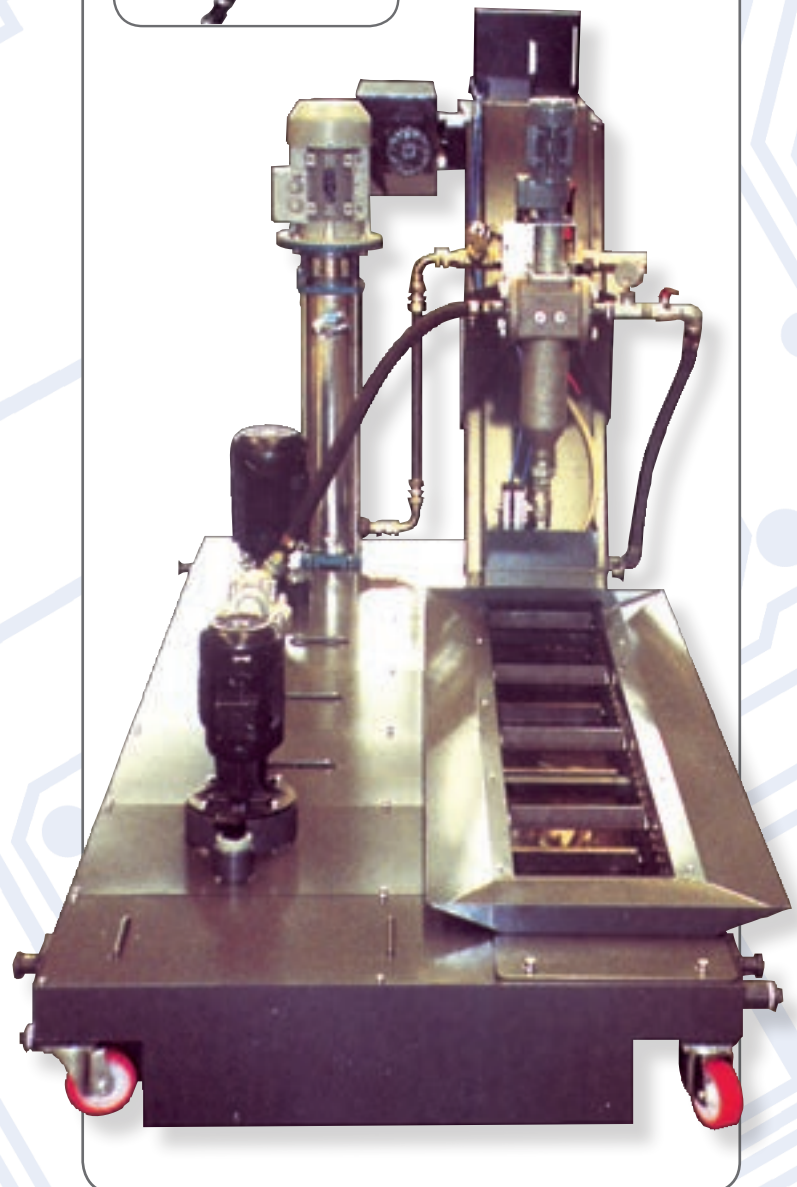
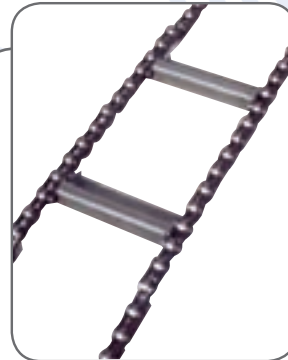

■ ■ CONVOGIATORI A COCLEA

SEZIONE QUADRA

Coclea a spire di sezione quadra, adatta all'evacuazione del truciolo con dimensioni piccole.
Normalmente vengono abbinate a convogliatori draganti.

SEZIONE RETTANGOLARE

Coclea a spire di sezione rettangolare, adatta all'evacuazione del truciolo con dimensioni medie.
Normalmente vengono abbinate a convogliatori a tappeto.

🇬🇧 SPIRAL CONVEYORS

SQUARE SECTION

Square-section spirals are suitable for conveying small chips, and are normally coupled with drag-chain conveyors.

RECTANGULAR SECTION

Rectangular-section spirals are suitable for conveying medium-sized chips, and are normally coupled with hinged belt conveyors.

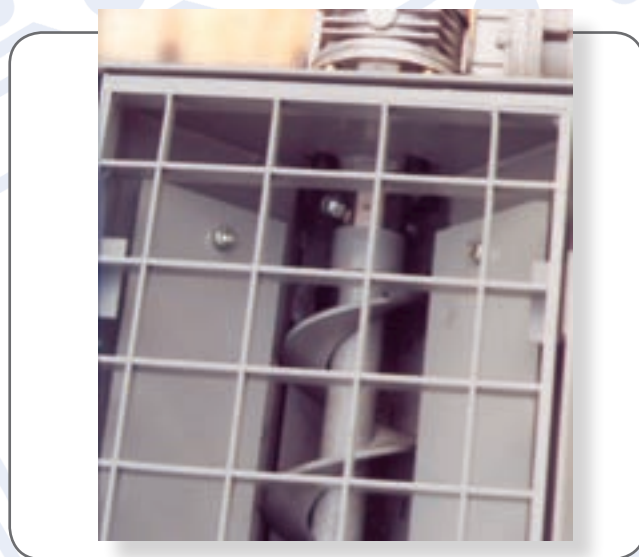
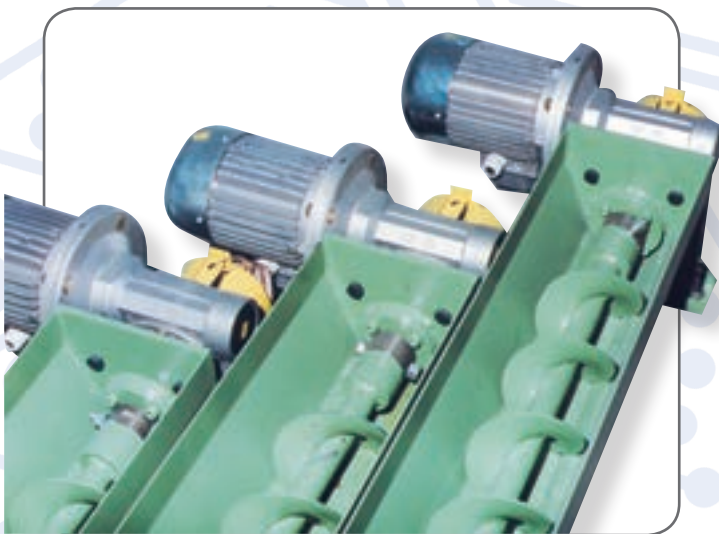

WENDELFÖRDERER

QUADRATISCHER QUERSCHNITT

Spiralen mit quadratischem Querschnitt sind für die Beförderung kleiner Späne geeignet. Gewöhnlich werden sie mit Kratzbandförderer gekoppelt.

RECHTWINKLIGER SCHNITT

Spiralen mit rechteckigem Schnitt sind für die Beförderung mittelgrosser Späne geeignet. Gewöhnlich werden sie mit Scharnierbandförderer gekoppelt.

CONVOYEURS À SPIRALES

SECTION CARRÉE

Les spirales à section carrée sont indiquées pour l'évacuation de petits copeaux. Normalement elles sont jumelées aux convoyeurs à raclettes.

SECTION RECTANGULAIRE

Les spirales à section rectangulaire sont indiquées pour l'évacuation de copeaux de dimensions moyennes. Normalement elles sont jumelées aux convoyeurs à tapis.

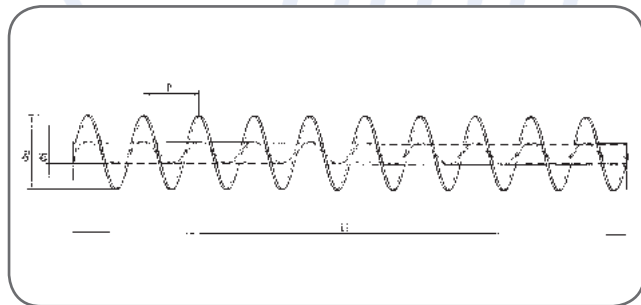
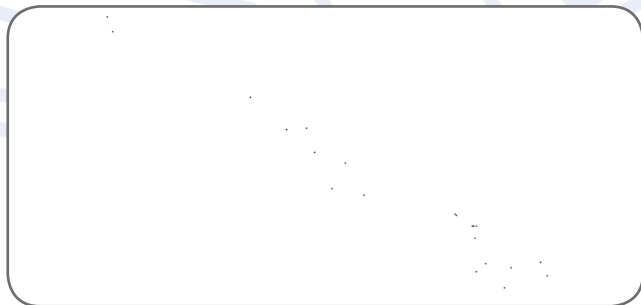

SEZIONE RETTANGOLARE
RECTANGULAR SECTION
RECHTWINKLIGER SCHNITT
SECTION RECTANGULAIRE



SEZIONE QUADRA
SQUARE SECTION
QUADRATISCHER QUERSCHNITT
SECTION CARRÉE

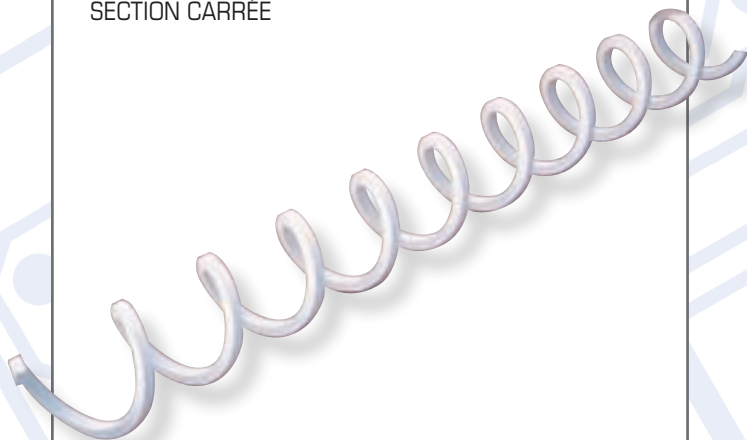

CONVOGLIATORE MAGNETICO

I trucioli caricati sul convogliatore vengono attratti e trascinati dai facchini magnetici che scorrono sotto ad un piano in acciaio inox.

CARATTERISTICHE

- Adatto al trasporto di polveri e tutti i tipi di trucioli prodotti da piccole macchine utensili.
- Ideale se si vuole separare il truciolo dal liquido lubrorefrigerante.
- La potenza dei magneti studiata su misura in base alle esigenze di portata dell'impianto.
- Possono essere rettilinei e con rampa. Le dimensioni del convogliatore sono completamente personalizzabili.

MAGNETBANDFÖRDERER

Die Späneförderer von Tecnimetal International sind zum Abtransport großer Spanmengen entwickelt worden, wie sie beim Betrieb von Werkzeugmaschinen entstehen. Je nach Art der Späne werden verschiedene Lösungen vorgeschlagen. Der Abtransport erfolgt am Boden des Kastens mittels Mitnehmer, die seitlich von zwei Rollenketten angetrieben werden.

EIGENSCHAFTEN

- Zum Abtransport von Staub und aller Arten von Späne kleiner Werkzeugmaschinen geeignet.
- Ideal zur Trennung der Späne vom Kühlmittel.
- Die Anziehungskraft der Magneten wird genau der Belastung der Anlage angepasst.
- Die Förderbänder können geradlinig oder mit Rampen versehen sein. Die Abmessungen des Förderers, sowie des Bandes, sind individuell ausführbar.

MAGNETIC CONVEYORS

The conveyance of chips loaded into the conveyor is performed by the attraction of magnets running underneath a stainless steel layer.

FEATURES

- Ideal for the conveyance of dusts and small chips from small machine tooling.
- Advised for the separation process of chip from coolants.
- Magnet size and attraction is calculated according to specific needs and demand from plant dimensions.
- Conveyor shape can be custom sized with slopes or straight design.

CONVOYEURS MAGNÉTIQUES

Les copeaux chargés sur le convoyeur sont attirés et entraînés par des entraîneurs magnétiques qui coulissent sous un plan en acier inox.

CARACTÉRISTIQUES

- Adapté au transport des poudres et de tous les types de copeaux produits par des machines-outils de petites dimensions.
- Idéal si l'on souhaite séparer le copeau du liquide lubro-refrigérant.
- La puissance des aimants est étudiée sur mesure en fonction des exigences de l'installation en matière de capacité de charge.
- Les convoyeurs peuvent être plats ou dotés d'une rampe. Les dimensions du convoyeur sont entièrement personnalisables.



CONVOGLIATORE A NASTRO FLESSIBILE

Sistema universale per il trasporto di pezzi finiti o scarti metallici di tranciatura e stampaggio. I pezzi vengono trascinati da un nastro in gomma dimensionato in base alle esigenze dei nostri clienti.

CARATTERISTICHE

- Adatto al trasporto di pezzi anche con spigoli o lati taglienti.
- Per impedire che i trucioli interferiscano con il movimento della catena, applichiamo un carter di protezione su entrambi i lati del cassone.
- Motoriduttori fornibili con rapporti di velocità in base alle esigenze del cliente.
- Non sono adatti al trasporto di trucioli o particolari roventi.

STRUTTURA

- Cassone e struttura in lamiera acciaiata.
- Tappeto in materiale resistente agli oli e ai lubrificanti.
- Micro-interruttore di sicurezza.
- Alberi di ritorno convessi

BELT CONVEYORS

Tecnimetal International belt conveyors represent the universal transport solution, for applications where no cooling lubrication is present. Our belt conveyors are predominantly used on punchnibbling machines, for transporting punching scrap and punching trimmings. However, other parts can also be transported, such as waste parts from plastic injection machines. The transport belt of the conveyor is resistant to oil and grease.

FEATURES

- Also suitable for parts with sharp edges.
- In order to prevent parts from interfering with the movement of the chain, a protective guard is applied to both sides of the casing.
- Shape can be straight or with slope. Wide range of dimensions and applications.
- Motor reducers are available at different torque ratios according to customers requests.
- Not suitable for transporting hot chips.

STRUCTURE

- Housing made of steel plate.
- Oil-resistant belt.
- Protective motor switch.
- Convex return shafts.

TRANSPORTBANDFÖRDERER MIT FLEXIBLEM BAND

Universelles Transportsystem für Fertigteile oder Stanz- bzw. Formstanzabfälle. Die Teile werden von einem Gummiband abtransportiert, dessen Abmessungen auf die Bedürfnisse unserer Kunden abgestimmt sind.

EIGENSCHAFTEN

- Auch zur Beförderung von kantigen oder scharfen Teilen geeignet.
- Um eine Behinderung der Bandbewegung durch die Transportteile zu verhindern, sind beide Seiten des Kastens mit Schutzabdeckungen ausgestattet.
- Getriebemotoren mit kundenbestimmten Geschwindigkeitsverhältnis verfügbar.
- Nicht für den Transport von Spänen oder heißen Teilen geeignet.

STRUKTUR

- Kasten aus stahlhaltiger Blechstruktur.
- Band aus öl- und kühlmittelfestem Material.
- Sicherheits-Mikroschalter.
- Konvexe Umlenkrollen.

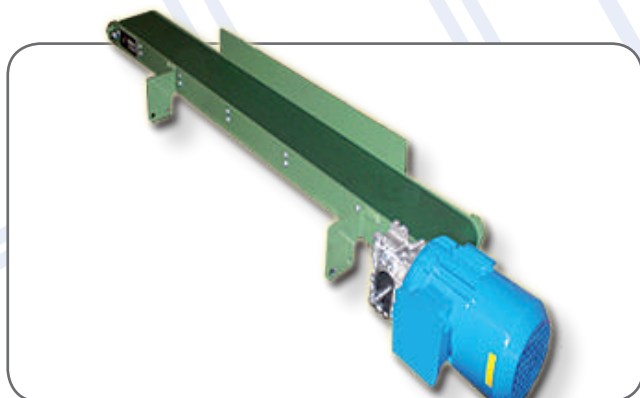

CONVOYEUR À BANDE FLEXIBLE

Système universel pour le transport des pièces finies et des rebuts métalliques de découpage et d'estampage. Les pièces sont entraînées par une bande en caoutchouc dont les dimensions dépendent des exigences de nos clients.

CARACTÉRISTIQUES

- Adapté aussi au transport de pièces présentant des arêtes ou des bords tranchants.
- Afin d'éviter que les copeaux n'interfèrent avec le mouvement de la chaîne, un carter de protection est appliqué sur les deux côtés du caisson.
- Des motoréducteurs et leurs rapports de vitesse peuvent être fournis suivant les exigences du client.
- Les convoyeurs ne sont pas adaptés au transport de copeaux ou de pièces brûlantes.

STRUCTURE

- Caisson et structure en tôle aciéreuse.
- Bande conçue dans un matériau qui résiste aux huiles et aux lubrifiants.
- Micro-interrupteur de sécurité.
- Arbres de retour convexes.



ACCESSORI PRINCIPALI PER CONVOGLIATORI DI TRUCIOLI MAIN ACCESSORIES FOR CHIP CONVEYORS



GRIGLIA DI PRIMA FILTRAZIONE

La griglia di prima filtrazione può essere costituita da lamiera forata con fori di diametro 2 o 3 mm, oppure da rete inossidabile con passaggio diametro 1 mm.

PREFILTERING GRILL

Available as a punched-plate, with holes of 2 or 3 mm in diameter, or a stainless steel net with 1 mm diameter passage.



INVERTITORE DI MARCIA

Permette di far avanzare o retrocedere il tappeto per sbloccarlo o per interventi di manutenzione.

REVERSING SWITCH

Allows the carpet to move forward or backward, facilitating servicing and unblocking of the mechanism.



SPAZZOLA DI FILO METALLICO

La spazzola viene utilizzata per pulire il tappeto dai trucioli e polveri appiccicose, evitando l'intasamento interno del convogliatore.

STEEL WIRE BRUSH

This brush is used to clean the conveyor carpet, removing dust and excess chip particles which may cause clogging of the conveyor.

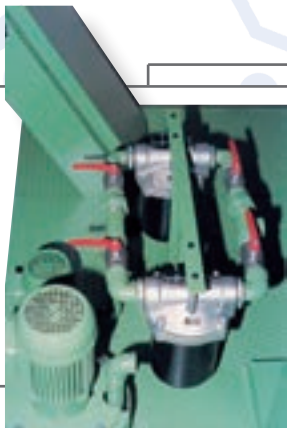

FILTRO PER REFRIGERANTE A CARTUCCIA

Questo filtro ha un grado di filtrazione a scelta da 25 a 100 micron. La cartuccia può essere saltuariamente pulita o sostituita.

CARTRIDGE FILTER FOR COOLANTS

This filter has a variable filtering degree of 25 to 100 microns. The cartridge may either be replaced or cleaned at regular intervals.

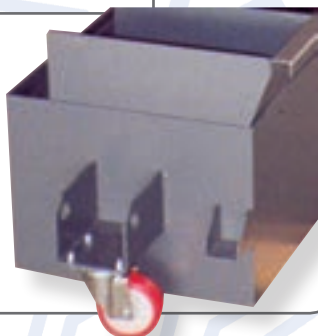

RUOTE ORIENTABILI IN MATERIALE ANTIOLIO

Vengono impiegate per facilitare la traslazione e l'avvicinamento del convogliatore alla macchina utensile.

ANTI-OIL PIVOTING WHEELS

Used to ensure the smooth operation of the conveyor, while facilitating the transfer and approach to the machine tools.

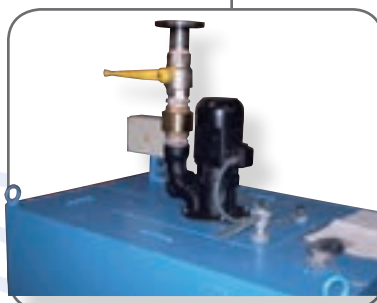

ELETTROPOMPA DI RILANCIO DEL LIQUIDO REFRIGERANTE

È un'elettropompa refrigerante a bassa pressione per refrigerazione generica e lavaggio radicale; ad alta pressione per refrigerazioni profonde.

COOLANT RECIRCULATION MOTOR PUMP

A high-performance, low-pressure motor pump for both general cooling and thorough cleansing purposes. A high-performance, high-pressure motor pump for deep cooling.

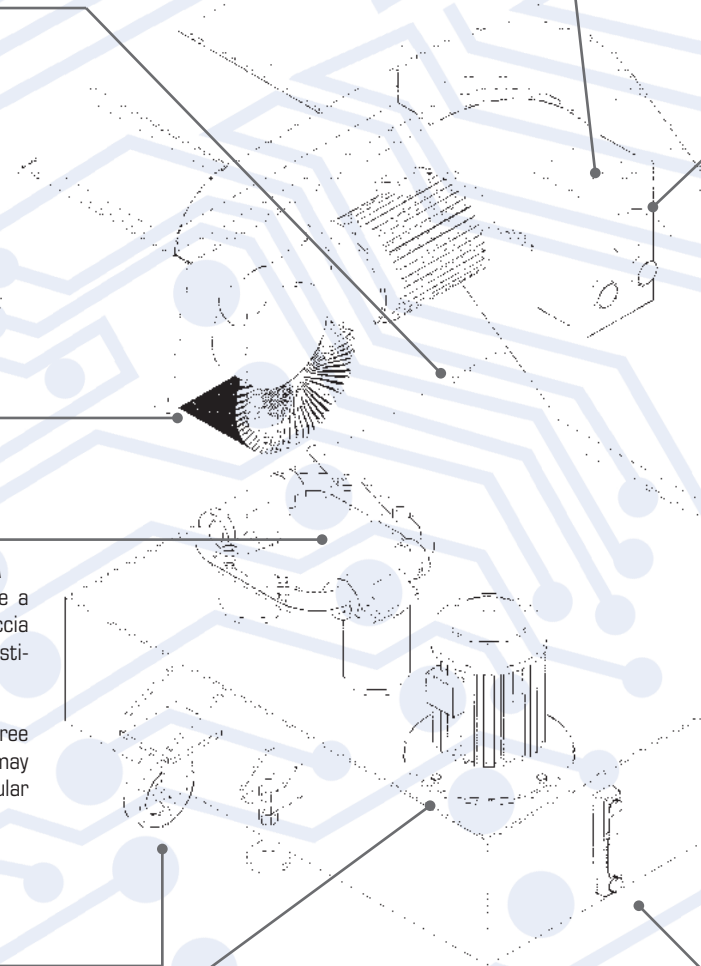



QUADRO ELETTRICO CON PULSANTIERA DI COMANDO

Ha tre pulsanti avanti - indietro - stop funziona come l'invertitore di marcia e può accogliere all'interno altri accessori in cavi di derivazione.

ELECTRONIC CONTROL PANEL WITH PUSH-BUTTON STRIP

The control panel includes 3 buttons, (forward-back-stop), and works as a reversing switch. It can be connected to other accessories with shunt cables.



QUADRO ELETTRICO CON SOLA MORSETTIERA

Riunisce in un solo cablaggio cavi elettrici di tutti i componenti. (Pompe, livellostati, motoriduttore, interruttori di prossimità, etc.).

CONTROL PANEL WITH TERMINAL BOARD

Concentrates the electric cables from all of the components, (pumps, level indicators, gear reducers, proximity switches, etc.) to a single wiring connection.

VASCA REFRIGERANTE

Permette di raccogliere il liquido inquinato dai trucioli che viene filtrato da varie paratie e gliglie. Il liquido prima di essere rimesso in circolo può essere ulteriormente depurato da altri elementi filtranti specifici. (Filtri a cartuccia, magnetici, idrocycloni, etc.).

COOLANT TANK

Collects and filters coolant that has been contaminated by chips during the machining process. The filtering is achieved through a series of grills and bulkheads. Before the coolant is reintroduced to the system, it can be further purified by other components, including cartridge filters, magnet filters and centrifugal cleaners.

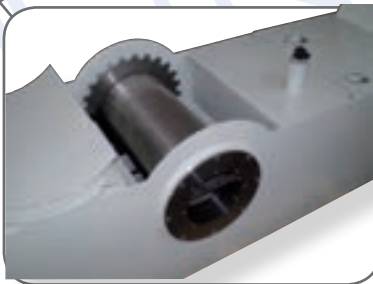
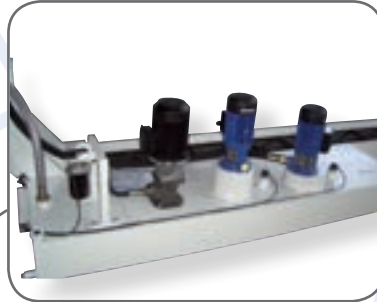

ROTOFILTRO AUTOPULENTE

Un filtro autopulente a forma cilindrica, inserito all'interno di un convogliatore dragante, separa i trucioli dal liquido. I trucioli vengono evacuati dal convogliatore mentre il liquido viene reso disponibile per le pompe. La pulizia del filtro viene garantita da un sistema di contro-lavaggio sugli elementi filtranti.

ROTARY DRUM SELF CLEANING FILTER

it consists of a cylinder shaped self cleaning filter, layed within a drag-chain conveyor, for the separation of chip from coolants. Conveyance of scrap metal is performed by the conveyor and liquid portion is sucked by pumps. The cleansing of the filter is guaranteed by a counter washing system applied to filtering drums.

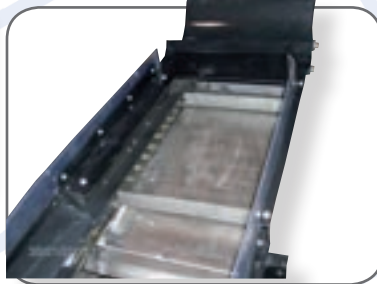

GRIGLIA AUTOPULENTE

È formata da profili longitudinali che lasciano un passaggio del liquido refrigerante da 0,3 a 0,8 mm. (solo sul modello dragante).

SELF-CLEANING GRILL

Made of longitudinal profiles which allow passage of coolant at a diameter of 0,3 mm to 0,8 mm.

INDICATORE DI LIVELLO VISIVO

Segnala la presenza di refrigerante nella vasca.

VISUAL LEVEL INDICATOR

Indicates the quantity of coolant in the tank.



INDICATORE ELETTRICO DI LIVELLO

È costituito da un gruppo magnetico esterno alla vasca per il rilevamento del solo livello min. o dei livelli min. e max.

ELECTRIC LEVEL INDICATOR

Comprised of a magnetic meter unit located on the exterior of the tank, displaying minimum and maximum levels, or the minimum level alone.

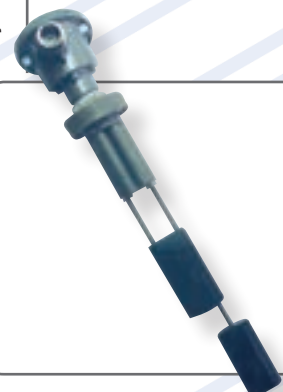

WICHTIGSTE ZUBEHÖRTEILE FÜR SPÄNEFÖRDERER ACCESSOIRES PRINCIPAUX POUR CONVOYEURS DE COPEAUX



GITTER ZUR GROBEN ERSTFILTERUNG

Das Gitter zur Erstfilterung kann aus einem gelochten Blech (Lochdurchmesser zwei oder drei mm) oder aus einem nichtrostendem Stahlnetz (Durchgang 1mm) hergestellt werden.

GRILLE DE PREFILTRATION

La grille de préfiltration est disponible en tôle percée avec trous de diam. 2 ou 3 mm ou en grille inoxydable avec passage diam. 1 mm.



RICHTUNGSUMKEHRUNG

Erlaubt die Vor- oder Rückbewegung des Bandes um es frei zu bekommen oder um Wartungsarbeiten durchzuführen.

INVERSEUR DE MARCHÉ

Il permet de faire avancer ou reculer le tapis pour le débloquer ou pour un entretien normal.



BÜRSTE AUS STAHLDRAHT

Diese Bürste wird eingesetzt, um das Band von den Spänen und von klebrigen Stäube zu reinigen und somit das Eindringen von Schmutz ins Innere des Förderers zu vermeiden.

BROSSE METALLIQUE

La brosse est utilisée pour nettoyer le tapis et enlever les copeaux et les poussières collantes qui pourraient bloquer le convoyeur.

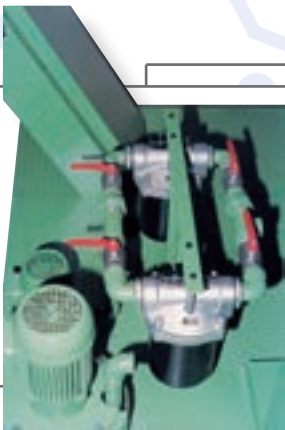

KARTUSCHENKÜHLMITTELFILTER

Filtriergüte wahlweise zwischen 25 und 100 Mikron. Die Kartusche kann entweder gelegentlich gereinigt oder ausgetauscht werden.

FILTRE A CARTOUCHE POUR LIQUIDE D'ARROSAGE

Ce filtre a un degré de filtration de 25 à 100 microns au choix. La cartouche peut être remplacée ou nettoyée.

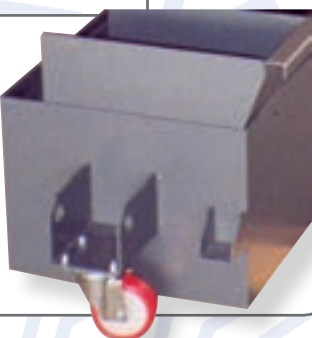

GELENKROLLE AUS ÖLFESTEM KUNSTSTOFF

Erlauben ein vereinfachtes Bewegen und die Koppelung des Späneförderers an die Werkzeugmaschine.

ROUES PIVOTANTES EN MATIERE ANTI-HUILE

Elles sont utilisées pour faciliter la translation et l'approche du convoyeur à la machine-outils.

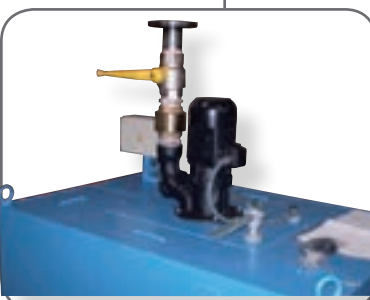

KÜHLMITTELPUMPE

Es handelt sich um eine für Kühlung und allgemeine Reinigung geeignete Niederdruckpumpe. Für die Innenkühlung wird eine Hochdruckpumpe eingesetzt.

POMPE DE RECIRCULATION DU LIQUIDE D'ARROSAGE

La pompe réfrigérante à basse pression est utilisée pour un arrosage général et un lavage profond. La pompe à haute pression est utilisée pour des arrosages profonds.

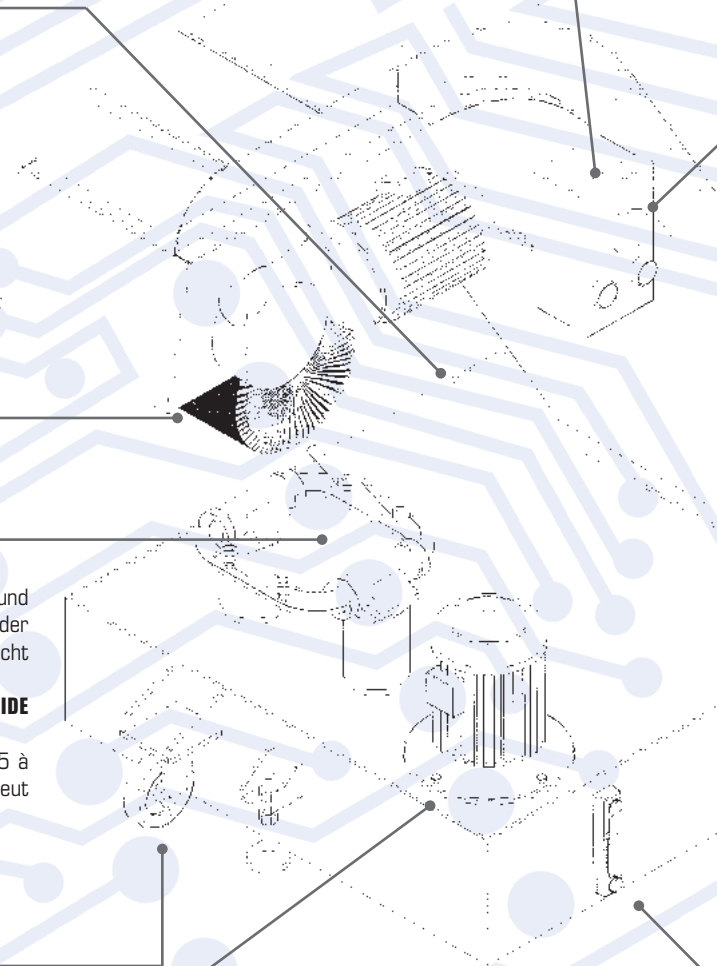



SCHALTSCHRANK MIT STEUERTASTER

Verfügt über drei Taster: Vorwärts-Rückwärtsbewegung und Stop. Hat dieselbe Funktion wie die Vorrichtung für die Fahrtrichtungsumkehrung. Hier werden bei Bedarf auch andere Funktionen verdrahtet.

TABLEAU DE CONTROLE AVEC POUSSOIRS DE COMMANDE

Il a trois poussoirs (avant - arrière - arrêt) et il fonctionne comme l'inverseur de marche. Il peut être connecté à d'autres accessoires par des câbles de dérivation.



SCHALTSCHRANK (OHNE STEUERTASTER)

Vereint die Verdrahtung aller elektrischen Komponenten (Pumpe, Niveauschalter, Näherungsschalter und Getriebe).

TABLEAU DE CONTROLE AVEC BOITE A BORNES

Il réunit dans un seul câblage les câbles électriques de tous les composants (pompes, indicateurs de niveau, motoréducteur, interrupteur de proximité).

KÜHLMITTELWANNE

Fängt spänehaltige Flüssigkeit auf, die dann durch verschiedene Roste gefiltert wird. Bevor die Flüssigkeit wieder im Umlauf kommt, kann sie weiter gereinigt werden (durch Filterkartusche, Magnetfilter, usw).

BAC D'ARROSAGE

Le liquide contaminé par les copeaux pendant l'usinage, est filtré à travers des cloisons et des grilles. Avant la recirculation dans le système, le liquide peut être encore épuré grâce à des composants de filtration spécifiques (filtres à cartouche, filtres magnétiques, filtres à hydrocyclones etc.)

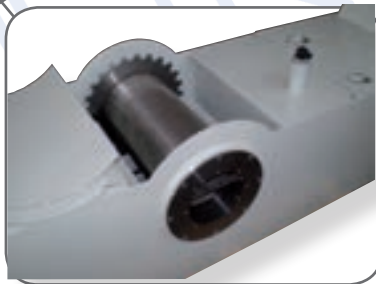
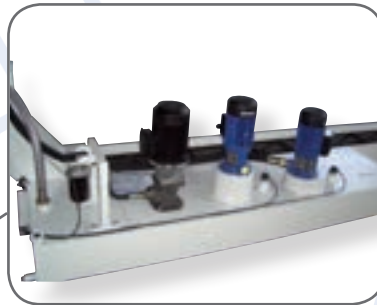

SELBSTREINIGENDER DREHFILTER

Ein selbstreinigender, zylindrischer Drehfilter bei einem Kratzbandförderer trennt die Späne vom Kühlmittel. Die Späne werden dann vom Förderer abgeführt, das Kühlmittel wird für die Pumpe aufbereitet. Zeigt die Kühlmittelmenge im Tank an.

FILTRE AUTO-NETTOYANT TOURNANT

Ce filtre cylindrique est monté dans les convoyeurs à raclettes pour séparer les copeaux du liquide. Les copeaux sont évacués par le convoyeur alors que le liquide reste à disposition des pompes. Un système de lavage des éléments de filtration garantit le nettoyage du filtre.

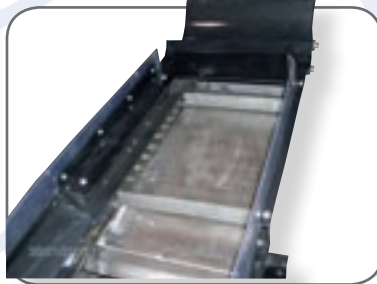

SELBSTREINIGENDES GITTER

Es besteht aus Längsprofilen, die das Durchfließen der Kühlemulsion (0,3 bis 0,8 mm Durchlass) ermöglichen (nur bei Kratzbandförderer).

GRILLE AUTO-NETTOYANTE

Réalisée avec des profils longitudinaux qui laissent un passage du liquide d'arrosage de 0,3 à 0,8 mm. (disponible que pour le convoyeur à raclettes).

OPTISCHE NIVEAUANZEIGE

Zeigt die Kühlmittelmenge im Tank an.

INDICATEUR DE NIVEAU VISUEL

Il signale la présence du liquide d'arrosage dans le bac.



NIVEAUSCHALTER

Besteht aus einer magnetischen Vorrichtung, die an der Außenwand des Tanks angebracht wird und ermöglicht die Erfassung des Min-Niveau oder von Min- und Max-Niveau.

INDICATEUR DE NIVEAU ELECTRIQUE

Placé à l'extérieur du bac, il se compose d'un groupe magnétique pour la détection du seul niveau mini ou des niveaux mini/maxi.



■ ■ RIDUTTORE CON LIMITATORE DI COPPIA

Il limitatore di coppia a frizione, studiato e realizzato per i riduttori a vite senza fine, è un dispositivo di protezione atto a salvaguardare la trasmissione da sovraccarichi accidentali che potrebbero danneggiare tutti gli elementi della trasmissione creando seri inconvenienti alla macchina operatrice e a proteggere il personale addetto alle macchine da probabili infortuni.

MODO DI FUNZIONAMENTO

Il limitatore di coppia funziona come una frizione biconica con le sedi ricavate direttamente sulla corona in bronzo e sul mozzo in ghisa sferoidale monolitica avente l'albero lento cavo passante, il quale permette di collegare la macchina operatrice direttamente al nostro riduttore.

Le sedi coniche sono strette fra loro per effetto di una forza assiale costante generata da molle a tazza.

La registrazione della coppia di slittamento si effettua in modo semplice tramite la rotazione di una ghiera esterna al riduttore. La coppia di slittamento rimane costante nel tempo e non varia al variare del senso di rotazione.

■ ■ WORM GEARBOXES WITH TORQUE LIMITER

The friction torque limiter, designed and developed for worm gearboxes, is a device aimed at protecting the transmission from accidental high overloads which could damage all the transmission elements as well as to protecting the machine operators from possible accidents.

OPERATING PRINCIPLES

The torque limiter functions as a bi-conical friction with the sites machined directly on the bronze wormgear and on the nodular cast iron single-block hub with hollow output shaft, which allows to connect the operating machine directly to our gearbox.

The conical sites are kept tight by means of a consistent axial force generated by properly dimensioned spring washers.

The adjustment of the slipping torque is carried out in a very simple way, by rotating a ring nut external to the gearbox.

The slipping torque remains unchanged for the lifetime of the gearbox, even if the direction of rotation changes.

■ ■ GETRIEBE MIT RUTSCHKUPPLUNG

Die eigens für Getriebe mit endloser Schraube erdachte und realisierte Rutschkupplung, ist eine Schutzvorrichtung des Antriebes, sowohl vor eventuellen Überbelastungen, die die Elemente des Antriebes beschädigen und ernsthafte Unannehmlichkeiten an der Maschine verursachen könnten, als auch zum Schutz des Bedienungspersonales der Maschine gegen Arbeitsunfälle.

ARBEITSWEISE

Der Drehmomentbegrenzer arbeitet wie eine zweikegelige Kupplung mit dem Sitz direkt auf dem Bronzekranz und der monolithischen rundkörnigen Gussnabe.

Der Kabeldurchlass an der losen Welle ermöglicht den direkten Anschluss der Maschine an unser Getriebe.

Die Kegelsitze sind durch eine konstante Axialkraft der Tellerfedern aneinander gepresst. Die Einstellung des Rutschmomentes ist einfach durch Drehung der äußeren Nutmutter durchzuführen. Das Drehmoment bleibt unverändert, auch wenn der Drehsinn sich ändert.

■ ■ REDUCTEUR AVEC LIMITEUR DE COUPLE

Le limiteur de couple à friction, étudié et réalisé pour les réducteurs à vis sans fin, est un dispositif de protection propre à sauvegarder la transmission de surcharges accidentelles qui pourraient endommager tous les éléments de la transmission, tout en créant des inconvénients sérieux à la machine.

Il sert aussi à protéger le personnel préposé aux machines des probables accidents au travail.

FONCTIONNEMENT

Le limiteur de couple fonctionne par un système à friction biconique avec réglage extérieur de la tension par écrou et ressort montés sur l'arbre creux du motoréducteur d'entraînement du convoyeur.

Le couple d'entraînement est constant et identique quel que soit le sens de rotation.

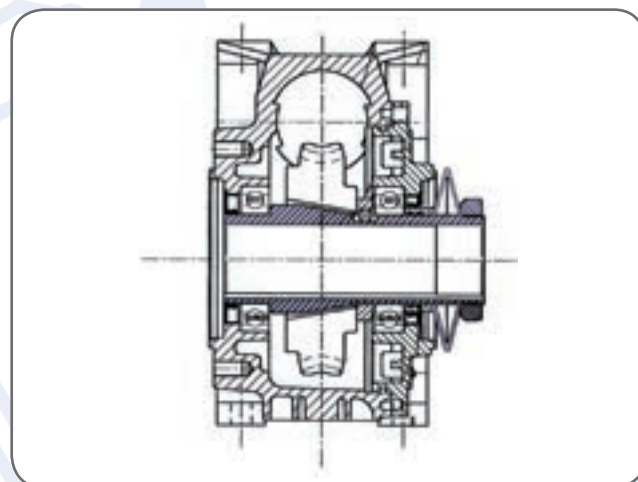

■ ■ RIDUTTORE CON MICROINTERRUTTORE

A. VITE DI REGISTRO FINECORSO PER INVERSIONI DI MARCIA

Serve ad evitare la rotazione del riduttore nelle manovre di sblocco del tappeto inceppato.

B. MICROINTERRUTTORE

C. MOLLE A TAZZA

Più vengono compresse, maggiore sarà la coppia resistente e lo sforzo per bloccare il tappeto.

(Regolazione finale da eseguire in opera in base all'effettivo sforzo compiuto dal convogliatore).

■ ■ WORM GEAR BOX WITH OVERLOAD MICROSWITCH

A. STOP ADJUSTING SCREW FOR REVERSES

Used to prevent the worm gear box from rotating during the release of blocked belt.

B. MICROSWITCH

C. SPRING WASHERS

The more you compress them the greater the resistant torque and the stress to jam the belt will be.

(Final regulation be to executed during the installation on the basis of the real effort made by the conveyor).

■ ■ EINSTELLUNG DES MIKROSCHALTERS

A. EINSTELLSCHRAUBE DES ENDANSCHLAGES ZUR UMSCHALTUNG

Dient zur Vermeidung der Rotation des Getriebes bei Entsperrmanövern des verklemmten Bandes.

B. MIKROSCHALTER

C. TELLERFEDER

Je stärker sie komprimiert werden, um so höher wird der Widerstand des Drehmoments und die Kraft das Band zu blockieren. (Die Endeinstellung ist durchzuführen in Bezug auf die effektive Kraft, die der Förderer ausführt).

■ ■ REDUCTEUR AVEC MICRO

A. VIS DE RÉGLAGE DU FIN DE COURSE SI INVERSION DE MARCHÉ

Pour éviter la rotation du réducteur lors du blocage du tapis.

B. MICRO-INTERRUPTEUR

C. RESSORTS

Plus on les comprime, plus résistant sera le couple et plus grand sera l'effort pour bloquer la bande (effectuer le réglage final lors de la première mise en route du convoyeur sur la base du couple nominal du motoréducteur).

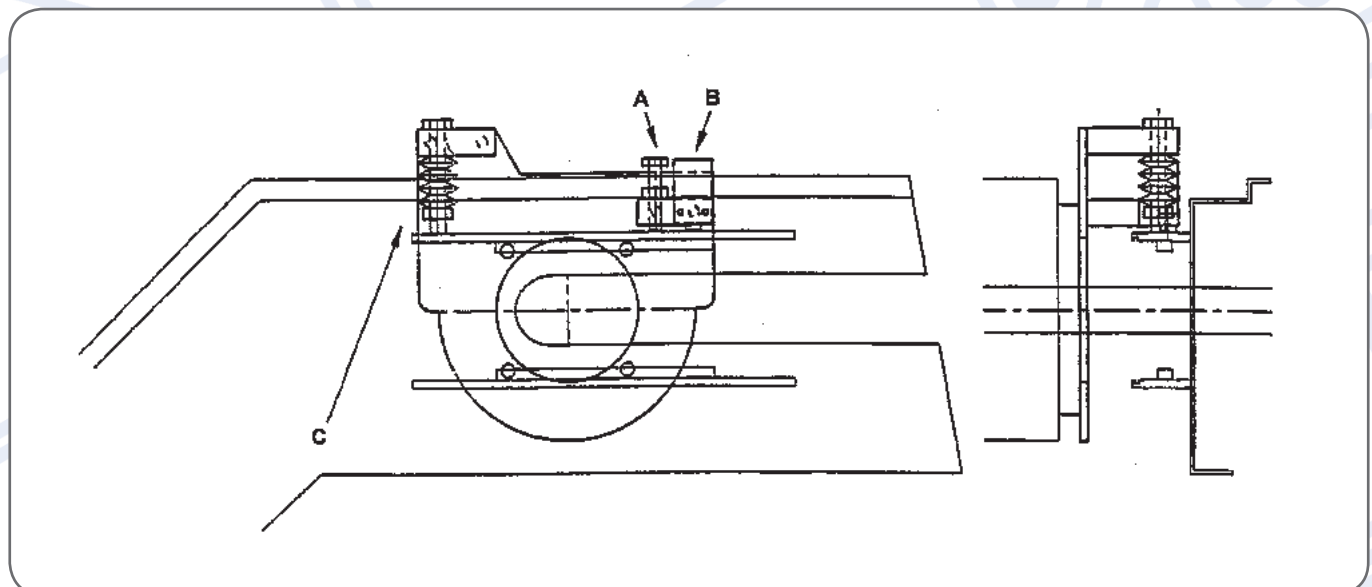

CUSTOMER: _____

DRAWING: _____

STANDARD CONSTRUCTION

| | H | PORTERS HEIGHT | CHAIN PITCH |
|--------------------------|-----|----------------|-------------|
| <input type="checkbox"/> | 140 | 25 | 38,1 |
| <input type="checkbox"/> | 220 | 30 | 50 |
| <input type="checkbox"/> | 240 | 50 | 50 |
| <input type="checkbox"/> | 280 | 50 | 63 |
| <input type="checkbox"/> | 300 | 60 | 75 |
| <input type="checkbox"/> | 350 | 60 | 100 |

Speed, carpet band m/min:

Porters pitch:

Colour Ral

Metal Plate S355-MC

Amount of coolant l/min.

Quantity of chips to be removed dm³/min.

Type chip

Material to be removed

A: Total lenght

E: Conventional lenght

F: Usable lenght

H: Casing widht

Gear motor on left side (like the figure)

Gear motor on right side (opposite the figure)

Motor power KW

Voltage V

Hz

Hinged belt

Punched

Not punched

Drag chain

Anti-rust treatment

Painting

Gear motor with torque limiter

Overload shaft sensor

Oscillating micro-switch

Control panel with reversing switch only

Control panel with magnetic contractors, thermal switch and push-button strip

Without electrical equipment

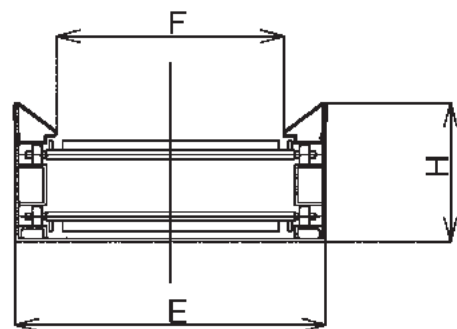
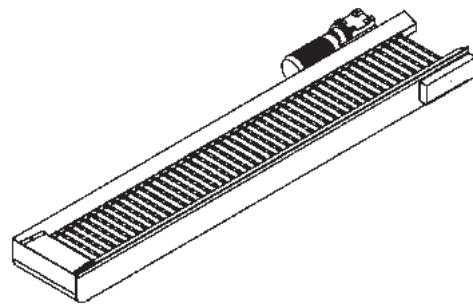
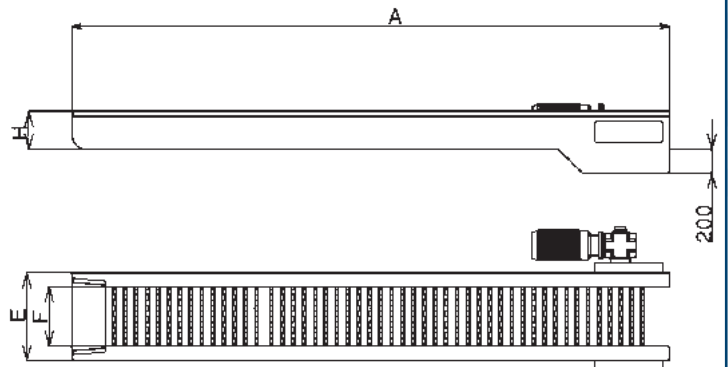

KUNDE: _____

ZEICHNUNG: _____

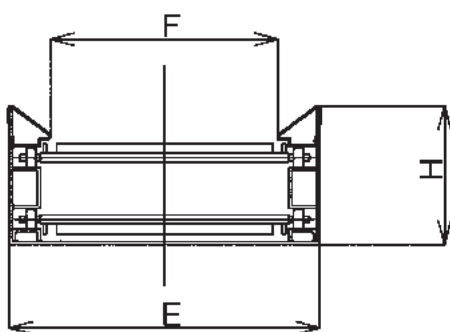
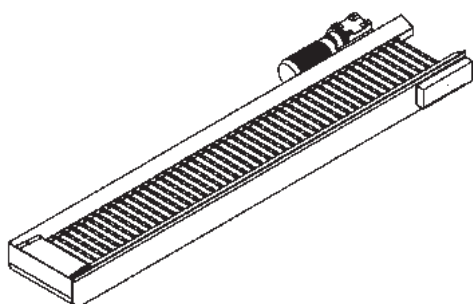
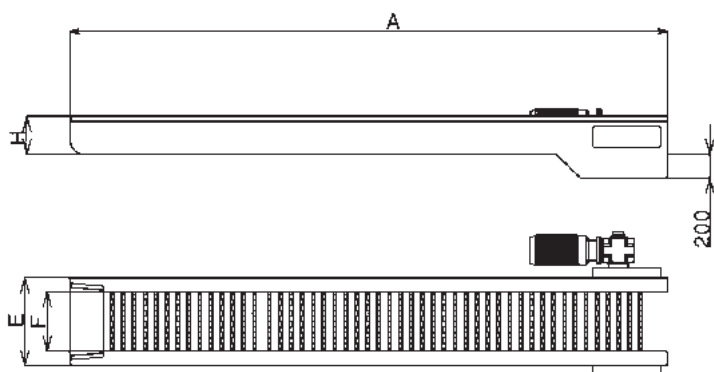

KONSTRUKTION

| | H | MITNEHMER HÖHE | BANDTEILUNG |
|--------------------------|-----|-------------------|-------------|
| <input type="checkbox"/> | 140 | 25 | 38,1 |
| <input type="checkbox"/> | 220 | 30 | 50 |
| <input type="checkbox"/> | 240 | 50 | 50 |
| <input type="checkbox"/> | 280 | 50 | 63 |
| <input type="checkbox"/> | 300 | 60 | 75 |
| <input type="checkbox"/> | 350 | 60 | 100 |

Scharnierbandgeschwindigkeit m/min:
Mitnehmer:

Farbe Ral

S355-MC

Kühlmittelflüssigkeitsmenge l/min

Spänemenge dm/min

Spänetyp

Zu transportierendes Material

A: Gesamtlänge

E: Außenbreite

F: Nutzbreite

H: Kastenhöhe

Getriebemotoranordnung links (Wie in der Zeichnung)

Getriebemotoranordnung rechts (Entgegengesetzt der Zeichnung)

Motorleistung KW

Spannung V Hz

Gliederband

Gelochte Glieder

Nicht gelochte Glieder

Kratzband

Rostschutz

Lackierung

Kupplung

Wellenstillstandmelder

Kipp-Mikroschalter

Schaltkasten nur mit Drehrichtungswechsler

Schaltkasten mit Fernschalter, Thermoschutz und Schalter

Ohne elektrische Anlage

MAISON: _____

PLAN: _____

REALISATION STANDARD

| | H | H. ENTRAÎNEURS | PAS DE LA CHAÎNE |
|--------------------------|-----|----------------|------------------|
| <input type="checkbox"/> | 140 | 25 | 38,1 |
| <input type="checkbox"/> | 220 | 30 | 50 |
| <input type="checkbox"/> | 240 | 50 | 50 |
| <input type="checkbox"/> | 280 | 50 | 63 |
| <input type="checkbox"/> | 300 | 60 | 75 |
| <input type="checkbox"/> | 350 | 60 | 100 |

Vitesse tapis m/min:

Pas des entraîneurs:

Couleur Ral

S355-MC

Débit liquide d'arrosage l/min.

Quantité de copeaux à évacuer dm³/min.

Type de copeaux

Materiel à évacuer

A: Longueur totale

E: Largeur caisson

F: Largeur utile

H: Hauteur caisson

Motoréducteur à gauche (comme dans le plan)

Motoréducteur à droite (opposé au plan)

Puissance moteur KW

Tension V

Hz

Type à tapis

Tapis percé

Tapis non percé

Type à raclettes

Traitement antirouille

Vernissage

Motoréducteur avec friction

Détecteur d'arbre arrêté

Micro-interrupteur oscillant

Installation électrique avec inverseur

Installation électrique avec télérupteurs, thermique et tableau à poussoirs

Sans installation électrique

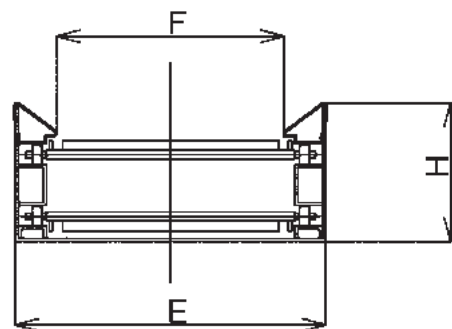
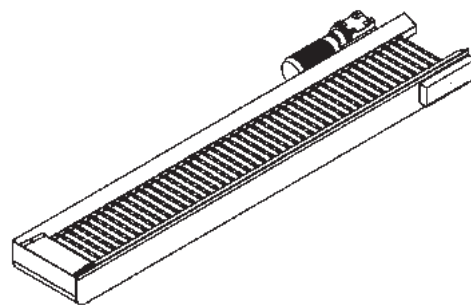
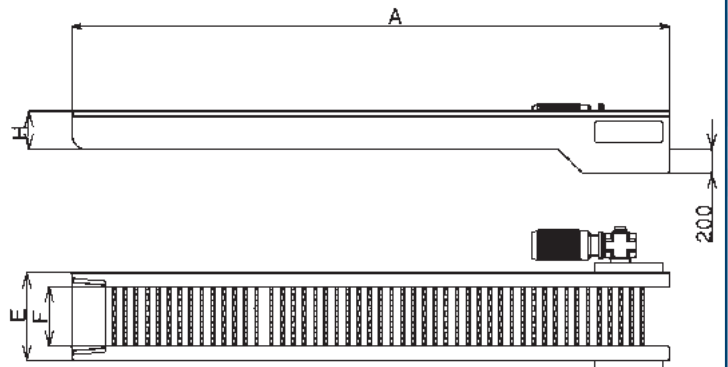

DITTA: _____

DISEGNO: _____

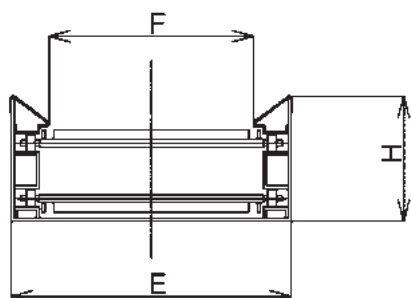
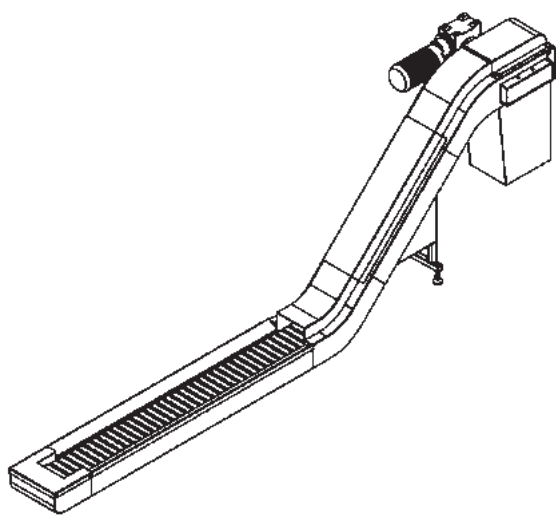
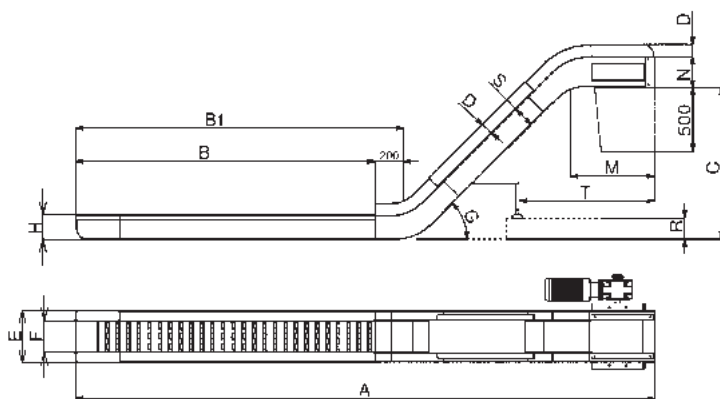

COSTRUZIONI STANDARD P38.1

| | H | S | N | ALTEZZA FACCHINI | PASSO CATENA |
|--------------------------|-----|-----|-----|------------------|--------------|
| <input type="checkbox"/> | 140 | 130 | 175 | 25 | 38,1 |

Velocità tappeto m/min: 2,6; 3,4
Passo facchini: 381

Colore Ral
Lamiera in Acciaio S355-MC

Quantità liquido refrigerante l/min.
Quantità trucioli da evacuare dm³/min.
Tipologia del truciolo
Materiale da evacuare

- A: Lunghezza Totale
- B1: Lunghezza convenzionale
- B: Lunghezza utile: B1 - 200
- C: Altezza scarico: min. 400
- E: Larghezza cassone: min. 200; incr. +50
- F: Larghezza utile: E - 116
- H: Altezza cassone: 140
- M: Sporgenza testa: 500
- G: Angolo di inclinazione: 45°; 50°; 60°
- D: Altezza carter: 70; 500
- R: Altezza piede
- T: Distanza piede
- Motoriduttore a sinistra (come in figura)
- Motoriduttore a destra (opposto a figura)
- Potenza motore KW
- Tensione V Hz
- Tipo a tappeto
 - Tappeto forato
 - Tappeto non forato
- Tipo dragante
- Trattamento antiruggine
- Verniciatura
- Motoriduttore con frizione
- Rilevatore albero fermo
- Micro basculante
- Impianto elettrico con solo invertitore
- Impianto elettrico con teleruttori, termica e pulsantiera
- Senza impianto elettrico

CUSTOMER: _____

DRAWING: _____

STANDARD CONSTRUCTION P38.1

| | H | S | N | PORTERS HEIGHT | CHAIN PITCH |
|--------------------------|-----|-----|-----|----------------|-------------|
| <input type="checkbox"/> | 140 | 130 | 175 | 25 | 38,1 |

Speed, carpet band: 2,6; 3,4

Porters pitch: 381

Colour Ral

Metal Plate S355-MC

Amount of coolant l/min.

Quantity of chips to be removed dm³/min.

Type chip

Material to be removed

A: Total lenght

B1: Conventional lenght

B: Usable lenght: B1 - 200

C: Unloading height: min. 400

E: Casing width: min. 200; incr. +50

F: Usable height: E - 116

H: Casing height: 140

M: Head projection: 500

G: Inclination angle: 45°; 50°; 60°

D: Guard height: 70; 500

R: Foot height

T: Foot distance

Gear motor on left side (like the figure)

Gear motor on right side (opposite the figure)

Motor power KW

Voltage V Hz

Carpet type

Punch carpet

Not punched carpet

Drag chain

Anti-rust treatment

Painting

Gear motor with torque limiter

Overload shaft sensor

Oscillating micro-switch

Control panel with reversing switch only

Control panel with magnetic contactors, thermal switch and push-button strip

Without electrical equipment

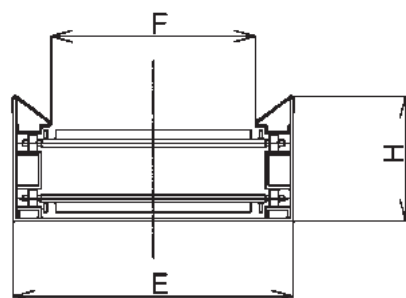
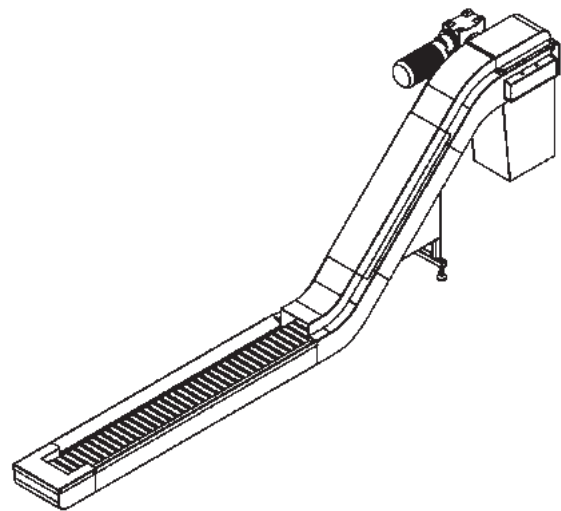
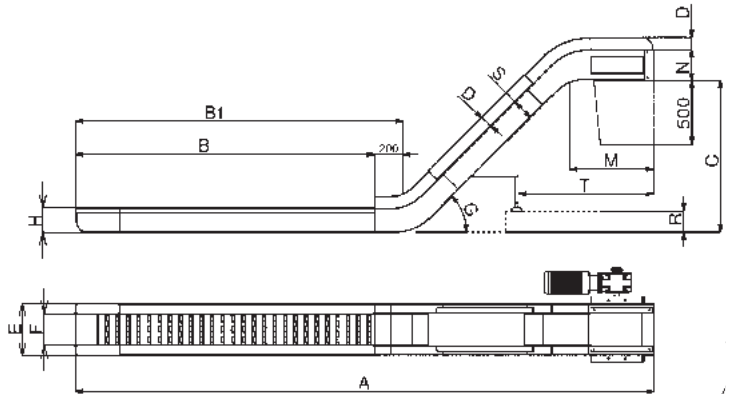

KUNDE: _____

ZEICHNUNG: _____

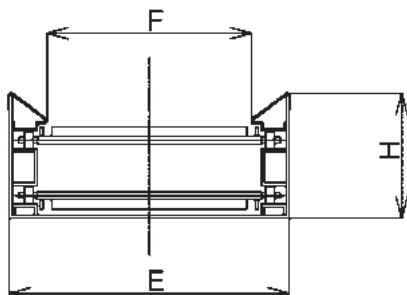
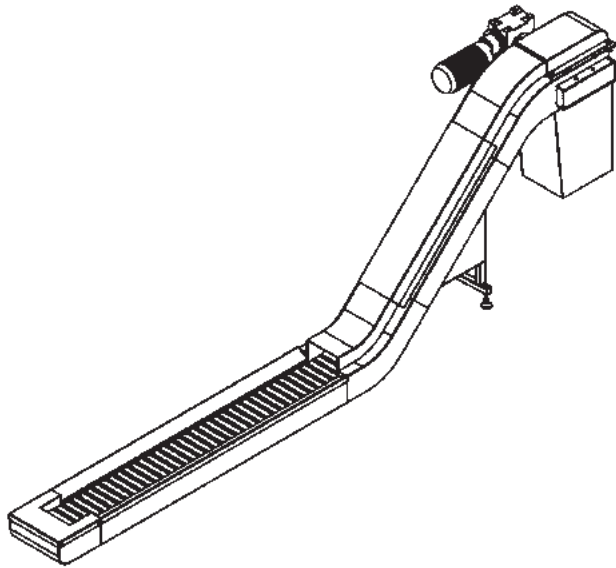
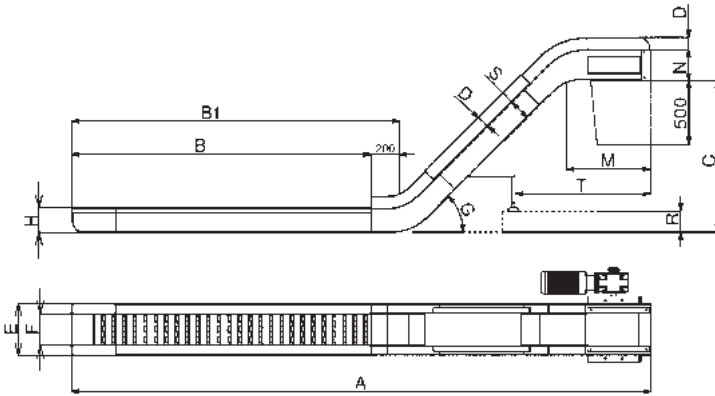

KONSTRUKTION P38.1

| | H | S | N | MITNEHMER HÖHE | BANDEILUNG |
|--|---|---|---|-------------------|------------|
|--|---|---|---|-------------------|------------|

| | | | | | |
|--|-----|-----|-----|----|------|
| <input type="checkbox"/> | 140 | 130 | 175 | 25 | 38,1 |
| Scharnierbandgeschwindigkeit m/min: 2,6; 3,4 | | | | | |
| Mitnehmer: 381 | | | | | |

| | | | | | |
|-----------|--|--|--|--|--|
| Farbe Ral | | | | | |
| S355-MC | | | | | |

| | | | | | |
|-----------------------------------|--|--|--|--|--|
| Kühlmittelflüssigkeitsmenge l/min | | | | | |
| Spänemenge dm/min | | | | | |
| Spänetyt | | | | | |
| Zu transportierendes Material | | | | | |

- A: Gesamtlänge
- B1: Konventionelle Länge
- B: Nutzlänge: B1 - 200
- C: Abwurfhöhe: min. 400
- E: Außenbreite: min. 200; incr. +50
- F: Nutzbreite: E - 116
- H: Kastenhöhe: 140
- M: Kopfauskragung: 500
- G: Neigungswinkel: 45°; 50°; 60°
- D: Höhe der Abdeckhaube: 70; 500
- R: Fußhöhe
- T: Fußabstand
- Getriebemotoranordnung links (Wie in der Zeichnung)
- Getriebemotoranordnung rechts (Entgegengesetzt der Zeichnung)
- Motorleistung KW
- Spannung V Hz
- Gliederband
 - Gelochte Glieder
 - Nicht gelochte Glieder
- Kratzband
- Rostschutz
- Lackierung
- Getriebemotor mit Kupplug
- Wellenstillstandmelder
- Kipp-Mikroschalter
- Schaltkasten nur mit Drehrichtungswechsler
- Schaltkasten mit Leistungsschutz, Thermoschutz und Schalter
- Ohne elektrische Anlage

DITTA: _____

DISEGNO: _____

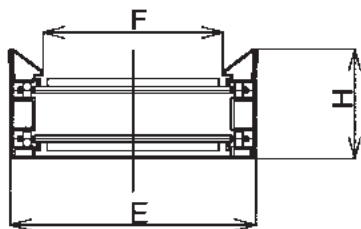
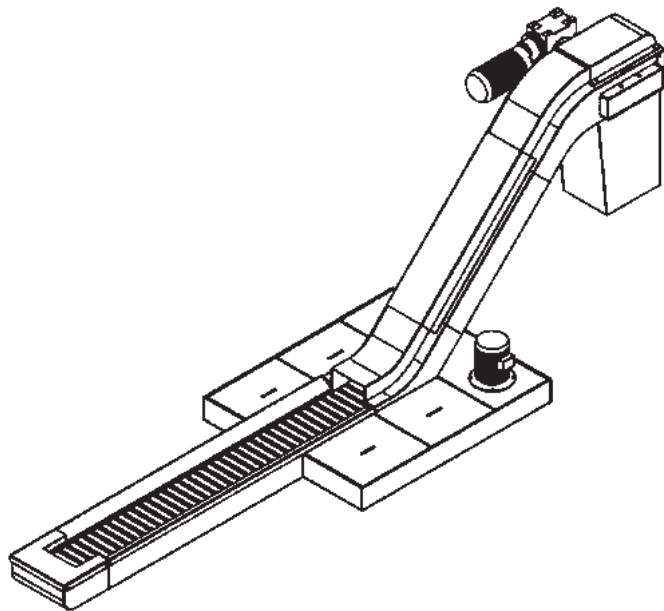
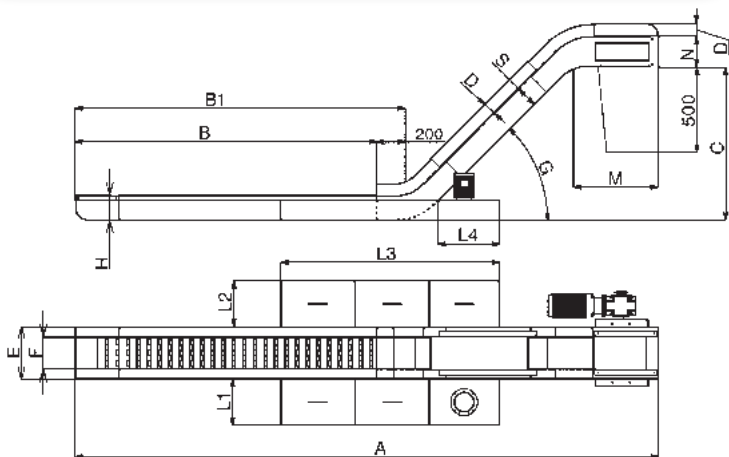

COSTRUZIONI STANDARD P38.1

| | H | S | N | ALTEZZA FACCHINI | PASSO CATENA |
|--|---|---|---|------------------|--------------|
|--|---|---|---|------------------|--------------|

140 130 175 25 38,1

Velocità tappeto m/min: 2,6; 3,4

Passo facchini: 381

Colore Ral

Lamiera in Acciaio S355-MC

Quantità liquido refrigerante l/min.

Quantità trucioli da evacuare dm³/min.

Tipologia del truciolo

Materiale da evacuare

A: Lunghezza Totale

B1: Lunghezza convenzionale

B: Lunghezza utile: B1 - 200

C: Altezza scarico: min. 400

E: Larghezza cassone: min. 200; incr. +50

F: Larghezza utile: E - 116

H: Altezza cassone: 140

M: Sporgenza testa: 500

G: Angolo di inclinazione: 45°; 50°; 60°

D: Altezza carter: 70; 150

Motoriduttore a sinistra (come in figura)

Motoriduttore a destra (opposto a figura)

Potenza motore KW

Tensione V Hz

Tipo a tappeto

Tappeto forato

Tappeto non forato

Tipo dragante

Vasca recupero refrigerante: si no

L1: L2: L3: L4:

Pompa: si no

lt/1': Bar KW

Trattamento antiruggine

Verniciatura

Motoriduttore con frizione

Rilevatore albero fermo

Micro basculante

Impianto elettrico con solo invertitore

Impianto elettrico con teleruttori, termica e pulsantiera

Senza impianto elettrico

CUSTOMER: _____

DRAWING: _____

STANDARD CONSTRUCTION P38.1

| | H | S | N | PORTERS HEIGHT | CHAIN PITCH |
|--------------------------|-----|-----|-----|----------------|-------------|
| <input type="checkbox"/> | 140 | 130 | 175 | 25 | 38,1 |

Speed, carpet m/min: 2,6; 3,4

Porters pitch: 381

Colour Ral

Metal Plate S355-MC

Amount of coolant l/min.

Quantity of chips to be removed dm³/min.

Type chip

Material to be removed

A: Total length

B1: Conventional length

B: Usable length: B1 - 200

C: Unloading height: min. 400

E: Casing width: min. 200; incr. +50

F: Usable height: E - 116

H: Casing height: 140

M: Head projection: 500

G: Inclination angle: 45°; 50°; 60°

D: Guard height: 70; 150

Gear motor on right (like the figure)

Gear motor on right side (opposite the figure)

Motor power KW

Voltage V Hz

Carpet type

Punch carpet

Not punched carpet

Drag chain

Coolant tank: yes no

L1: L2: L3: L4:

Pump: yes no

It/1': Bar KW

Anti-rust treatment

Painting

Gear motor with torque limiter

Overload shaft sensor

Oscillating micro-switch

Control panel with reversing switch only

Control panel with magnetic contractors, thermal switch and push-button strip

Without electrical equipment

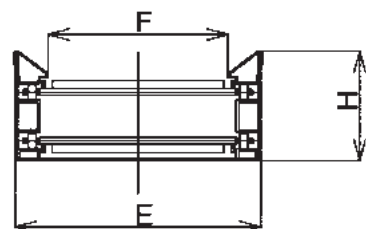
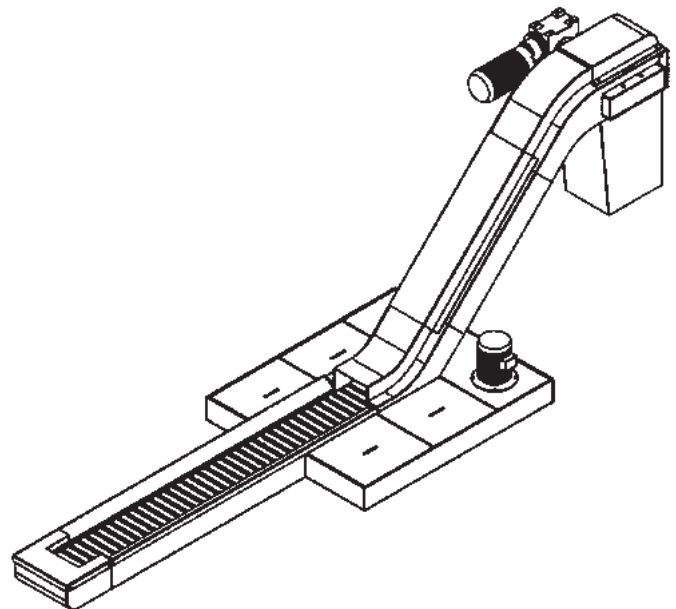
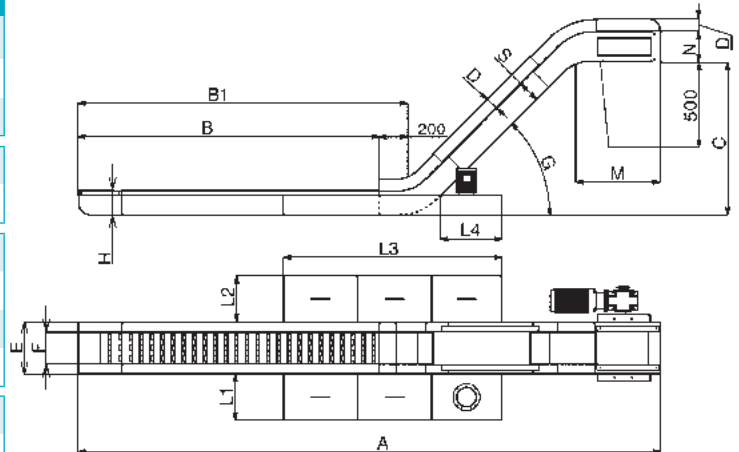

KUNDE: _____

ZEICHNUNG: _____

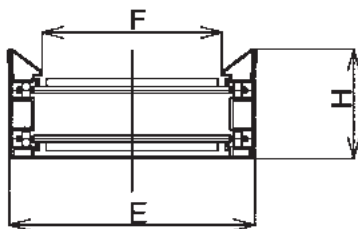
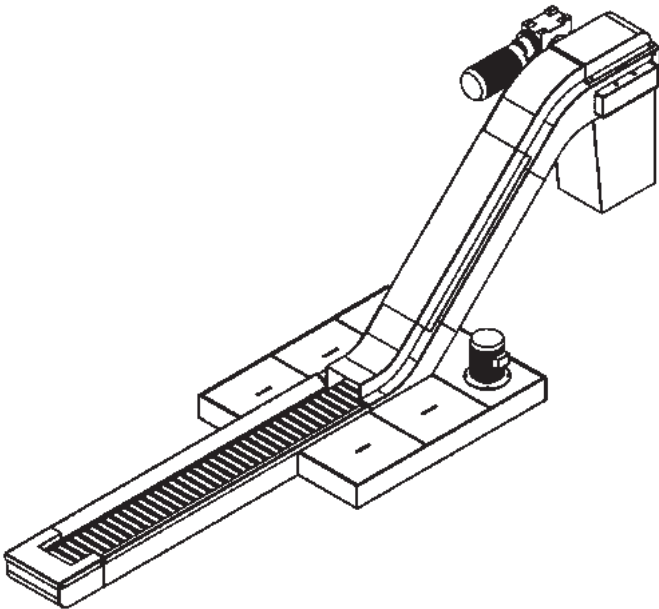
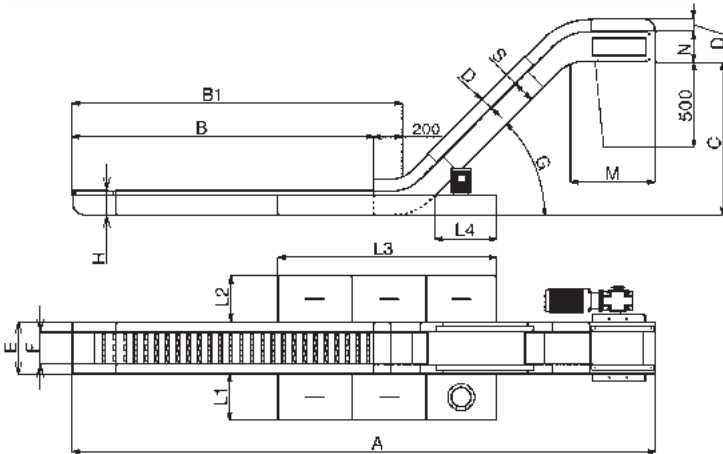

KONSTRUKTION P38.1

| | H | S | N | MITNEHMER HÖHE | BANDEILUNG |
|--|---|---|---|-------------------|------------|
|--|---|---|---|-------------------|------------|

| | | | | | |
|--------------------------|-----|-----|-----|----|------|
| <input type="checkbox"/> | 140 | 130 | 175 | 25 | 38,1 |
|--------------------------|-----|-----|-----|----|------|

Scharnierbandgeschwindigkeit m/min: 2,6; 3,4

Mitnehmer: 381

Farbe Ral

S355-MC

Kühlmittelflüssigkeitsmenge l/min

Spänemenge dm/min

Spänetyp

Zu transportierendes Material

A: Gesamtlänge

B1: Konventionelle Länge

B: Nutzlänge: B1 - 200

C: Abwurfhöhe: min. 400

E: Außenbreite: min. 200; incr. +50

F: Nutzbreite: E - 116

H: Kastenhöhe: 140

M: Kopfauskragung: 500

G: Neigungswinkel: 45°; 50°; 60°

D: Höhe der Abdeckhaube: 70; 150

Getriebemotoranordnung links (Wie in der Zeichnung)

Getriebemotoranordnung rechts (Entgegengesetzt der Zeichnung)

Motorleistung KW

Spannung V Hz

Gliederband

Gelochte Glieder

Nicht gelochte Glieder

Kratzband

Kühlmittelbehälter: ja nein

L1: L2: L3: L4:

Pumpe: ja nein

lt/1': Bar KW

Rostschutz

Lackierung

Wellenstillstandmelder

Ohne Schaltkasten

Kipp-Mikroschalter

Schaltkasten nur mit Drehrichtungswechsler

Schaltkasten mit Leistungsschutz, Thermoschutz und Schalter

Ohne elektrische Anlage

DITTA: _____

DISEGNO: _____

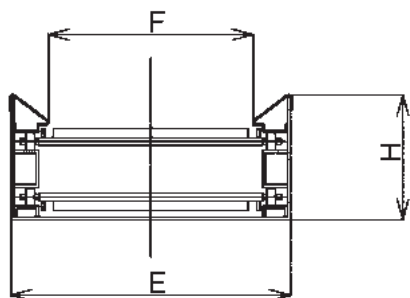
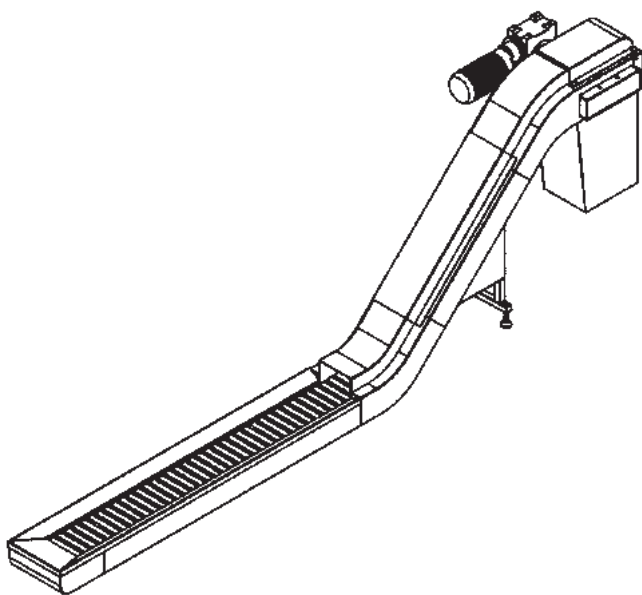
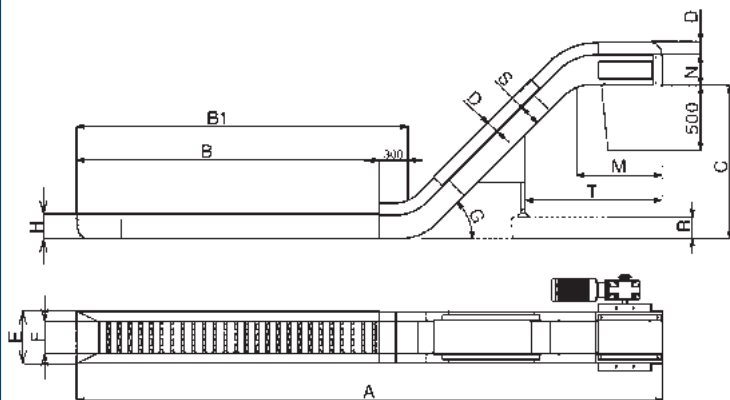

CONSTRUZIONI STANDARD 250

| | H | S | N | ALTEZZA FACCHINI | PASSO CATENA |
|--|---|---|---|------------------|--------------|
|--|---|---|---|------------------|--------------|

| | | | | | |
|--------------------------|-----|-----|-----|----|----|
| <input type="checkbox"/> | 220 | 180 | 210 | 30 | 50 |
| <input type="checkbox"/> | 240 | 200 | 230 | 50 | 50 |

Velocità tappeto m/min: 3,4; 4,6

Passo facchini: 300; 500

Colore Ral

Lamiera in Acciaio S355-MC

Quantità liquido refrigerante l/min.

Quantità trucioli da evacuare dm³/min.

Tipologia del truciolo

Materiale da evacuare

A: Lunghezza Totale

B1: Larghezza convenzionale

B: Lunghezza utile: B1 - 300

C: Altezza scarico: min. 550

E: Larghezza cassone: min. 265; incr. +50

F: Larghezza utile: E - 130

H: Altezza cassone: 220; 240

M: Sporgenza testa: 650

G: Angolo di inclinazione: 45°; 50°; 60°

D: Altezza carter: 100; 250

R: Altezza piede

T: Distanza piede

Motoriduttore a sinistra (come in figura)

Motoriduttore a destra (opposto a figura)

Potenza motore KW

Tensione V Hz

Tipo a tappeto

Tappeto forato

Tappeto non forato

Tipo dragante

Trattamento antiruggine

Verniciatura

Motoriduttore con frizione

Rilevatore albero fermo

Micro basculante

Impianto elettrico con solo invertitore

Impianto elettrico con teleruttori, termica e pulsantiera

Senza impianto elettrico

KUNDE: _____

ZEICHNUNG: _____

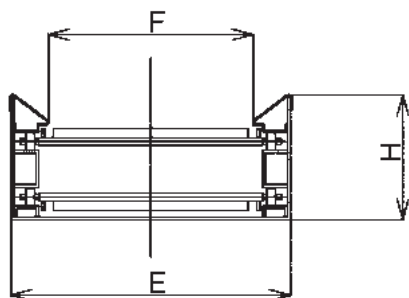
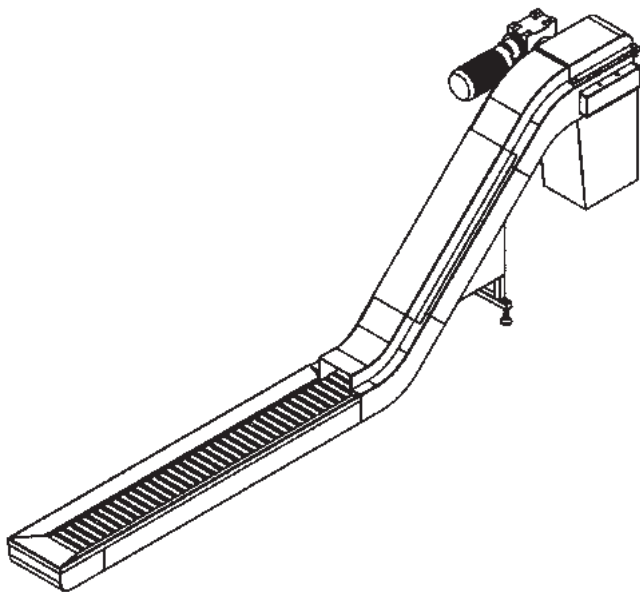
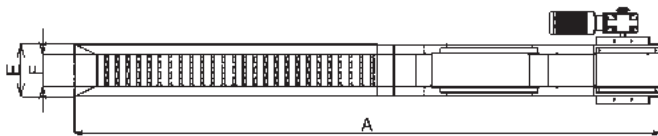
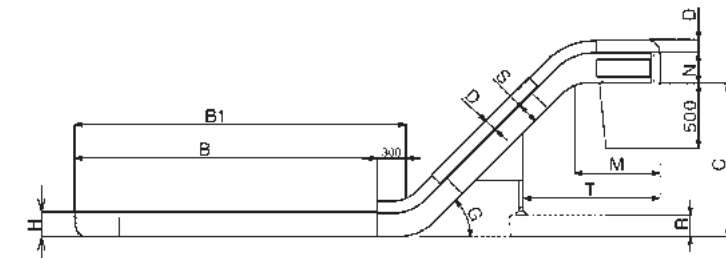

KONSTRUKTION P50

| | H | S | N | MITNEHMER HÖHE | BANDTEILUNG |
|--|---|---|---|-------------------|-------------|
|--|---|---|---|-------------------|-------------|

| | | | | | |
|--------------------------|-----|-----|-----|----|----|
| <input type="checkbox"/> | 220 | 180 | 210 | 30 | 50 |
| <input type="checkbox"/> | 240 | 200 | 230 | 50 | 50 |

Scharnierbandgeschwindigkeit m/min: 3,4; 4,6

Mitnehmer: 300; 500

Farbe Ral

S355-MC

Kühlmittelflüssigkeitsmenge l/min

Spänmenge dm/min

Spänetyp

Zu transportierendes Material

A: Gesamtlänge

B1: Konventionelle Länge

B: Nutzlänge: B1 - 300

C: Abwurfhöhe: min. 550

E: Außenbreite: min. 265; incr. +50

F: Nutzbreite: E - 130

H: Kastenhöhe: 220; 240

M: Kopfauskragung: 650

G: Neigungswinkel: 45°; 50°; 60°

D: Höhe der Abdeckhaube: 100; 250

R: Fußhöhe

T: Fußabstand

Getriebemotoranordnung links (Wie in der Zeichnung)

Getriebemotoranordnung rechts (Entgegengesetzt der Zeichnung)

Motorleistung KW

Spannung V Hz

Gliederband

Gelochte Glieder

Nicht gelochte Glieder

Kratzband

Rostschutz

Lackierung

Wellenstillstandmelder

Ohne Schaltkasten

Kipp-Mikroschalter

Schaltkasten nur mit Drehrichtungswechsler

Schaltkasten mit Leistungsschutz, Thermoschutz und Schalter

Ohne elektrische Anlage

DITTA: _____

DISEGNO: _____

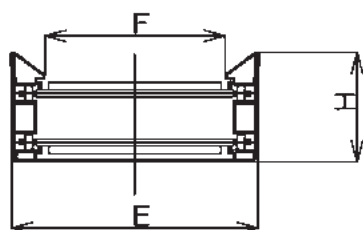
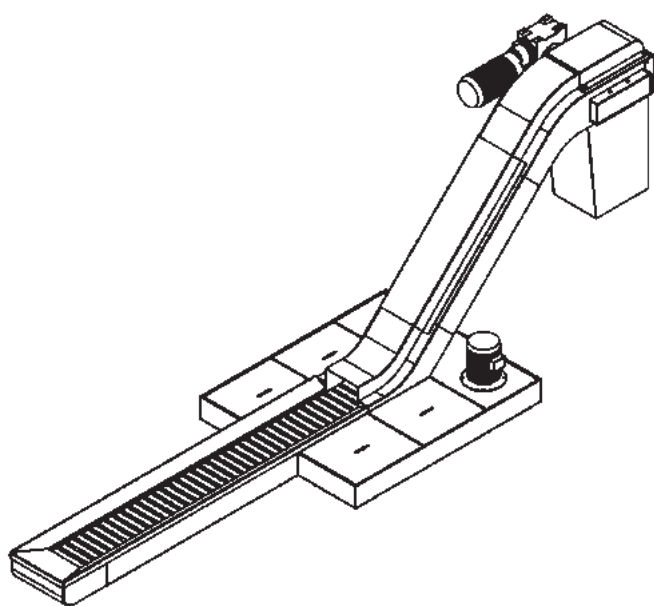
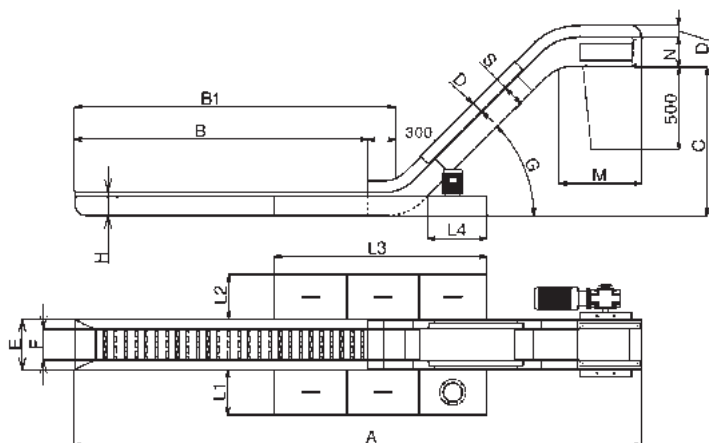

CONSTRUZIONI STANDARD 250

| | H | S | N | ALTEZZA FACCHINI | PASSO CATENA |
|--------------------------|-----|-----|-----|------------------|--------------|
| <input type="checkbox"/> | 220 | 180 | 210 | 30 | 50 |
| <input type="checkbox"/> | 240 | 200 | 230 | 50 | 50 |

Velocità tappeto m/min: 3,4; 4,6
Passo facchini: 300; 500

Colore Ral
Lamiera in Acciaio S355-MC

Quantità liquido refrigerante l/min.
Quantità trucioli da evacuare dm³/min.
Tipologia del truciolo
Materiale da evacuare

- A: Lunghezza Totale
- B1: Lunghezza convenzionale
- B: Lunghezza utile: B1 - 300
- C: Altezza scarico: min. 550
- E: Larghezza cassone: min. 265; incr. +50
- F: Larghezza utile: E - 130
- H: Altezza cassone: 220; 240
- M: Sporgenza testa: 650
- G: Angolo di inclinazione: 45°; 50°; 60°
- D: Altezza carter: 100; 250
- Motoriduttore a sinistra (come in figura)
- Motoriduttore a destra (opposto a figura)
- Potenza motore KW
- Tensione V
- Hz
- Tipo a tappeto
 - Tappeto forato
 - Tappeto non forato
- Tipo dragante
- Vasca recupero refrigerante: si no
- L1: L2: L3: L4:
- Pompa: si no
- lt/1': Bar KW
- Trattamento antiruggine
- Verniciatura
- Motoriduttore con frizione
- Rilevatore albero fermo
- Micro basculante
- Impianto elettrico con solo invertitore
- Impianto elettrico con teleruttori, termica e pulsantiera
- Senza impianto elettrico

CUSTOMER: _____

DRAWING: _____

STANDARD CONSTRUCTION 250

| | H | S | N | PORTERS HEIGHT | CHAIN PITCH |
|--------------------------|-----|-----|-----|----------------|-------------|
| <input type="checkbox"/> | 220 | 180 | 210 | 30 | 50 |
| <input type="checkbox"/> | 240 | 200 | 230 | 50 | 50 |

Speed, carpet band m/min: 3,4; 4,6

Porters pitch: 300; 500

Colour Ral

Metal Plate S355-MC

Amount of coolant l/min.

Quantity of chips to be removed dm³/min.

Type chip

Material to be removed

A: Total lenght

B1: Conventional lenght

B: Usable lenght: B1 - 300

C: Unloading height: min. 550

E: Casing width: min. 265; incr. +50

F: Usable height: E - 130

H: Casing height: 220; 240

M: Head projection: 650

G: Inclination angle: 45°; 50°; 60°

D: Guard height: 100; 250

Gear motor on left side (like the figure)

Gear motor on right side (opposite the figure)

Motor power KW

Voltage V Hz

Carpet type

Punch carpet

Not punched carpet

Drag chain

Coolant tank: yes no

L1: L2: L3: L4:

Pump: yes no

lt/1': Bar KW

Anti-rust treatment

Painting

Gear motor with torque limiter

Overload shaft sensor

Oscillating micro-switch

Control panel with reversing switch only

Control panel with magnetic contractors, thermal switch and push-button strip

Without electrical equipment

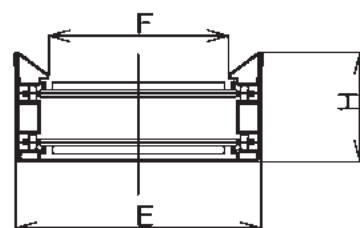
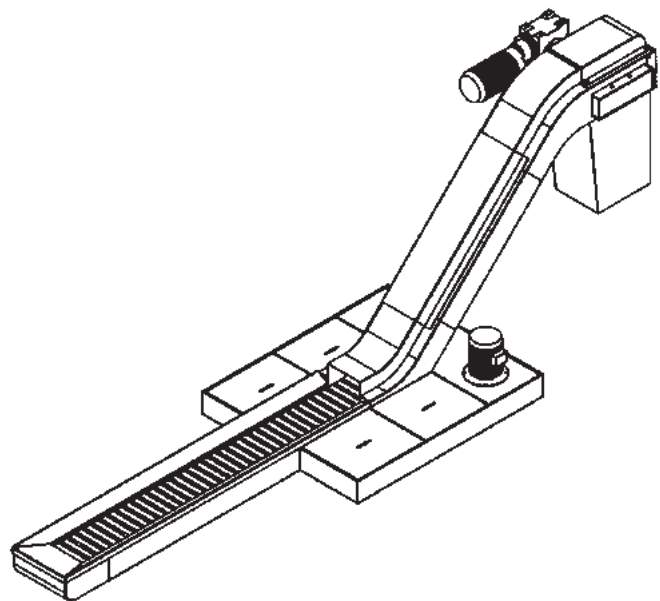
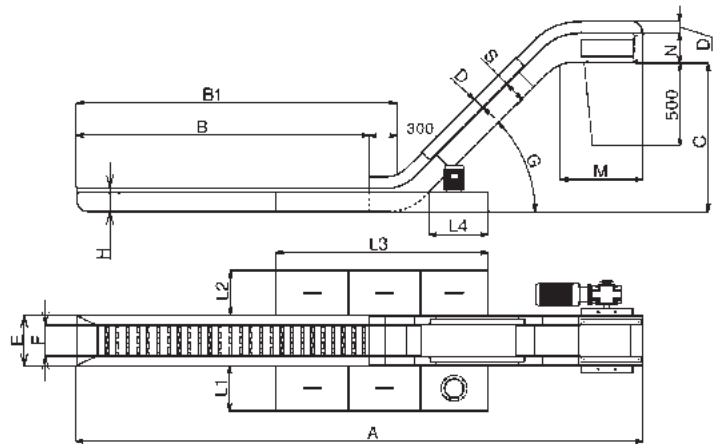

KUNDE: _____

ZEICHNUNG: _____

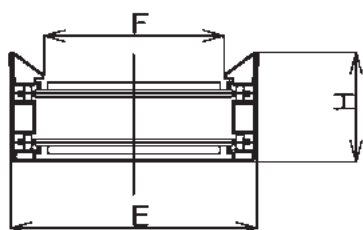
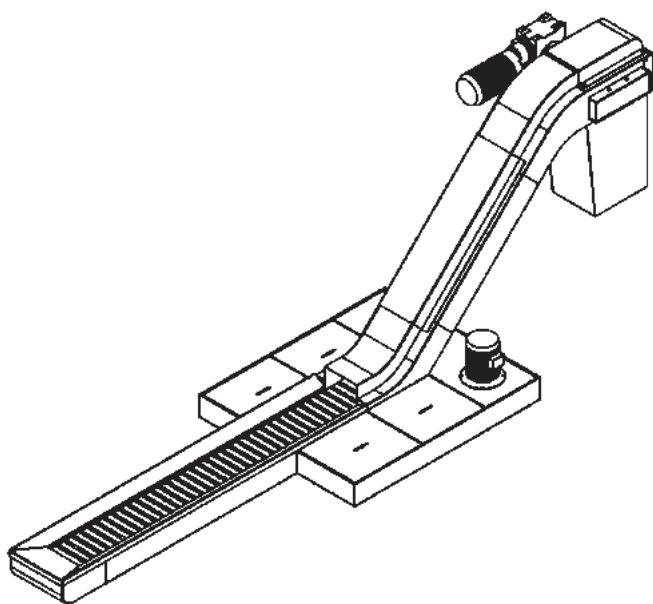
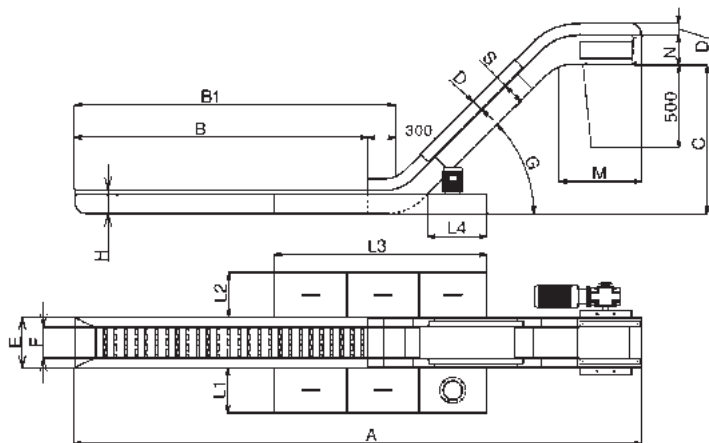

KONSTRUKTION P50

| | H | S | N | MITNEHMER HÖHE | BANDEILUNG |
|--|---|---|---|-------------------|------------|
|--|---|---|---|-------------------|------------|

| | | | | | |
|--------------------------|-----|-----|-----|----|----|
| <input type="checkbox"/> | 220 | 180 | 210 | 30 | 50 |
| <input type="checkbox"/> | 240 | 200 | 230 | 50 | 50 |

Scharnierbandgeschwindigkeit m/min: 3,4; 4,6
Mitnehmer: 300; 500

Farbe Ral
S355-MC

Kühlmittelflüssigkeitsmenge l/min

Spänemenge dm/min

Spänetyt

Zu transportierendes Material

A: Gesamtlänge

B1: Konventionelle Länge

B: Nutzlänge: B1 - 300

C: Abwurfhöhe: min. 550

E: Außenbreite: min. 265; incr. +50

F: Nutzbreite: E - 130

H: Kastenhöhe: 220; 240

M: Kopfauskragung: 650

G: Neigungswinkel: 45°; 50°; 60°

D: Höhe der Abdeckhaube: 100; 250

Getriebemotoranordnung links (Wie in der Zeichnung)

Getriebemotoranordnung rechts (Entgegengesetzt der Zeichnung)

Motorleistung KW

Spannung V Hz

Gliederband

Gelochte Glieder

Nicht gelochte Glieder

Kratzband

Kühlmittelbehälter: ja nein

L1: L2: L3: L4:

Pumpe: ja nein

lt/1': Bar KW

Rostschutz

Lackierung

Wellenstillstandmelder

Ohne Schaltkasten

Kipp-Mikroschalter

Schaltkasten nur mit Drehrichtungswechsler

Schaltkasten mit Leistungsschutz, Thermoschutz und Schalter

Ohne elektrische Anlage

DITTA: _____

DISEGNO: _____

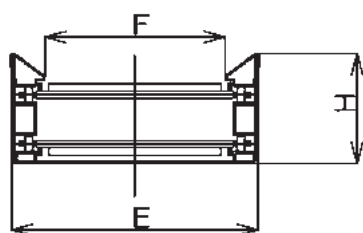
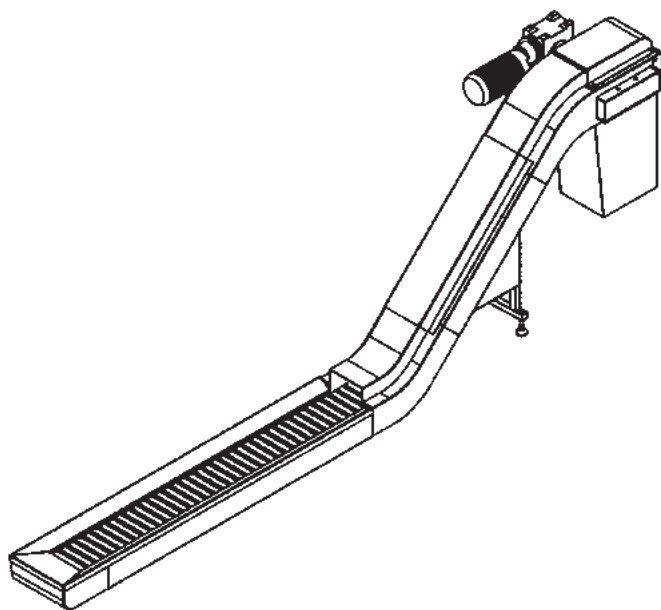
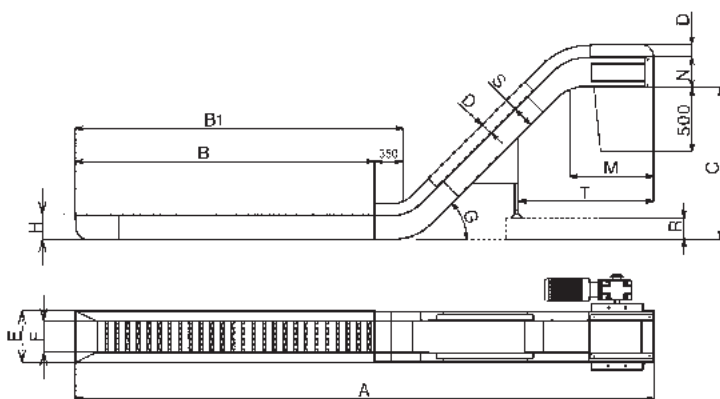

COSTRUZIONI STANDARD 263

| | H | S | N | ALTEZZA FACCHINI | PASSO CATENA |
|--|---|---|---|------------------|--------------|
|--|---|---|---|------------------|--------------|

280 220 250 50 63

Velocità tappeto m/min: 3,3; 4,4

Passo facchini: 378; 630

Colore Ral

Lamiera in Acciaio S355-MC

Quantità liquido refrigerante l/min.

Quantità trucioli da evacuare dm³/min.

Tipologia del truciolo

Materiale da evacuare

A: Lunghezza Totale

B1: Lunghezza convenzionale

B: Lunghezza utile: B1 - 350

C: Altezza scarico: min. 700

E: Larghezza cassone: min. 280; incr. +50

F: Larghezza utile: E - 145

H: Altezza cassone: 280

M: Sporgenza testa: 800

G: Angolo di inclinazione: 45°; 50°; 60°

D: Altezza carter: 250

R: Altezza piede

T: Distanza piede

Motoriduttore a sinistra (come in figura)

Motoriduttore a destra (opposto a figura)

Potenza motore KW

Tensione V Hz

Tipo a tappeto

Tappeto forato

Tappeto non forato

Tipo dragante

Trattamento antiruggine

Verniciatura

Motoriduttore con frizione

Rilevatore albero fermo

Micro basculante

Impianto elettrico con solo invertitore

Impianto elettrico con teleruttori, termica e pulsantiera

Senza impianto elettrico

CUSTOMER: _____

DRAWING: _____

STANDARD CONSTRUCTION P63

| | H | S | N | PORTERS HEIGHT | CHAIN PITCH |
|------------------------------------|-----|-----|-----|----------------|-------------|
| <input type="checkbox"/> | 280 | 220 | 250 | 50 | 63 |
| Speed, carpet band m/min: 3,3; 4,4 | | | | | |
| Porters pitch: 378; 630 | | | | | |

Colour Ral

Metal Plate S355-MC

Amount of coolant l/min.

Quantity of chips to be removed dm³/min.

Type chip

Material to be removed

A: Total lenght

B1: Conventional lenght

B: Usable lenght: B1 - 350

C: Unloading height: min. 700

E: Casing width: min. 280; incr. +50

F: Usable height: E - 145

H: Casing height: 280

M: Head projection: 800

G: Inclination angle: 45°; 50°; 60°

D: Guard height: 250

R: Foot height

T: Foot distance

Gear motor on left side (like the figure)

Gear motor on right side (opposite the figure)

Motor power KW

Voltage V Hz

Carpet type

Punch carpet

Not punched carpet

Drag chain

Anti-rust treatment

Painting

Gear motor with torque limiter

Overload shaft sensor

Oscillating micro-switch

Control panel with reversing switch only

Control panel with magnetic contractors, thermal switch and push-button strip

Without electrical equipment

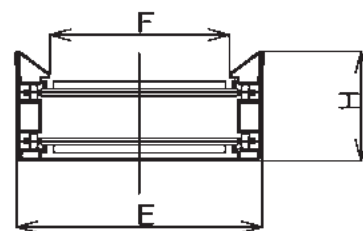
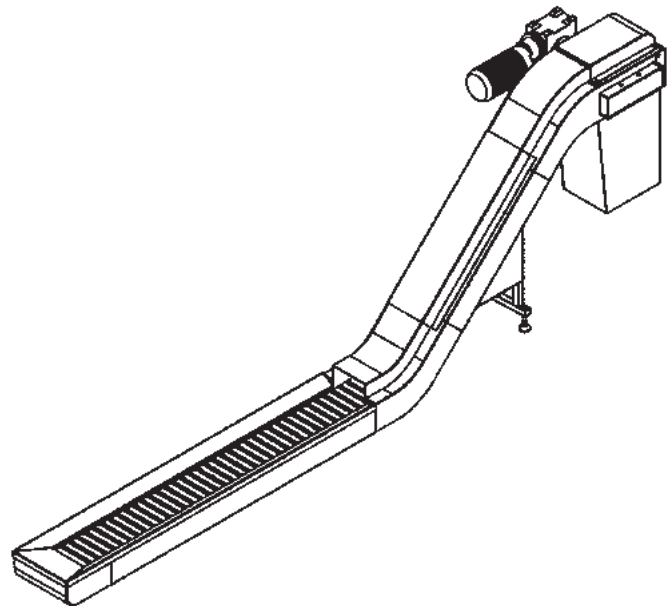
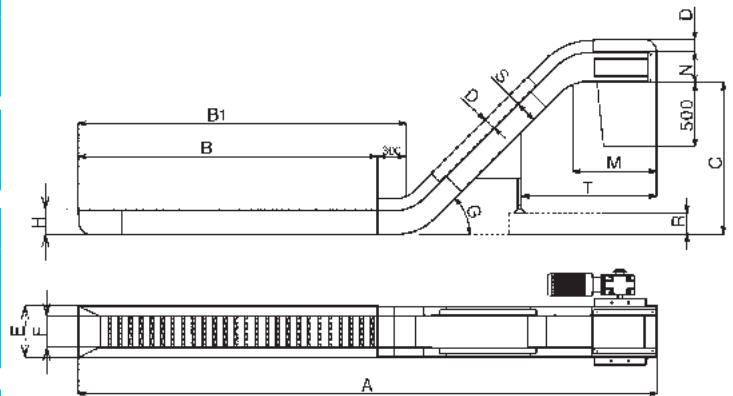

KUNDE: _____

ZEICHNUNG: _____

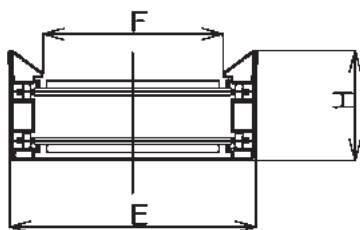
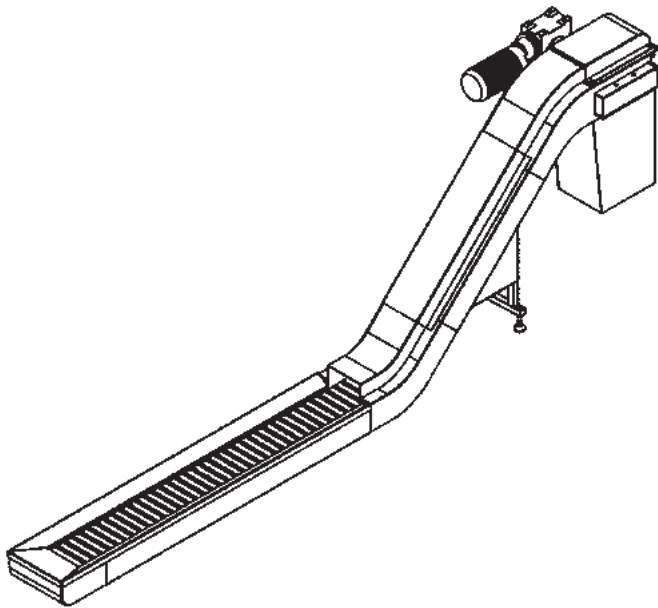
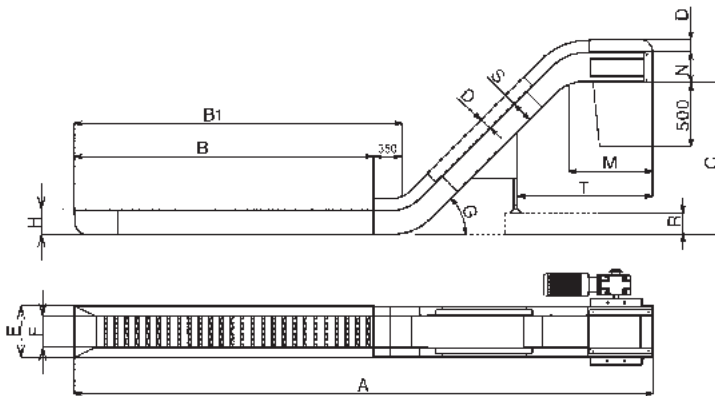

KONSTRUKTION P63

| | H | S | N | MITNEHMER HÖHE | BANDEILUNG |
|--|---|---|---|-------------------|------------|
|--|---|---|---|-------------------|------------|

280 220 250 50 63

Scharnierbandgeschwindigkeit m/min: 3,3; 4,4

Mitnehmer: 378; 630

Farbe Ral
S355-MC

Kühlmittelflüssigkeitsmenge l/min

Spänemenge dm/min

Spänetyt

Zu transportierendes Material

A: Gesamtlänge

B1: Konventionelle Länge

B: Nutzlänge: B1 - 350

C: Abwurfhöhe: min. 700

E: Außenbreite: min. 280; incr. +50

F: Nutzbreite: E - 145

H: Kastenhöhe: 280

M: Kopfauskragung: 800

G: Neigungswinkel: 45°; 50°; 60°

D: Höhe der Abdeckhaube: 250

R: Fußhöhe

T: Fußabstand

Getriebemotoranordnung links (Wie in der Zeichnung)

Getriebemotoranordnung rechts (Entgegengesetzt der Zeichnung)

Motorleistung KW

Spannung V Hz

Gliederband

Gelochte Glieder

Nicht gelochte Glieder

Kratzband

Rostschutz

Lackierung

Wellenstillstandmelder

Ohne Schaltkasten

Kipp-Mikroschalter

Schaltkasten nur mit Drehrichtungswechsler

Schaltkasten mit Leistungsschutz, Thermoschutz und Schalter

Ohne elektrische Anlage

DITTA: _____

DISEGNO: _____

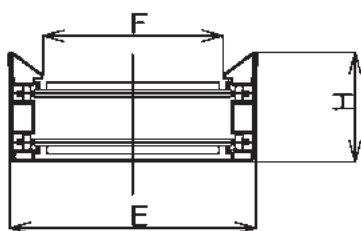
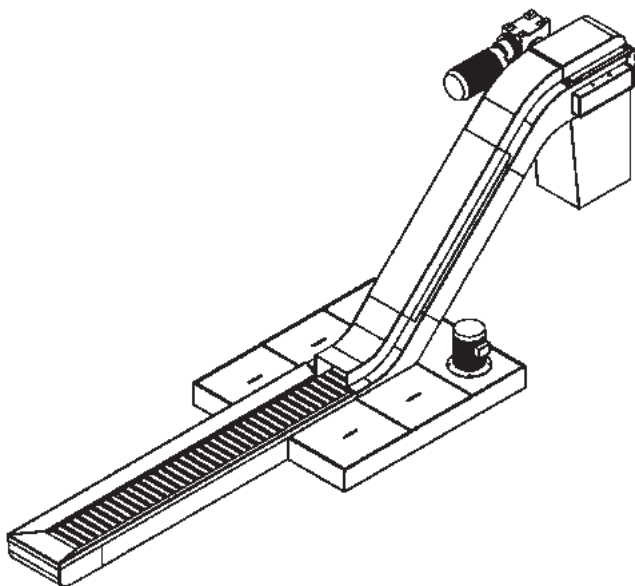
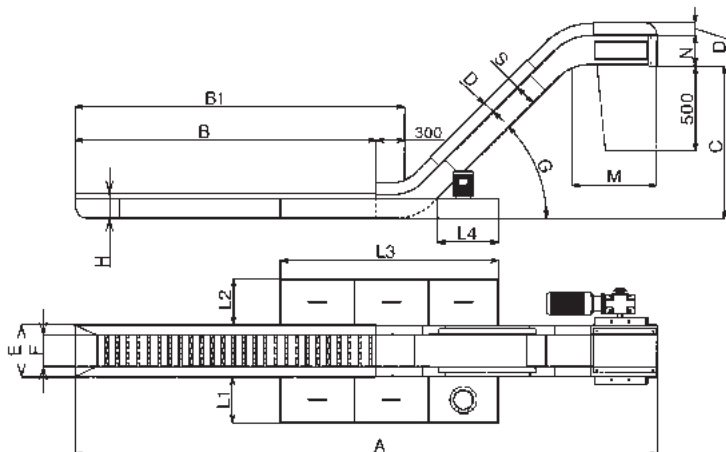

CONSTRUZIONI STANDARD 263

| | H | S | N | ALTEZZA FACCHINI | PASSO CATENA |
|--|---|---|---|------------------|--------------|
|--|---|---|---|------------------|--------------|

280 180 210 50

Velocità tappeto m/min: 3,3; 4,4

Passo facchini: 378; 630

Colore Ral

Lamiera in Acciaio S355-MC

Quantità liquido refrigerante l/min.

Quantità trucioli da evacuare dm³/min.

Tipologia del truciolo

Materiale da evacuare

A: Lunghezza Totale

B1: Larghezza convenzionale

B: Lunghezza utile: B1 - 300

C: Altezza scarico: min. 700

E: Larghezza cassone: min. 280; incr. +50

F: Larghezza utile: E - 145

H: Altezza cassone: 216

M: Sporgenza testa: 800

G: Angolo di inclinazione: 45°; 50°; 60°

D: Altezza carter: 250

Motoriduttore a sinistra (come in figura)

Motoriduttore a destra (opposto a figura)

Potenza motore KW

Tensione V Hz

Tipo a tappeto

Tappeto forato

Tappeto non forato

Tipo dragante

Vasca recupero refrigerante: si no

L1: L2: L3: L4:

Pompa: si no

lt/1': Bar KW

Trattamento antiruggine

Verniciatura

Motoriduttore con frizione

Rilevatore albero fermo

Micro basculante

Impianto elettrico con solo invertitore

Impianto elettrico con teleruttori, termica e pulsantiera

Senza impianto elettrico

KUNDE: _____

ZEICHNUNG: _____

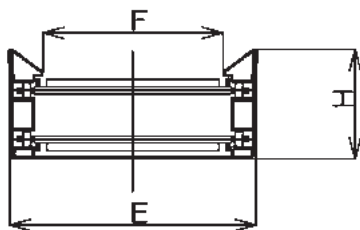
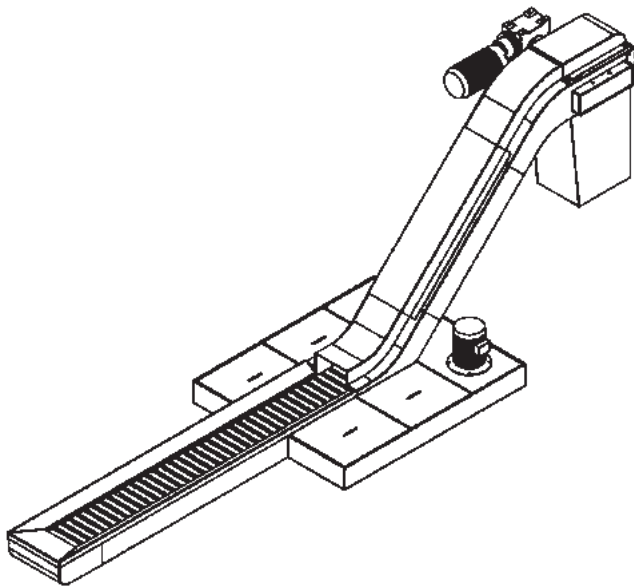
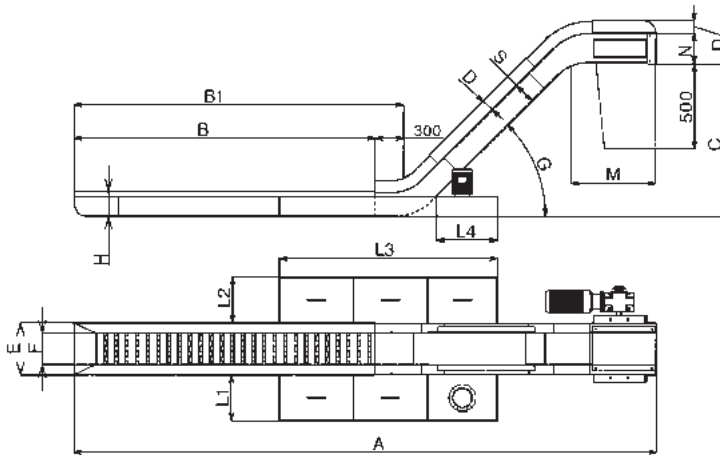

KONSTRUKTION P63

| H | S | N | MITNEHMER HÖHE | BANDEILUNG |
|---|---|---|-------------------|------------|
|---|---|---|-------------------|------------|

280 180 210 50

Scharnierbandgeschwindigkeit m/min: 3,3; 4,4
Mitnehmer: 378; 630

Farbe Ral
S355-MC

Kühlmittelflüssigkeitsmenge l/min

Spänemenge dm/min

Spänetyt

Zu transportierendes Material

A: Gesamtlänge

B1: Konventionelle Länge

B: Nutzlänge: B1 - 300

C: Abwurfhöhe: min. 700

E: Außenbreite: min. 280; incr. +50

F: Nutzlänge: E - 145

H: Kastenhöhe: 216

M: Kopfauskragung: 800

G: Neigungswinkel: 45°; 50°; 60°

D: Höhe der Abdeckhaube: 250

Getriebemotoranordnung links (Wie in der Zeichnung)

Getriebemotoranordnung rechts (Entgegengesetzt der Zeichnung)

Motorleistung KW

Spannung V Hz

Gliederband

Gelochte Glieder

Nicht gelochte Glieder

Kratzband

Kühlmittelbehälter: ja nein

L1: L2: L3: L4:

Pumpe: ja nein

lt/1': Bar KW

Rostschutz

Lackierung

Wellenstillstandmelder

Ohne Schaltkasten

Kipp-Mikroschalter

Schaltkasten nur mit Drehrichtungswechsler

Schaltkasten mit Leistungsschutz, Thermoschutz und Schalter

Ohne elektrische Anlage

RÉALISATIONS STANDARDS P63

| H | S | N | H. | PAS DE |
|-------------|---|---|----|-----------|
| ENTRAINEURS | | | | LA CHÂÎNE |

280 180 210 50

Vitesse tapis m/min: 3,3; 4,4

Pas des entraîneurs: 378; 630

Couleur Ral

S355-MC

Débit liquide d'arrosage l/min.

Quantité de copeaux à évacuer dm³/min.

Type de copeaux

Materiel à évacuer

A: Longueur totale

B1: Longueur conventionnelle

B: Longueur utile: B1 - 300

C: Hauteur sortie: min. 700

E: Largeur caisson: min. 280; incr. +50

F: Largeur utile: E - 145

H: Hauteur caisson: 216

M: Saillie tête: 800

G: Angle d'inclinaison: 45°; 50°; 60°

D: Hauteur carter: 250

Motoréducteur à gauche (Comme dans le plan)

Motoréducteur à droite (Opposé au plan)

Puissance moteur KW

Tension V Hz

Type à tapis

Tapis percé

Tapis non percé

Type à raclettes

Bac pour liquide d'arrosage: oui non

L1: L2: L3: L4:

Pompe: oui non

lt/1': Bar KW

Traitement antirouille

Vernissage

Motoréducteur avec friction

Détecteur d'arbre arrêté

Micro-interrupteur oscillant

Installation électrique avec inverseur

Installation électrique avec télérupteurs, thermique et tableau à pousoirs

Sans installation électrique

MAISON: _____

PLAN: _____

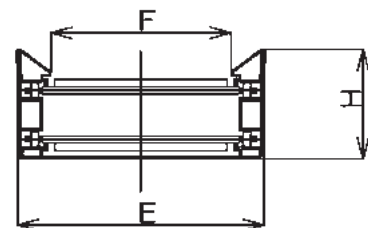
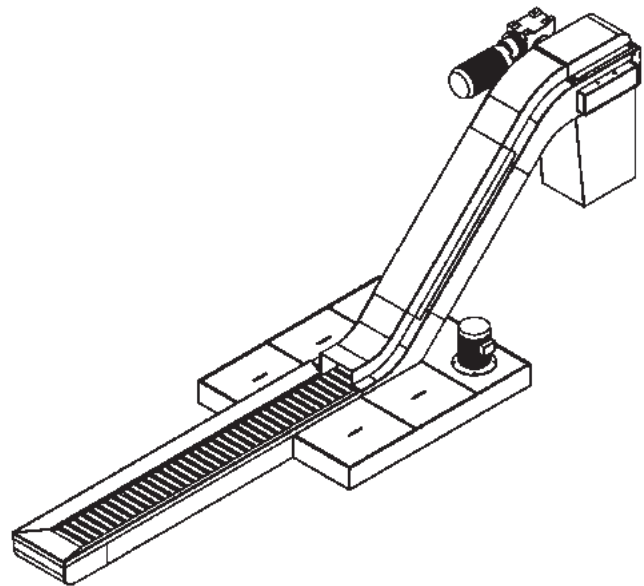
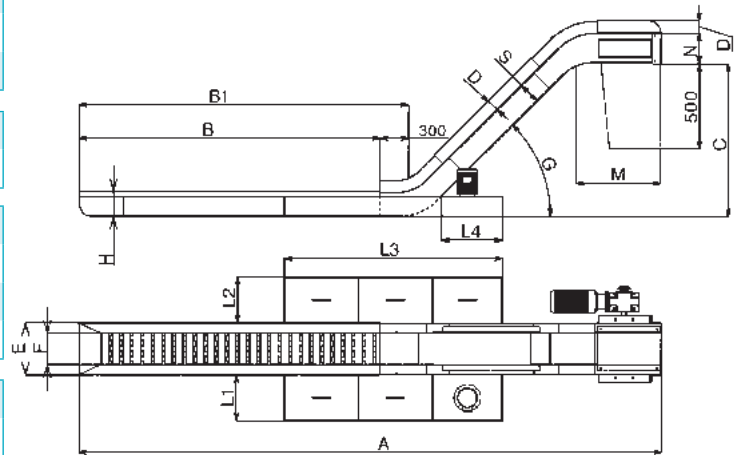

DITTA: _____

DISEGNO: _____

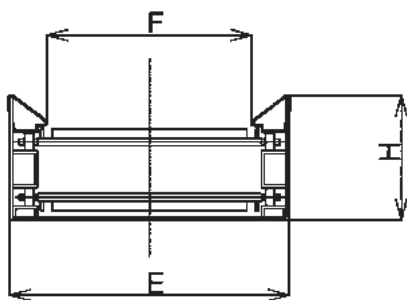
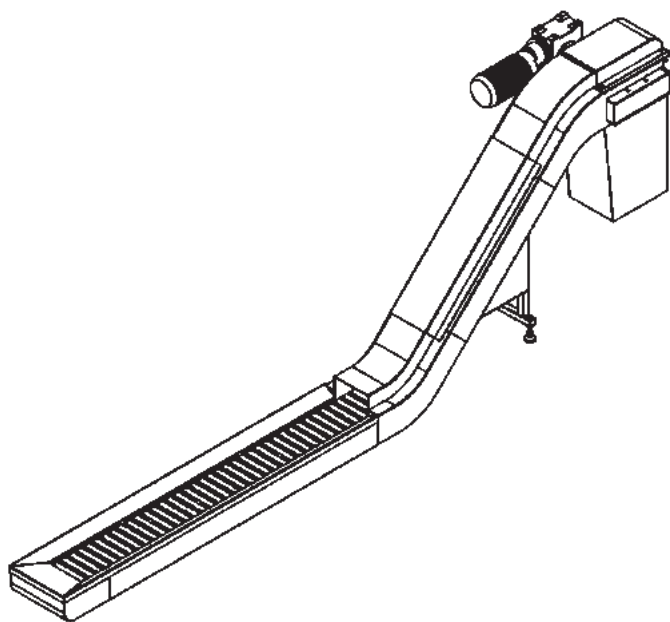
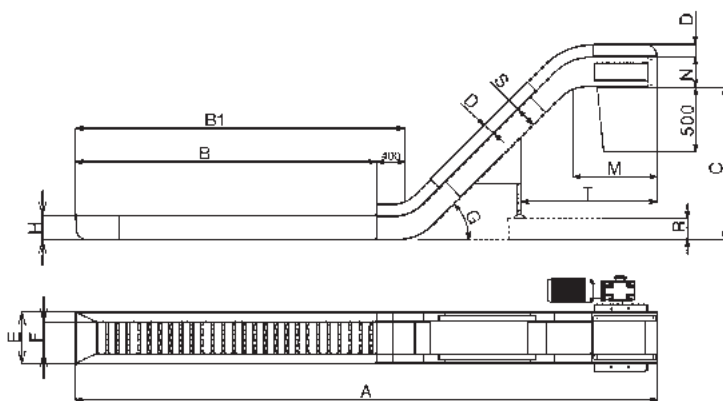

CONSTRUZIONI STANDARD P75

| | H | S | N | ALTEZZA FACCHINI | PASSO CATENA |
|--------------------------|-----|-----|-----|------------------|--------------|
| <input type="checkbox"/> | 300 | 260 | 286 | 60 | 75 |

Velocità tappeto m/min: 3,9; 5,2
Passo facchini: 450; 750

Colore Ral

Lamiera in Acciaio S355-MC

Quantità liquido refrigerante l/min.

Quantità trucioli da evacuare dm³/min.

Tipologia del truciolo

Materiale da evacuare

A: Lunghezza Totale

B1: Larghezza convenzionale

B: Lunghezza utile: B1 - 400

C: Altezza scarico: min. 700

E: Larghezza cassone: min. 350; incr. +50

F: Larghezza utile: E - 170

H: Altezza cassone: 300

M: Sporgenza testa: 900

G: Angolo di inclinazione: 45°; 50°; 60°

D: Altezza carter: 300

R: Altezza piede

T: Distanza piede

Motoriduttore a sinistra (come in figura)

Motoriduttore a destra (opposto a figura)

Potenza motore KW

Tensione V Hz

Tipo a tappeto

Tappeto forato

Tappeto non forato

Tipo dragante

Trattamento antiruggine

Verniciatura

Motoriduttore con frizione

Rilevatore albero fermo

Micro basculante

Impianto elettrico con solo invertitore

Impianto elettrico con teleruttori, termica e pulsantiera

Senza impianto elettrico

CUSTOMER: _____

DRAWING: _____

STANDARD CONSTRUCTION P75

| | H | S | N | PORTERS HEIGHT | CHAIN PITCH |
|------------------------------------|-----|-----|-----|----------------|-------------|
| <input type="checkbox"/> | 300 | 260 | 286 | 60 | 75 |
| Speed, carpet band m/min: 3,9; 5,2 | | | | | |
| Porters pitch: 450; 750 | | | | | |

Colour Ral

Metal Plate S355-MC

Amount of coolant l/min.

Quantity of chips to be removed dm³/min.

Type chip

Material to be removed

A: Total lenght

B1: Conventional lenght

B: Usable lenght: B1 - 400

C: Unloading height: min. 700

E: Casing width: min. 350; incr. +50

F: Usable height: E - 170

H: Casing height: 300

M: Head projection: 900

G: Inclination angle: 45°; 50°; 60°

D: Guard height: 300

R: Foot height

T: Foot distance

Gear motor on left side (like the figure)

Gear motor on right side (opposite the figure)

Motor power KW

Voltage V Hz

Carpet type

Punch carpet

Not punched carpet

Drag chain

Anti-rust treatment

Painting

Gear motor with torque limiter

Overload shaft sensor

Oscillating micro-switch

Control panel with reversing switch only

Control panel with magnetic contractors, thermal switch and push-button strip

Without electrical equipment

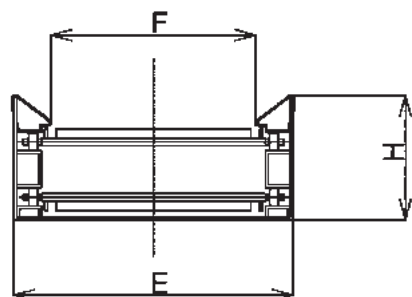
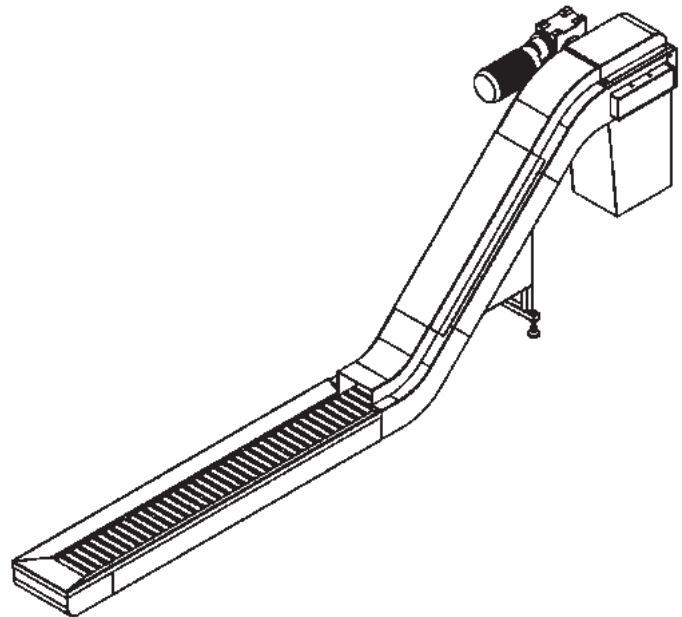
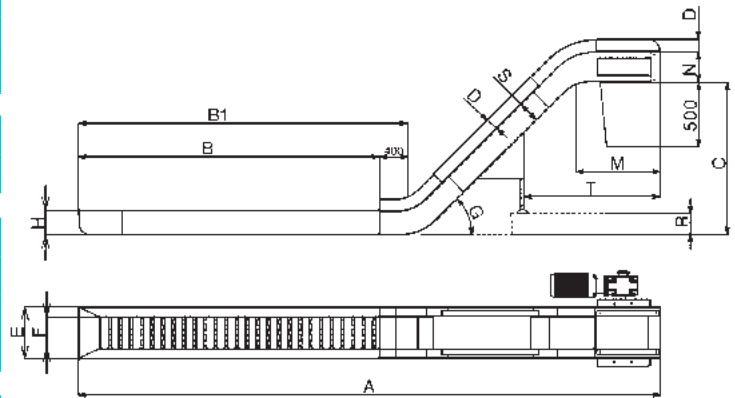

KUNDE: _____

ZEICHNUNG: _____

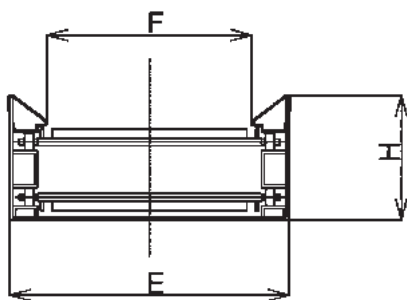
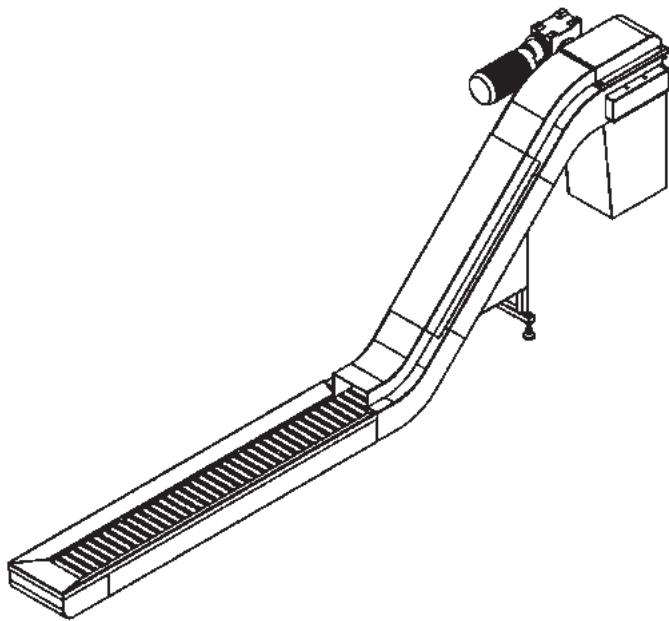
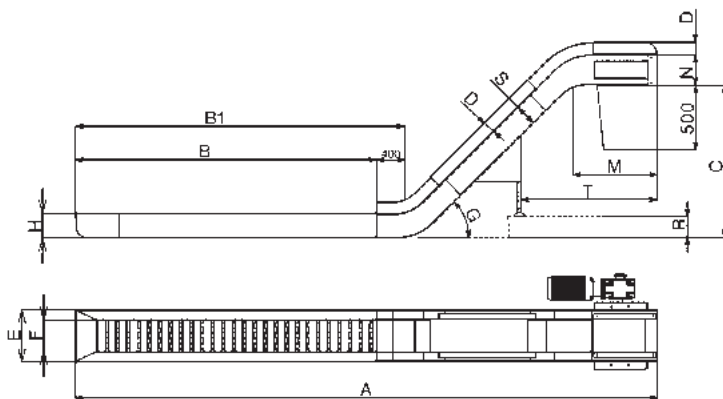

KONSTRUKTION P75

| | H | S | N | MITNEHMER HÖHE | BANDEILUNG |
|--|---|---|---|-------------------|------------|
|--|---|---|---|-------------------|------------|

| | | | | | |
|--|-----|-----|-----|----|----|
| <input type="checkbox"/> | 300 | 260 | 286 | 60 | 75 |
| Scharnierbandgeschwindigkeit m/min: 3,9; 5,2 | | | | | |
| Mitnehmer: 450; 750 | | | | | |

| | | | | | |
|-----------|--|--|--|--|--|
| Farbe Ral | | | | | |
| S355-MC | | | | | |

| | | | | | |
|-----------------------------------|--|--|--|--|--|
| Kühlmittelflüssigkeitsmenge l/min | | | | | |
| Spänemenge dm/min | | | | | |
| Spänetyp | | | | | |
| Zu transportierendes Material | | | | | |

- A: Gesamtlänge
- B1: Konventionelle Länge
- B: Nutzlänge: B1 - 400
- C: Abwurfhöhe: min. 700
- E: Außenbreite: min. 350; incr. +50
- F: Nutzbreite: E - 170
- H: Kastenhöhe: 300
- M: Kopfauskragung: 900
- G: Neigungswinkel: 45°; 50°; 60°
- D: Höhe der Abdeckhaube: 300
- R: Fußhöhe
- T: Fußabstand
- Getriebemotoranordnung links (Wie in der Zeichnung)
- Getriebemotoranordnung rechts (Entgegengesetzt der Zeichnung)
- Motorleistung KW
- Spannung V Hz
- Gliederband
 - Gelochte Glieder
 - Nicht gelochte Glieder
- Kratzband
- Rostschutz
- Lackierung
- Wellenstillstandmelder
- Ohne Schaltkasten
- Kipp-Mikroschalter
- Schaltkasten nur mit Drehrichtungswechsler
- Schaltkasten mit Leistungsschutz, Thermoschutz und Schalter
- Ohne elektrische Anlage

DITTA: _____

DISEGNO: _____

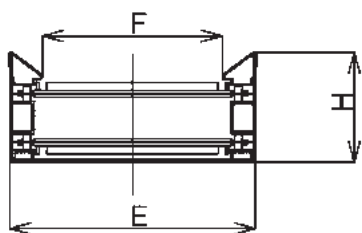
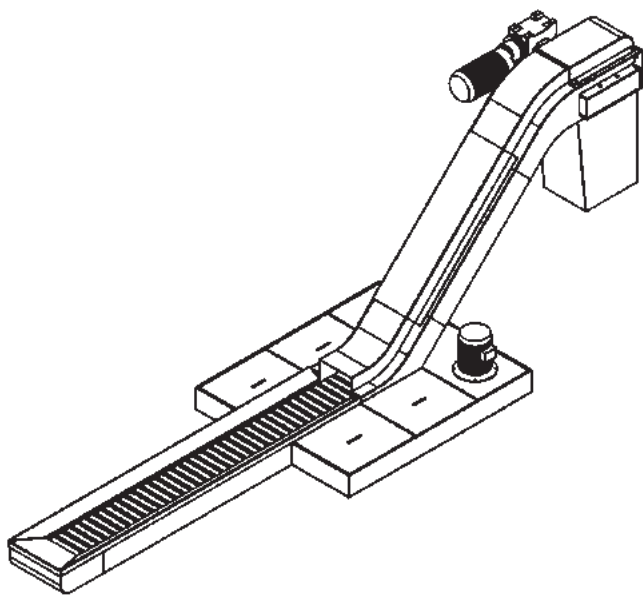
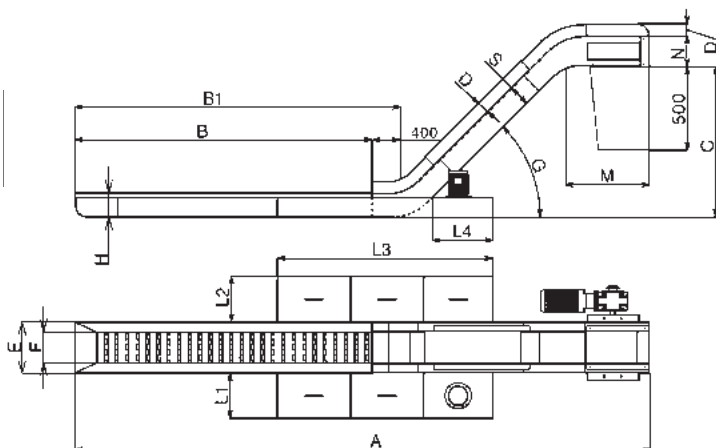

COSTRUZIONI STANDARD 275

| | H | S | N | ALTEZZA FACCHINI | PASSO CATENA |
|--------------------------|-----|-----|-----|------------------|--------------|
| <input type="checkbox"/> | 300 | 260 | 286 | 60 | 75 |

Velocità tappeto m/min: 3,9; 5,2
Passo facchini: 450; 750

Colore Ral

Lamiera in Acciaio S355-MC

Quantità liquido refrigerante l/min.

Quantità trucioli da evacuare dm³/min.

Tipologia del truciolo

Materiale da evacuare

A: Lunghezza Totale

B1: Lunghezza convenzionale

B: Lunghezza utile: B1 - 400

C: Altezza scarico: min. 700

E: Larghezza cassone: min. 350; incr. +50

F: Larghezza utile: E - 170

H: Altezza cassone: 300

M: Sporgenza testa: 900

G: Angolo di inclinazione: 45°; 50°; 60°

D: Altezza carter: 300

R: Altezza piede

T: Distanza piede

Motoriduttore a sinistra (come in figura)

Motoriduttore a destra (opposto a figura)

Potenza motore KW

Tensione V Hz

Tipo a tappeto

Tappeto forato

Tappeto non forato

Tipo dragante

Vasca recupero refrigerante: si no

L1: L2: L3: L4:

Pompa: si no

lt/1': Bar KW

Trattamento antiruggine

Verniciatura

Motoriduttore con frizione

Rilevatore albero fermo

Micro basculante

Impianto elettrico con solo invertitore

Impianto elettrico con teleruttori, termica e pulsantiera

Senza impianto elettrico

CUSTOMER: _____

DRAWING: _____

STANDARD CONSTRUCTION P75

| | H | S | N | PORTERS HEIGHT | CHAIN PITCH |
|--------------------------|-----|-----|-----|----------------|-------------|
| <input type="checkbox"/> | 300 | 260 | 286 | 60 | 75 |

Speed, carpet band m/min: 3,9; 5,2

Porters pitch: 450; 750

Colour Ral

Metal Plate S355-MC

Amount of coolant l/min.

Quantity of chips to be removed dm³/min.

Type chip

Material to be removed

A: Total length

B1: Conventional length

B: Usable length: B1 - 400

C: Unloading height: min. 700

E: Casing width: min. 350; incr. +50

F: Usable height: E - 170

H: Casing height: 300

M: Head projection: 900

G: Inclination angle: 45°; 50°; 60°

D: Guard height: 300

R: Foot height

T: Foot distance

Gear motor on left side (like the figure)

Gear motor on right side (opposite the figure)

Motor power KW

Voltage V Hz

Carpet type

Punch carpet

Not punched carpet

Drag chain

Coolant tank: yes no

L1: L2: L3: L4:

Pump: yes no

lt/1': Bar KW

Anti-rust treatment

Painting

Gear motor with torque limiter

Overload shaft sensor

Oscillating micro-switch

Control panel with reversing switch only

Control panel with magnetic contractors, thermal switch and push-button strip

Without electrical equipment

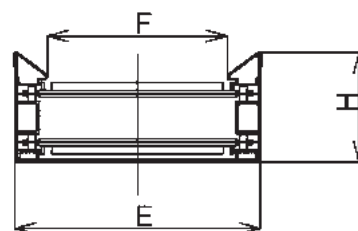
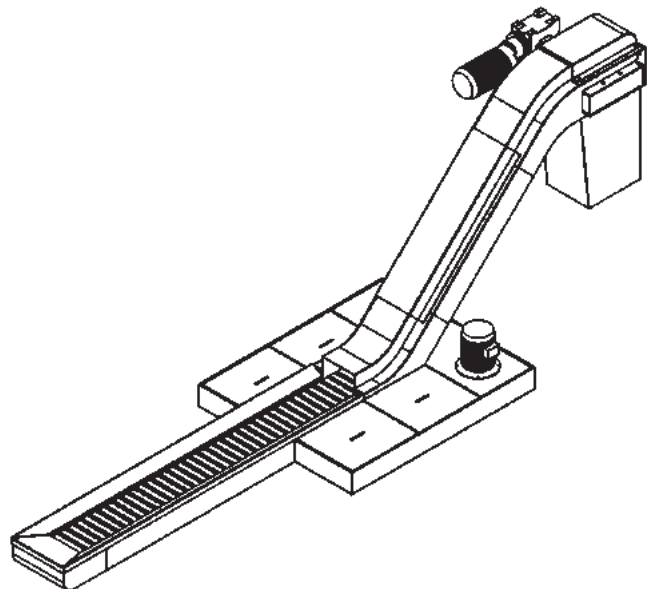
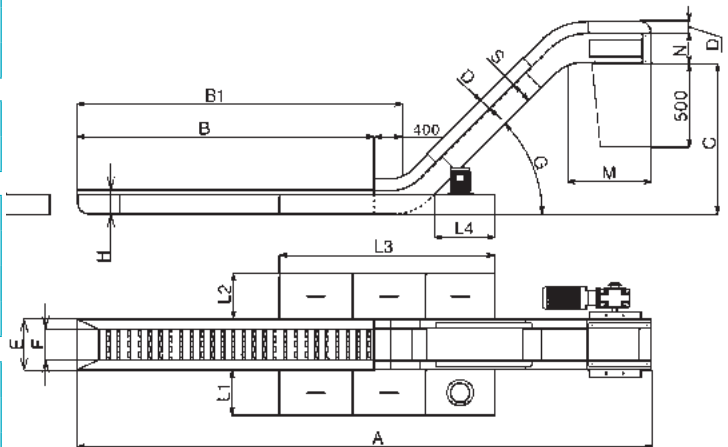

KUNDE: _____

ZEICHNUNG: _____

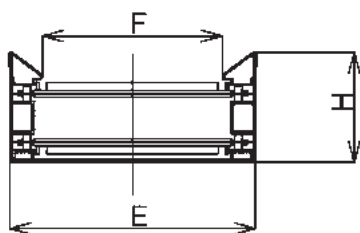
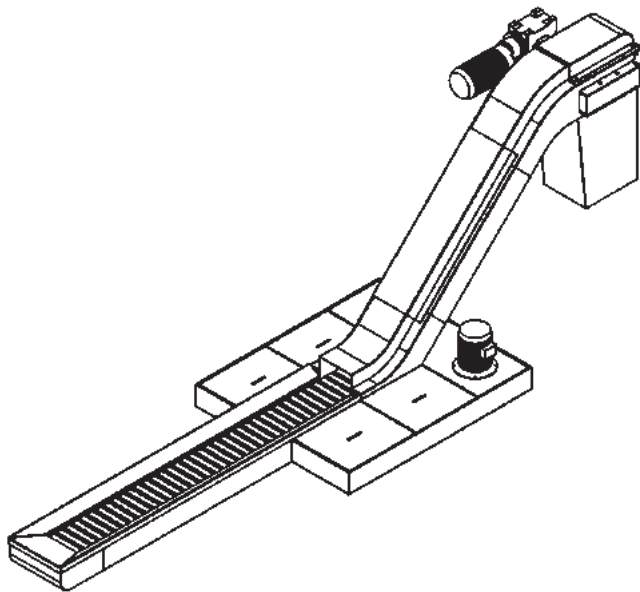
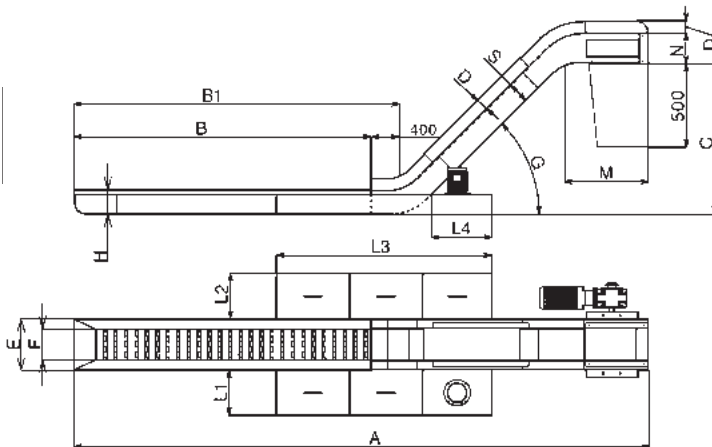

KONSTRUKTION P75

| | H | S | N | MITNEHMER HÖHE | BANDEILUNG |
|--|---|---|---|-------------------|------------|
|--|---|---|---|-------------------|------------|

| | | | | | |
|--------------------------|-----|-----|-----|----|----|
| <input type="checkbox"/> | 300 | 260 | 286 | 60 | 75 |
|--------------------------|-----|-----|-----|----|----|

Scharnierbandgeschwindigkeit m/min: 3,9; 5,2

Mitnehmeri: 450; 750

Farbe Ral

S355-MC

Kühlmittelflüssigkeitsmenge l/min

Spänemenge dm/min

Spänetyp

Zu transportierendes Material

A: Gesamtlänge

B1: Konventionelle Länge

B: Nutzlänge: B1 - 400

C: Abwurfhöhe: min. 700

E: Außenbreite: min. 350; incr. +50

F: Nutzlänge: E - 170

H: Kastenhöhe: 300

M: Kopfauskrugung: 900

G: Neigungswinkel: 45°; 50°; 60°

D: Höhe der Abdeckhaube: 300

R: Fusshöhe

T: Fussentfernung

Getriebemotoranordnung links (Wie in der Zeichnung)

Getriebemotoranordnung rechts (Entgegengesetzt der Zeichnung)

Motorleistung KW

Spannung V Hz

Gliederband

Gelochte Glieder

Nicht gelochte Glieder

Kratzband

Kühlmittelbehälter: ja nein

L1: L2: L3: L4:

Pumpe: ja nein

lt/1': Bar KW

Rostschutz

Lackierung

Wellenstillstandmelder

Ohne Schaltkasten

Kipp-Mikroschalter

Schaltkasten nur mit Drehrichtungswechsler

Schaltkasten mit Leistungsschutz, Thermoschutz und Schalter

Ohne elektrische Anlage

MAISON: _____

PLAN: _____

RÉALISATIONS STANDARDS P75

| | H | S | N | H. ENTRAINEURS | PAS DE LA CHÂÎNE |
|--------------------------|-----|-----|-----|-------------------|---------------------|
| <input type="checkbox"/> | 300 | 260 | 286 | 60 | 75 |

Vitesse tapis m/min: 3,9; 5,2

Pas des entraîneurs: 450; 750

Couleur Ral

S355-MC

Débit liquide d'arrosage l/min.

Quantité de copeaux à évacuer dm³/min.

Type de copeaux

Matériel à évacuer

A: Longueur totale

B1: Longueur conventionnelle

B: Longueur utile: B1 - 400

C: Hauteur sortie: min. 700

E: Largeur caisson: min. 350; incr. +50

F: Largeur utile: E - 170

H: Hauteur caisson: 300

M: Saillie tête: 900

G: Angle d'inclinaison: 45°; 50°; 60°

D: Hauteur carter: 300

R: Hauteur pied

T: Distance pied

Motoréducteur à gauche (Comme dans le plan)

Motoréducteur à droite (Opposé au plan)

Puissance moteur KW

Tension V Hz

Type à tapis

Tapis percé

Tapis non percé

Type à raclettes

Bac pour liquide d'arrosage: oui non

L1: L2: L3: L4:

Pompe: oui non

lt/1': Bar KW

Traitement antirouille

Vernissage

Motoréducteur avec friction

Détecteur d'arbre arrêté

Micro-interrupteur oscillant

Installation électrique avec inverseur

Installation électrique avec télérupteurs, thermique et tableau à pousoirs

Sans installation électrique

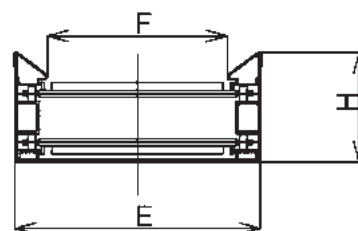
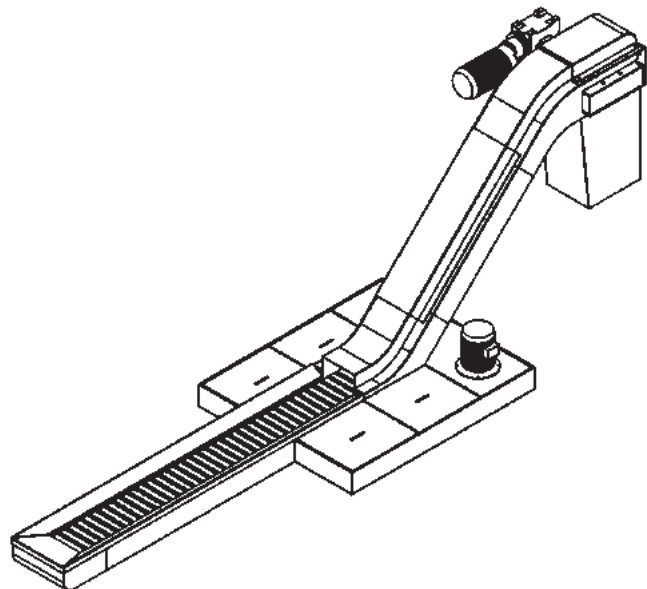
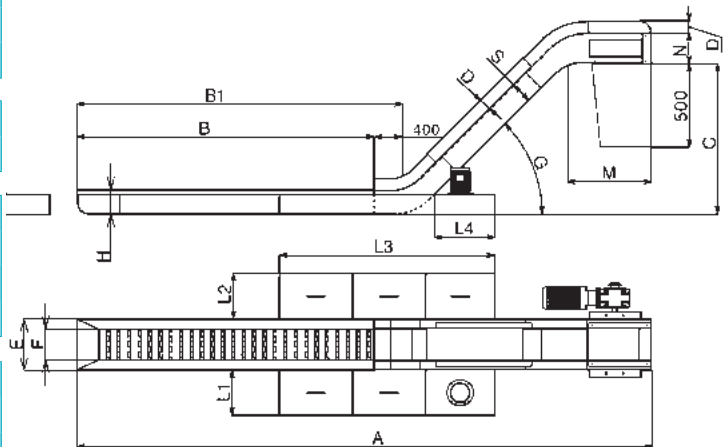

DITTA: _____

DISEGNO: _____

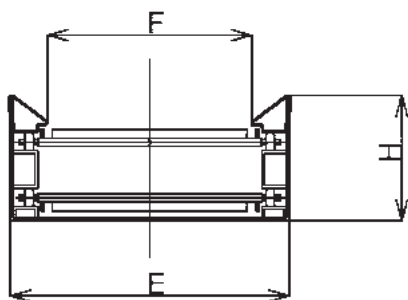
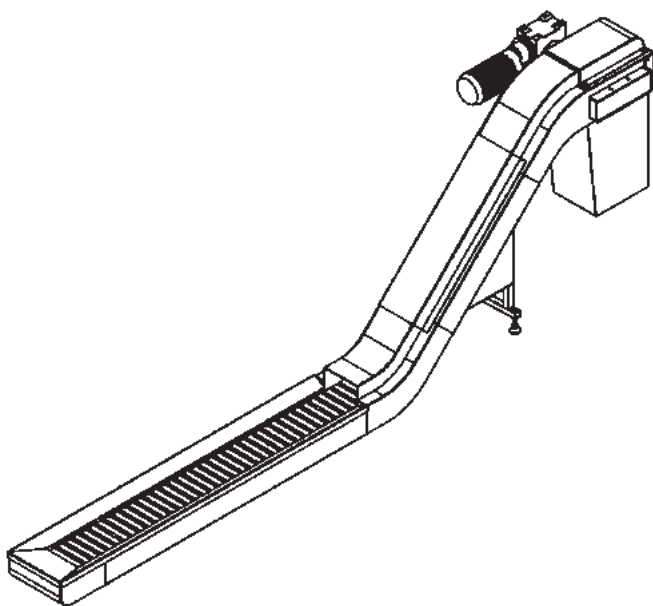
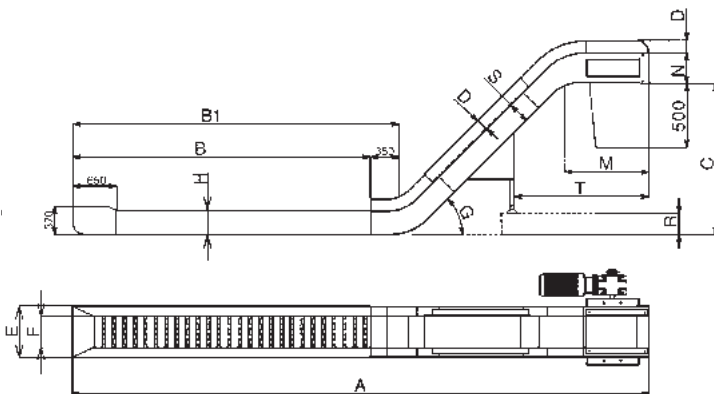

COSTRUZIONI STANDARD P100

| | H | S | N | ALTEZZA FACCHINI | PASSO CATENA |
|--------------------------|-----|-----|-----|------------------|--------------|
| <input type="checkbox"/> | 350 | 300 | 360 | 60 | 100 |

Velocità tappeto m/min: 5,2; 6,6
Passo facchini: 400; 700

Colore Ral

Lamiera in Acciaio S355-MC

Quantità liquido refrigerante l/min.

Quantità trucioli da evacuare dm³/min.

Tipologia del truciolo

Materiale da evacuare

A: Lunghezza Totale

B1: Lunghezza convenzionale

B: Lunghezza utile: B1 - 350

C: Altezza scarico: min. 700

E: Larghezza cassone: min. 350; incr. +50

F: Larghezza utile: E - 170

H: Altezza cassone: 350

M: Sporgenza testa: 1000

G: Angolo di inclinazione: 45°; 50°; 60°

D: Altezza carter: 350

R: Altezza piede

T: Distanza piede

Motoriduttore a sinistra (come in figura)

Motoriduttore a destra (opposto a figura)

Potenza motore KW

Tensione V Hz

Tipo a tappeto

Tappeto forato

Tappeto non forato

Tipo dragante

Trattamento antiruggine

Verniciatura

Motoriduttore con frizione

Rilevatore albero fermo

Micro basculante

Impianto elettrico con solo invertitore

Impianto elettrico con teleruttori, termica e pulsantiera

Senza impianto elettrico

CUSTOMER: _____

DRAWING: _____

STANDARD CONSTRUCTION P100

| | H | S | N | PORTERS HEIGHT | CHAIN PITCH |
|------------------------------------|-----|-----|-----|----------------|-------------|
| <input type="checkbox"/> | 350 | 300 | 360 | 60 | 100 |
| Speed, carpet band m/min: 5,2; 6,6 | | | | | |
| Porters pitch: 400; 700 | | | | | |

Colour Ral

Metal Plate S355-MC

Amount of coolant l/min.

Quantity of chips to be removed dm³/min.

Type chip

Material to be removed

A: Total lenght

B1: Conventional lenght

B: Usable lenght: B1 - 350

C: Unloading height: min. 700

E: Casing width: min. 350; incr. +50

F: Usable height: E - 170

H: Casing height: 350

M: Head projection: 1000

G: Inclination angle: 45°; 50°; 60°

D: Guard height: 350

R: Foot height

T: Foot distance

Gear motor on left side (like the figure)

Gear motor on right side (opposite the figure)

Motor power KW

Voltage V Hz

Carpet type

Punch carpet

Not punched carpet

Drag chain

Anti-rust treatment

Painting

Gear motor with torque limiter

Overload shaft sensor

Oscillating micro-switch

Control panel with reversing switch only

Control panel with magnetic contractors, thermal switch and push-button strip

Without electrical equipment

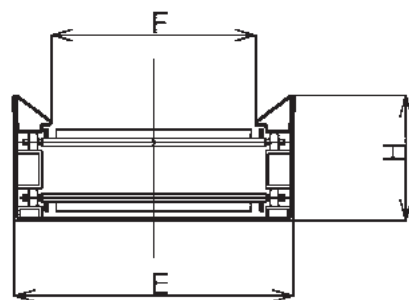
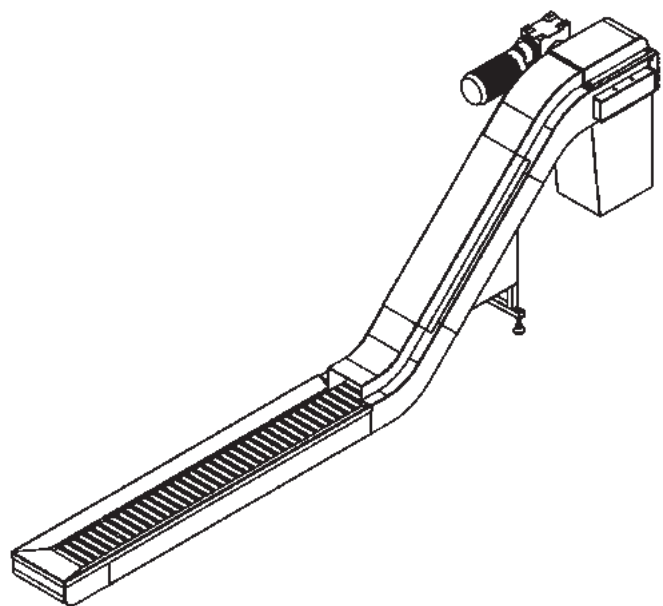
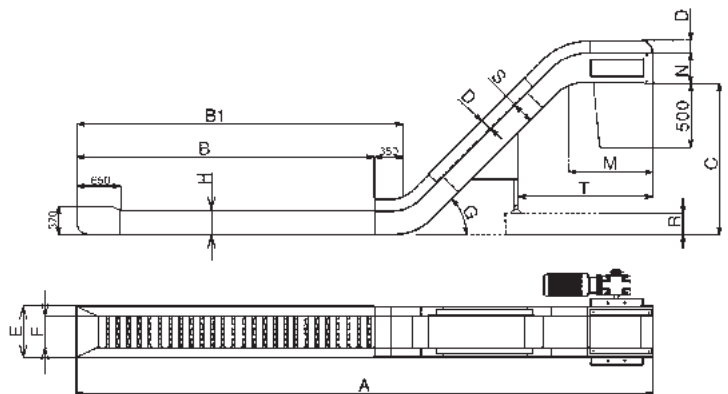

KUNDE: _____

ZEICHNUNG: _____

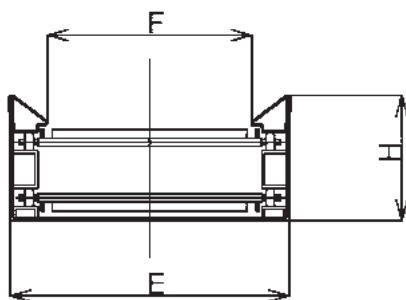
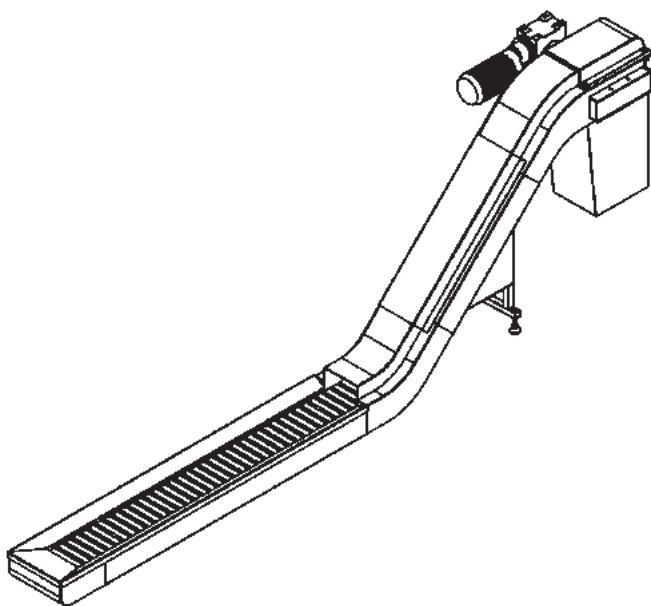
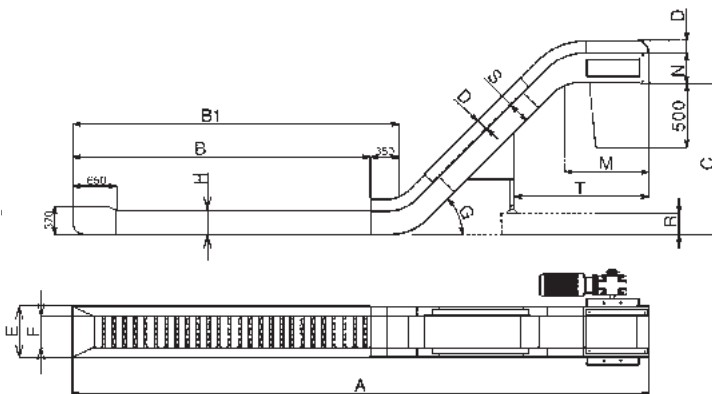

KONSTRUKTION P100

| | H | S | N | MITNEHMER HÖHE | BANDEILUNG |
|--|---|---|---|-------------------|------------|
|--|---|---|---|-------------------|------------|

350 300 360 60 100

Scharnierbandgeschwindigkeit m/min: 5,2; 6,6

Mitnehmer: 400; 700

Farbe Ral

S355-MC

Kühlmittelflüssigkeitsmenge l/min

Spänemenge dm/min

Spänetyp

Zu transportierendes Material

A: Gesamtlänge

B1: Konventionelle Länge

B: Nutzlänge: B1 - 350

C: Abwurfhöhe: min. 700

E: Außenbreite: min. 350; incr. +50

F: Nutzbreite: E - 170

H: Kastenhöhe: 350

M: Kopfauskragung: 1000

G: Neigungswinkel: 45°; 50°; 60°

D: Höhe der Abdeckhaube: 350

R: Fußhöhe

T: Fußabstand

Getriebemotoranordnung links (Wie in der Zeichnung)

Getriebemotoranordnung rechts (Entgegengesetzt der Zeichnung)

Motorleistung KW

Spannung V Hz

Gliederband

Gelochte Glieder

Nicht gelochte Glieder

Kratzband

Rostschutz

Lackierung

Wellenstillstandmelder

Ohne Schaltkasten

Kipp-Mikroschalter

Schaltkasten nur mit Drehrichtungswechsler

Schaltkasten mit Leistungsschutz, Thermoschutz und Schalter

Ohne elektrische Anlage

DITTA: _____

DISEGNO: _____

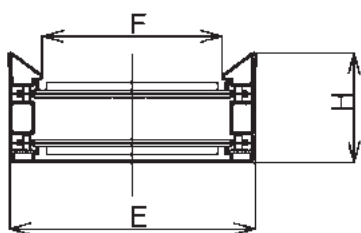
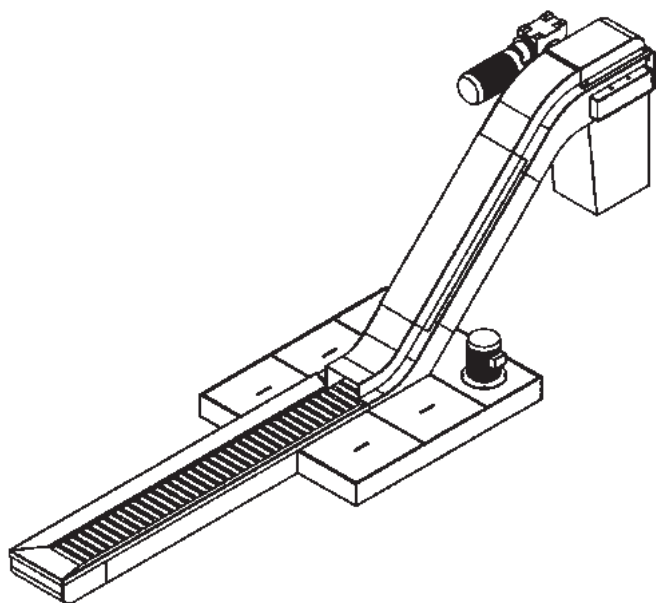
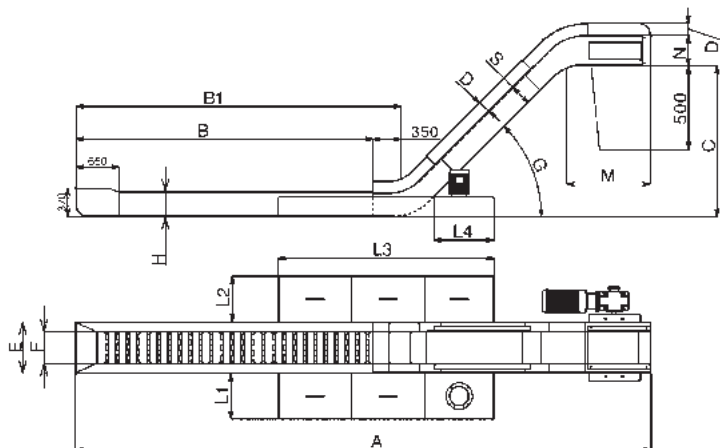

COSTRUZIONI STANDARD P100

| | H | S | N | ALTEZZA FACCHINI | PASSO CATENA |
|--------------------------|-----|-----|-----|------------------|--------------|
| <input type="checkbox"/> | 350 | 300 | 360 | 60 | 100 |

Velocità tappeto m/min: 5,2; 6,6

Passo facchini: 400; 700

Colore Ral

Lamiera in Acciaio S355-MC

Quantità liquido refrigerante l/min.

Quantità trucioli da evacuare dm³/min.

Tipologia del truciolo

Materiale da evacuare

A: Lunghezza Totale

B1: Lunghezza convenzionale

B: Lunghezza utile: B1 - 350

C: Altezza scarico: min. 700

E: Larghezza cassone: min. 350; incr. +50

F: Larghezza utile: E - 170

H: Altezza cassone: 350

M: Sporgenza testa: 1000

G: Angolo di inclinazione: 45°; 50°; 60°

D: Altezza carter: 350

Motoriduttore a sinistra (come in figura)

Motoriduttore a destra (opposto a figura)

Potenza motore KW

Tensione V Hz

Tipo a tappeto

Tappeto forato

Tappeto non forato

Tipo dragante

Vasca recupero refrigerante: si no

L1: L2: L3: L4:

Pompa: si no

lt/1': Bar KW

Trattamento antiruggine

Verniciatura

Motoriduttore con frizione

Rilevatore albero fermo

Micro basculante

Impianto elettrico con solo invertitore

Impianto elettrico con teleruttori, termica e pulsantiera

Senza impianto elettrico

CUSTOMER: _____

DRAWING: _____

STANDARD CONSTRUCTION P100

| | H | S | N | PORTERS HEIGHT | CHAIN PITCH |
|--------------------------|-----|-----|-----|----------------|-------------|
| <input type="checkbox"/> | 350 | 300 | 360 | 60 | 100 |

Speed, carpet band m/min: 5,2; 6,6

Porters pitch: 400; 700

Colour Ral

Metal Plate S355-MC

Amount of coolant l/min.

Quantity of chips to be removed dm³/min.

Type chip

Material to be removed

A: Total lenght

B1: Conventional lenght

B: Usable lenght: B1 - 350

C: Unloading height: min. 700

E: Casing width: min. 350; incr. +50

F: Usable height: E - 170

H: Casing height: 350

M: Head projection: 1000

G: Inclination angle: 45°; 50°; 60°

D: Guard height: 350

Gear motor on left side (like the figure)

Gear motor on right side (opposite the figure)

Motor power KW

Voltage V Hz

Carpet type

Punch carpet

Not punched carpet

Drag chain

Coolant tank: yes no

L1: L2: L3: L4:

Pump: yes no

It/1': Bar KW

Anti-rust treatment

Painting

Gear motor with torque limiter

Overload shaft sensor

Oscillating micro-switch

Control panel with reversing switch only

Control panel with magnetic contractors, thermal switch and push-button strip

Without electrical equipment

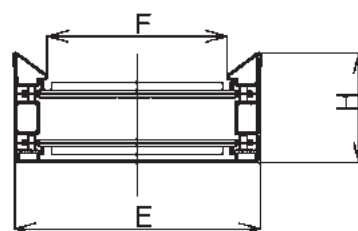
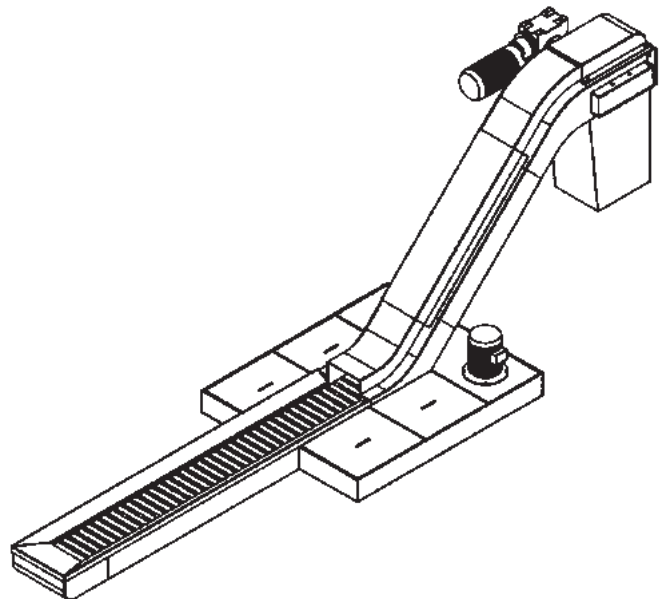
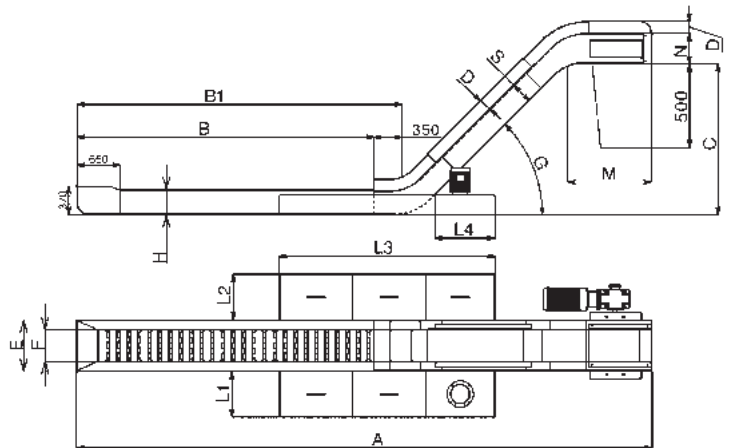

KUNDE: _____

ZEICHNUNG: _____

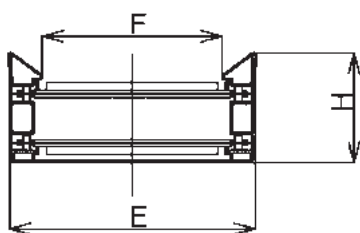
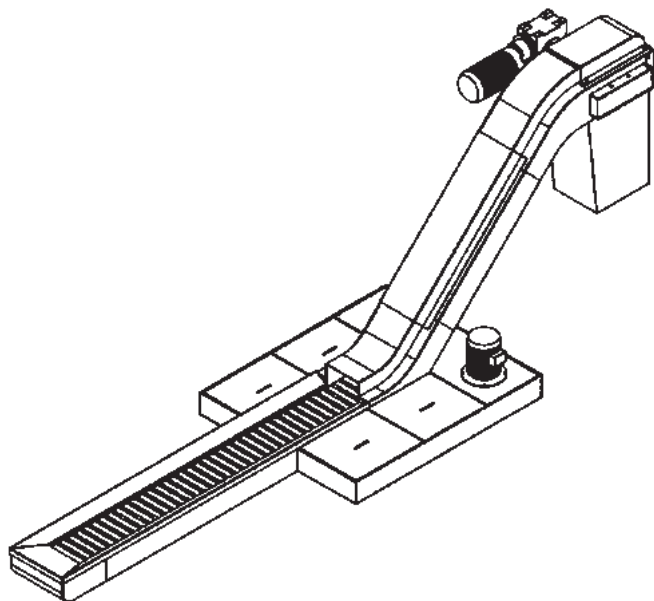
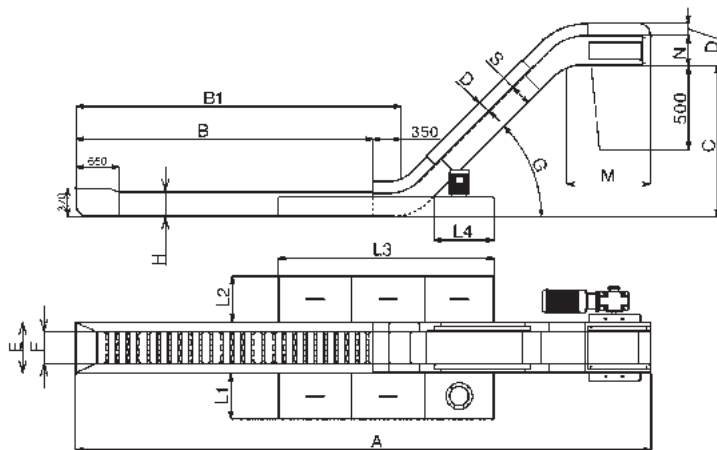

KONSTRUKTION P100

| | H | S | N | MITNEHMER HÖHE | BANDEILUNG |
|--|---|---|---|-------------------|------------|
|--|---|---|---|-------------------|------------|

| | | | | | |
|--------------------------|-----|-----|-----|----|-----|
| <input type="checkbox"/> | 350 | 300 | 360 | 60 | 100 |
|--------------------------|-----|-----|-----|----|-----|

Scharnierbandgeschwindigkeit m/min: 5,2; 6,6
Mitnehmer: 400; 700

Farbe Ral
S355-MC

Kühlmittelflüssigkeitsmenge l/min
Spänmenge dm/min
Spänetyp
Zu transportierendes Material

A: Gesamtlänge

B1: Konventionelle Länge

B: Nutzlänge: B1 - 350

C: Abwurfhöhe: min. 700

E: Außenbreite: min. 350; incr. +50

F: Nutzbreite: E - 170

H: Kastenhöhe: 350

M: Kopfauskragung: 1000

G: Neigungswinkel: 45°; 50°; 60°

D: Höhe der Abdeckhaube: 350

Getriebemotoranordnung links (Wie in der Zeichnung)

Getriebemotoranordnung rechts (Entgegengesetzt der Zeichnung)

Motorleistung KW

Spannung V Hz

Gliederband

Gelochte Glieder

Nicht gelochte Glieder

Kratzband

Kühlmittelbehälter: ja nein

L1: L2: L3: L4:

Pumpe: ja nein

lt/1': Bar KW

Rostschutz

Lackierung

Wellenstillstandmelder

Ohne Schaltkasten

Kipp-Mikroschalter

Schaltkasten nur mit Drehrichtungswechsler

Schaltkasten mit Leistungsschutz, Thermoschutz und Schalter

Ohne elektrische Anlage

DITTA: _____

DISEGNO: _____

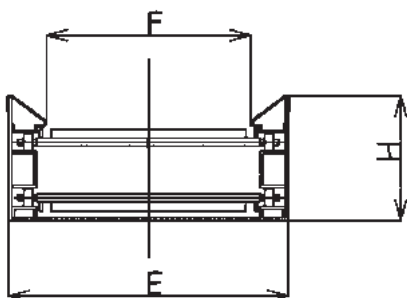
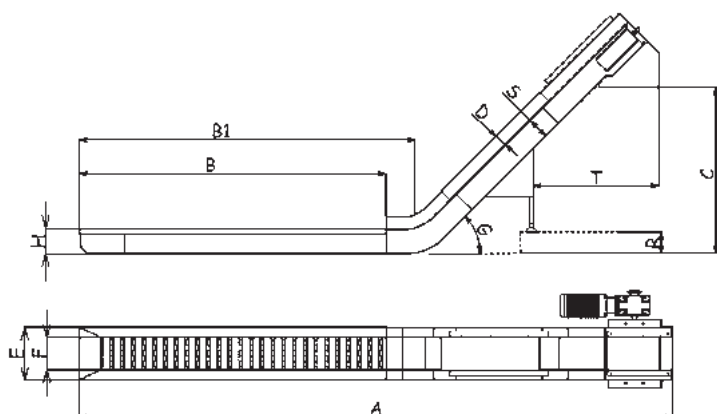

COSTRUZIONI STANDARD

| | H | S | ALTEZZA FACCHINI | PASSO CATENA |
|--------------------------|-----|-----|------------------|--------------|
| <input type="checkbox"/> | 140 | 175 | 25 | 38,1 |
| <input type="checkbox"/> | 220 | 210 | 30 | 50 |
| <input type="checkbox"/> | 240 | 230 | 50 | 50 |
| <input type="checkbox"/> | 280 | 250 | 50 | 63 |
| <input type="checkbox"/> | 300 | 290 | 60 | 75 |
| <input type="checkbox"/> | 350 | 360 | 60 | 100 |

Velocità tappeto m/min:

Passo facchini:

Colore Ral

Lamiera in Acciaio S355-MC

Quantità liquido refrigerante l/min.

Quantità trucioli da evacuare dm³/min.

Tipologia del truciolo

Materiale da evacuare

A: Lunghezza Totale

B1: Lunghezza convenzionale

B: Lunghezza utile:

C: Altezza scarico:

E: Larghezza cassone:

F: Larghezza utile:

H: Altezza cassone:

M: Sporgenza testa:

G: Angolo di inclinazione:

D: Altezza carter:

R: Altezza piede

T: Distanza piede

Motoriduttore a sinistra (come in figura)

Motoriduttore a destra (opposto a figura)

Potenza motore KW

Tensione V

Hz

Tipo a tappeto

Tappeto forato

Tappeto non forato

Tipo dragante

Trattamento antiruggine

Verniciatura

Motoriduttore con frizione

Rilevatore albero fermo

Micro basculante

Impianto elettrico con solo invertitore

Impianto elettrico con teleruttori, termica e pulsantiera

Senza impianto elettrico

CUSTOMER: _____

DRAWING: _____

STANDARD CONSTRUCTION

| | H | S | PORTERS HEIGHT | CHAIN PITCH |
|--------------------------|-----|-----|----------------|-------------|
| <input type="checkbox"/> | 140 | 175 | 25 | 38,1 |
| <input type="checkbox"/> | 220 | 210 | 30 | 50 |
| <input type="checkbox"/> | 240 | 230 | 50 | 50 |
| <input type="checkbox"/> | 280 | 250 | 50 | 63 |
| <input type="checkbox"/> | 300 | 290 | 60 | 75 |
| <input type="checkbox"/> | 350 | 360 | 60 | 100 |

Speed, carpet band m/min:

Porters pitch:

Colour Ral

Metal Plate S355-MC

Amount of coolant l/min.

Quantity of chips to be removed dm³/min.

Type chip

Material to be removed

A: Total lenght

B1: Conventional lenght

B: Usable lenght:

C: Unloading height:

E: Casing width:

F: Usable height:

H: Casing height:

M: Head projection:

G: Inclination angle:

D: Guard height:

R: Foot height

T: Foot distance

Gear motor on left side (like the figure)

Gear motor on right side (opposite the figure)

Motor power KW

Voltage V

Hz

Carpet type

Punch carpet

Not punched carpet

Drag chain

Anti-rust treatment

Painting

Gear motor with torque limiter

Overload shaft sensor

Micro basculante

Oscillating micro-switch

Control panel with magnetic contractors, thermal switch and push-button strip

Without electrical equipment

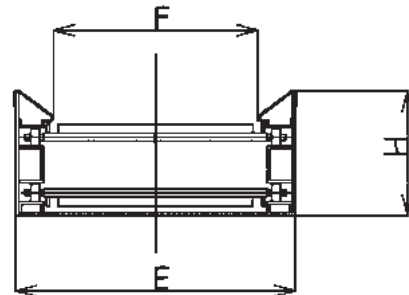
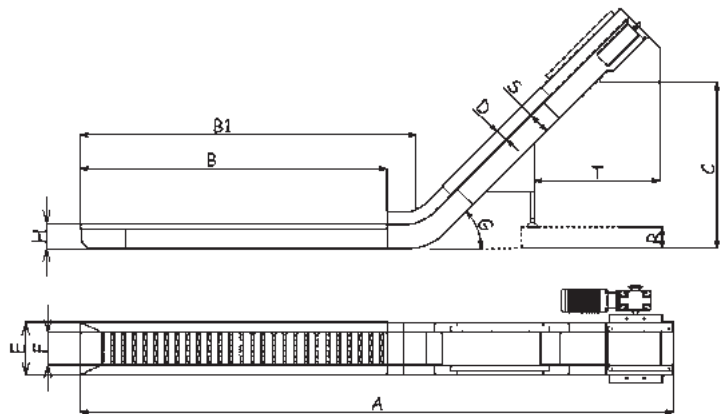

KUNDE: _____

ZEICHNUNG: _____

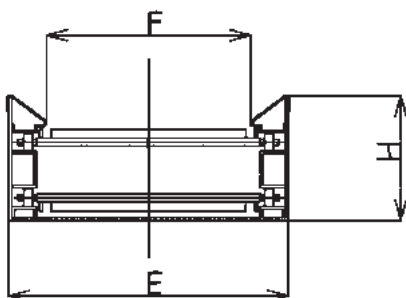
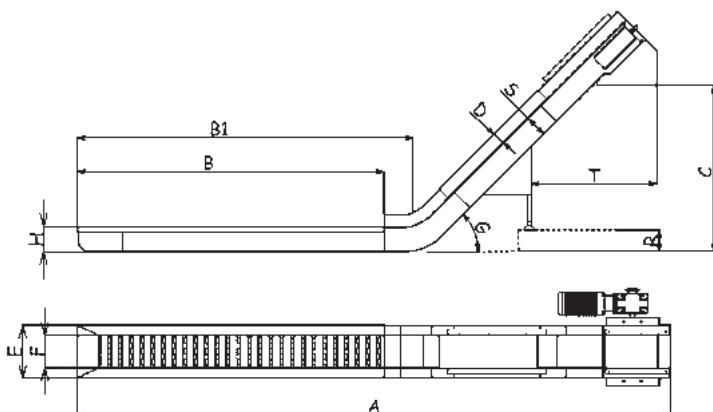

KONSTRUKTION

| | H | S | MITNEHMER HÖHE | BANDEILUNG |
|--------------------------|-----|-----|-------------------|------------|
| <input type="checkbox"/> | 140 | 175 | 25 | 38,1 |
| <input type="checkbox"/> | 220 | 210 | 30 | 50 |
| <input type="checkbox"/> | 240 | 230 | 50 | 50 |
| <input type="checkbox"/> | 280 | 250 | 50 | 63 |
| <input type="checkbox"/> | 300 | 290 | 60 | 75 |
| <input type="checkbox"/> | 350 | 360 | 60 | 100 |

Scharnierbandgeschwindigkeit m/min

Mitnehmer:

Farbe Ral

S355-MC

Kühlmittelflüssigkeitsmenge l/min

Spänemenge dm/min

Spänetyp

Zu transportierendes Material

A: Gesamtlänge

B1: Konventionelle Länge

B: Nutzlänge:

C: Abwurfhöhe:

E: Außenbreite:

F: Nutzbreite:

H: Kastenhöhe:

M: Kopfauskragung:

G: Neigungswinkel:

D: Höhe der Abdeckhaube:

R: Fußhöhe

T: Fußabstand

Getriebemotoranordnung links (Wie in der Zeichnung)

Getriebemotoranordnung rechts (Entgegengesetzt der Zeichnung)

Motorleistung KW

Spannung V

Hz

Gliederband

Gelochte Glieder

Nicht gelochte Glieder

Kratzband

Rostschutz

Lackierung

Wellenstillstandmelder

Ohne Schaltkasten

Kipp-Mikroschalter

Schaltkasten nur mit Drehrichtungswechsler

Schaltkasten mit Leistungsschutz, Thermoschutz und Schalter

Ohne elektrische Anlage

RÉALISATIONS STANDARDS

| | H | S | H. ENTRAINEURS | PAS DE LA CHÂNE |
|--------------------------|-----|-----|-------------------|--------------------|
| <input type="checkbox"/> | 140 | 175 | 25 | 38,1 |
| <input type="checkbox"/> | 220 | 210 | 30 | 50 |
| <input type="checkbox"/> | 240 | 230 | 50 | 50 |
| <input type="checkbox"/> | 280 | 250 | 50 | 63 |
| <input type="checkbox"/> | 300 | 290 | 60 | 75 |
| <input type="checkbox"/> | 350 | 360 | 60 | 100 |

Vitesse tapis m/min:

Pas des entraîneurs:

Couleur Ral
S355-MC

Débit liquide d'arrosage l/min.

Quantité de copeaux à évacuer dm³/min.

Type de copeaux

Matériel à évacuer

A: Longueur totale

B1: Longueur conventionnelle

B: Longueur utile:

C: Hauteur sortie:

E: Largeur caisson:

F: Largeur utile:

H: Hauteur caisson:

M: Saillie tête:

G: Angle d'inclinaison:

D: Hauteur carter:

R: Hauteur pied

T: Distance pied

Motoréducteur à gauche (Comme dans le plan)

Motoréducteur à droite (Opposé au plan)

Puissance moteur KW

Tension V

Hz

Type à tapis

Tapis percé

Tapis non percé

Type à raclettes

Traitement antirouille

Vernissage

Motoréducteur avec friction

Détecteur d'arbre arrêté

Micro-interrupteur oscillant

Installation électrique avec inverseur

Installation électrique avec télérupteurs, thermique et tableau à pushers

Sans installation électrique

MAISON: _____

PLAN: _____

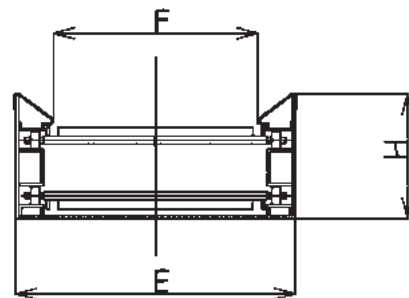
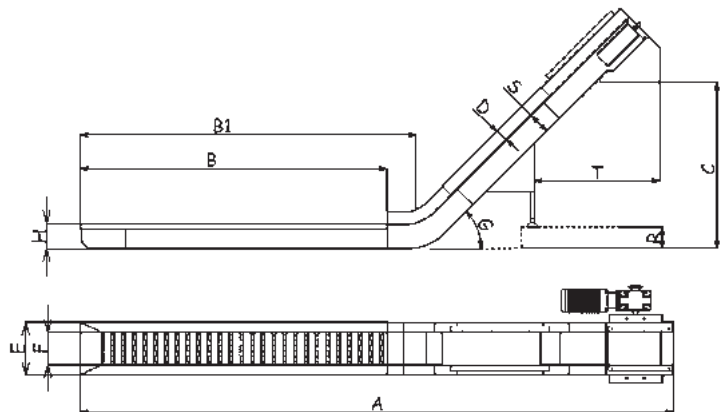

TECNIMETAL

VASCHE DI FILTRAGGIO PER LIQUIDI REFRIGERANTI

FILTERING TANKS FOR COOLANTS

KÜHLMITTEL - FILTRIERBEHÄLTER

BACS DE FILTRATION POUR LIQUIDES D'ARROSAGE

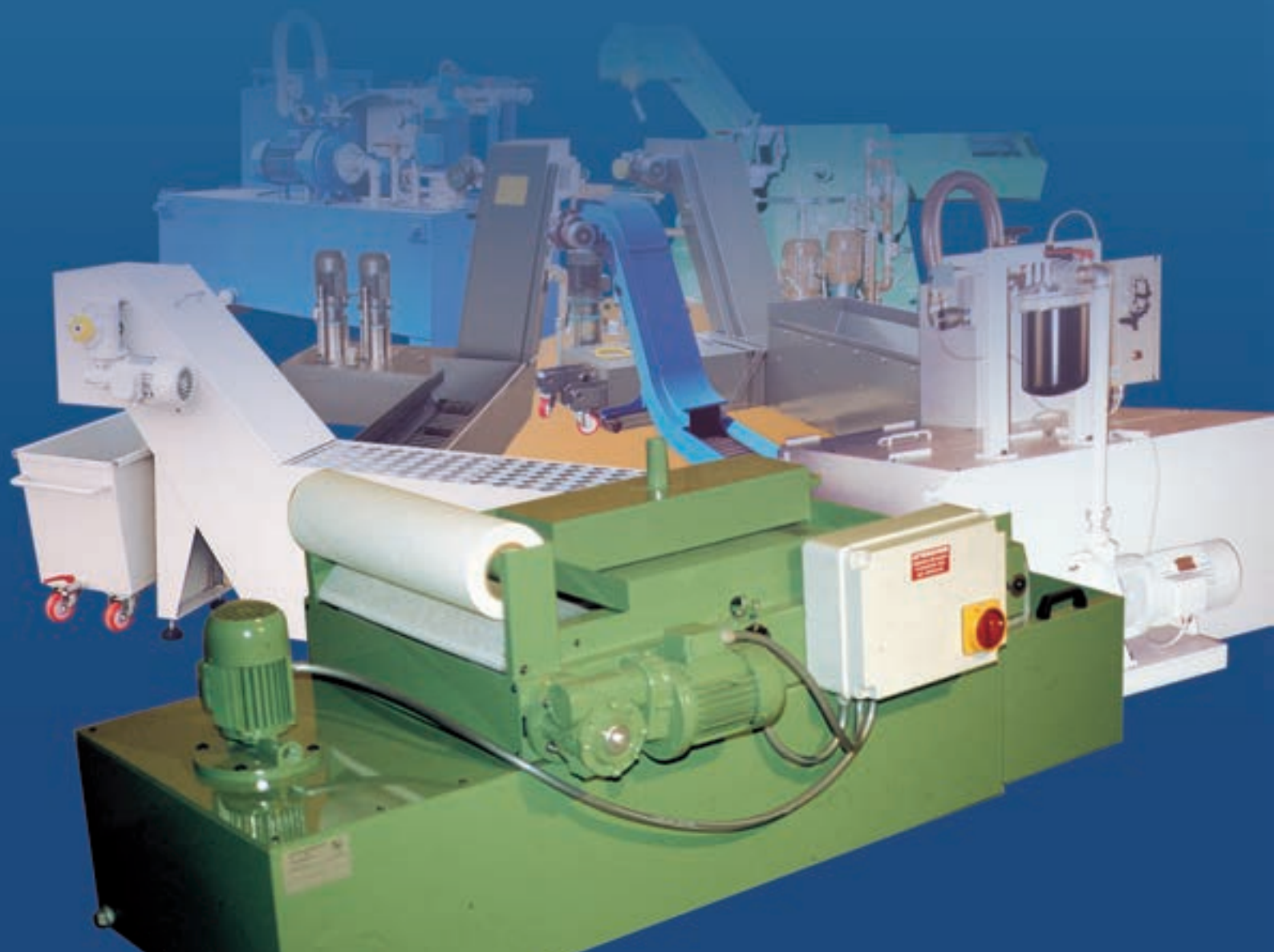

TECNIMETAL

■ ■ CARATTERISTICHE

Queste vasche sono studiate appositamente per depurare i liquidi lubrorefrigeranti dalle impurità di lavorazione delle macchine utensili mediante appropriati sistemi e apparecchiature quali:

- filtro a carta
- filtro magnetico
- filtro autopulente
- filtro a cartuccia

Il liquido filtrato viene rimesso in circolo da elettropompe ad alta e bassa pressione secondo le richieste del cliente.

■ ■ FEATURES

These tanks are designed specifically for the cleansing of coolants that have been exposed to the impurities of machine tools, accomplished by way of the following systems and equipment:

- paper filter
- magnet filter
- self-cleaning filter
- cartridge filter

The filtered liquid is brought into circulation again by high and low pressure motor pumps according to customer requests.

■ ■ EIGENSCHAFTEN

Diese Behälter sind eigens zur Reinigung der Kühlmittelflüssigkeit von den Unreinheiten des Arbeitsprozesses der Werkzeugmaschine mittels passender Systeme und Vorrichtungen, wie folgt, erdacht worden:

- Papierfilter
- Magnetfilter
- Selbstreinigender Filter
- Wechselfilter

Die filtrierte Flüssigkeit wird durch Niederdruck- oder Hochdruck-elektropumpen (je nach Bedarf des Kunden) wieder in Umlauf gebracht.

■ ■ CARACTÉRISTIQUES

Ces bacs ont été étudiés pour épurer les liquides lubrifiants et réfrigérants des impuretés d'usinage des machines-outils au moyen de systèmes appropriés tels que:

- filtre à papier
- filtre magnétique
- filtre autonettoyant
- filtre à cartouche

Le liquide filtré retourne en circulation au moyen d'électropompes à haute et à basse pression suivant la demande du client.

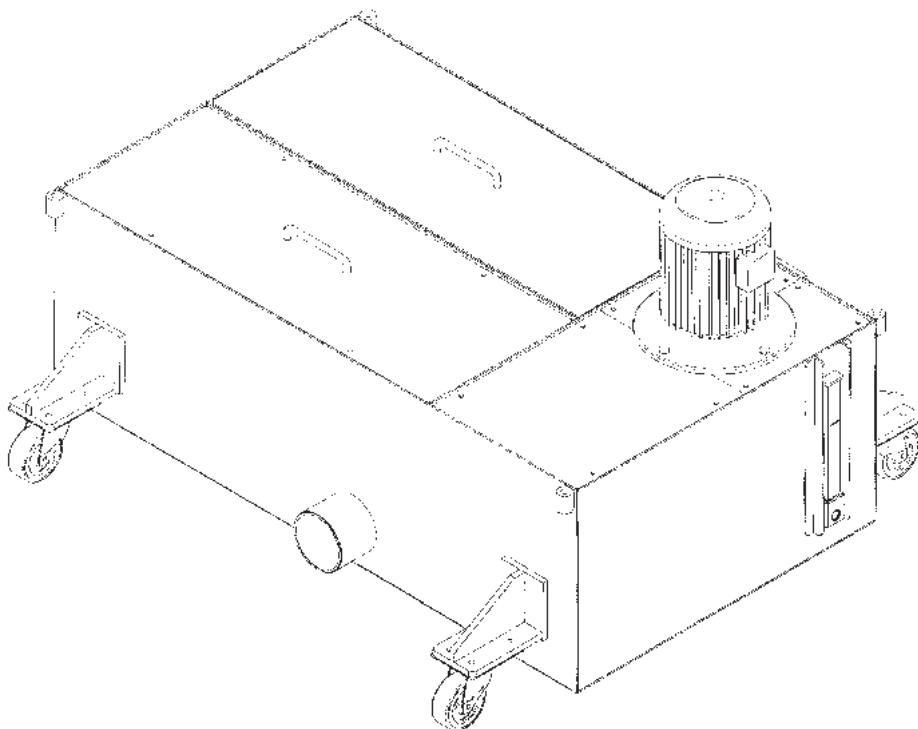

COMPONENTI DI VASCHE FILTRANTI FILTERING TANKS COMPONENTS



FILTRO A SACCO

Permette un primo filtraggio da 50÷250 micron con la possibilità di una discreta autonomia. Il sacco deve essere ogni volta svuotato e pulito accuratamente. L'intasamento è segnalato da un indicatore differenziale di pressione.

BAG FILTER

The filter performs a first filtration of 50 to 250 microns with excellent autonomy. Proper care is essential, and the bag must be carefully cleaned and emptied regularly. The obstruction is directed and monitored by a differential pressure indicator.



FILTRO A CARTUCCIA

La filtrazione viene effettuata da una cartuccia che viene attraversata dal liquido, in base ai modelli, in aspirazione o in mandata. Il filtro può agire singolarmente o in coppia quando si vuol eseguire la manutenzione senza interrompere il funzionamento dell'apparecchiatura. Il grado di filtrazione va da 90 a 10 micron assoluti.

CARTRIDGE FILTER

The filtration of liquid is made by a cartridge format filter, available for both the suction and delivery stages of liquid transfer. The filter will work alone or in pairs, without impeding plant operations. The filtering degree ranges from 90 to 10 absolute microns.

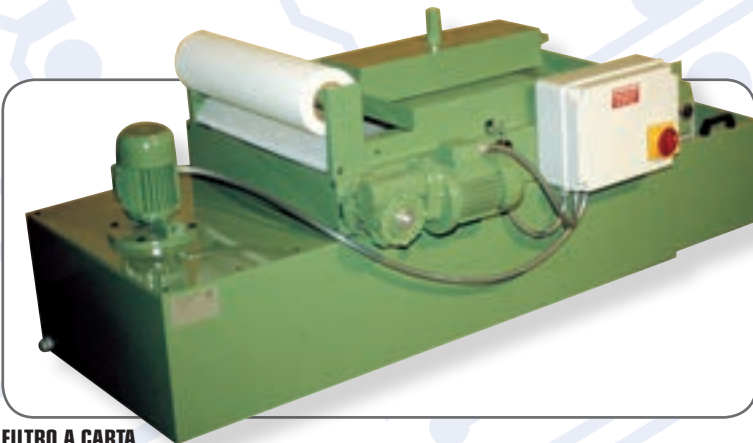

FILTRO A CARTA

La filtrazione avviene per gravità attraverso un nastro di carta. Il liquido sporco si riversa sulla carta che trattiene i fanghi di lavorazione.

Il liquido pulito cade nella vasca sottostante. Quando la carta è intasata un regolatore fa avanzare il nastro che offre una zona pulita per una continua filtrazione. Grado di filtrazione da 50 a 20 micron.

PAPER FILTER

The filtration is performed through a special paper band, whereby dirt falls onto the paper layer, keeping mud and other harmful particles from impeding machine operation.

Once cleaned, the coolant drains into the tank below. Should the paper become obstructed, a regulator makes the band move forward, providing a clean area for continued filtration, which occurs at a rate of 50 at 20 microns.

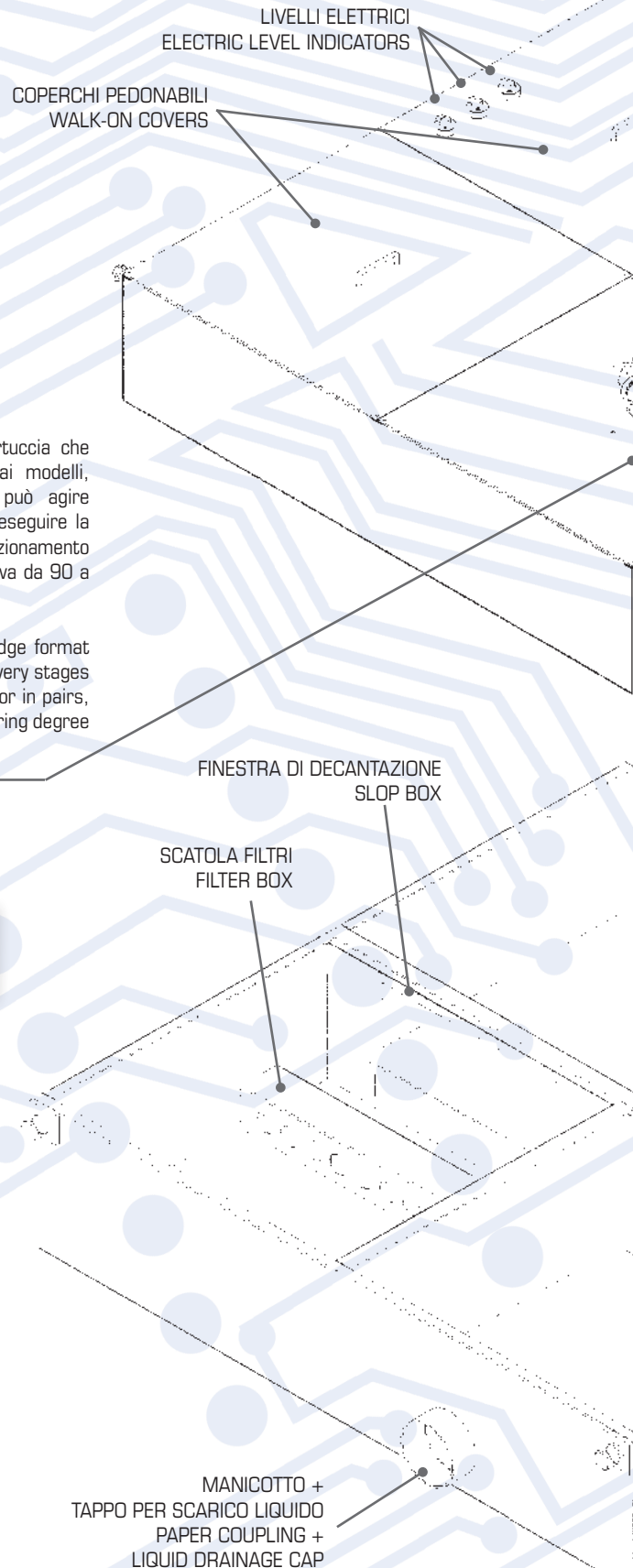

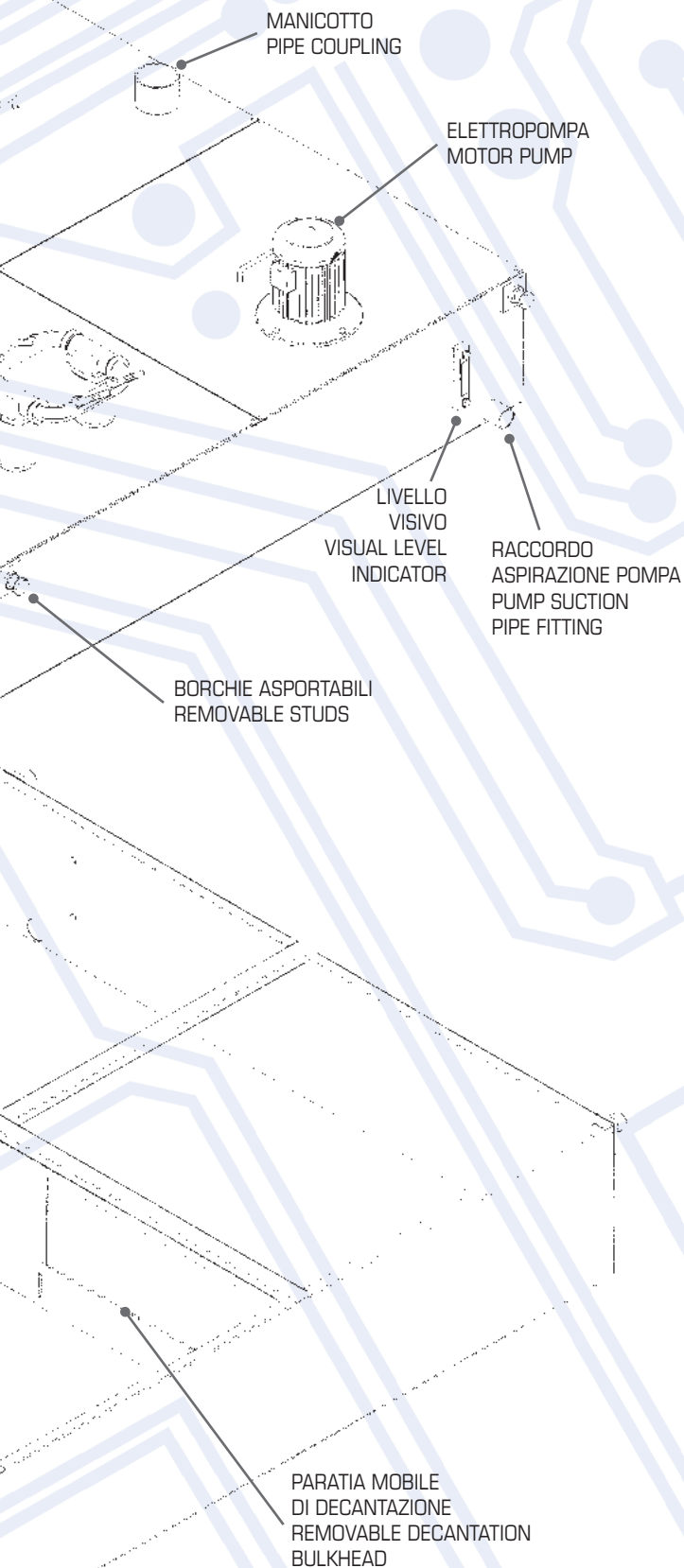

DISOLEATORE

Permette di estrarre dall'acqua emulsionata gli oli estranei e di scaricarli in un contenitore di recupero.

OIL SEPARATOR

It has been designed to separate emulsified water from contamination of oils and machine lubricants draining them to a waste tank.



FILTRO AUTOPULENTE

Depura il liquido refrigerante da particelle di varia natura con la pulizia automatica della cartuccia. Le morchie vengono raccolte in cassonetti senza bisogno di ulteriori manutenzioni. Il grado di filtrazione è di 30÷100 micron.

SELF-CLEANING FILTER

Purifies the coolant of several types of particles through a self-cleaning cartridge. The waste is collected into small hoppers without the need for additional maintenance. The filtering ranges from 30 to 100 microns.

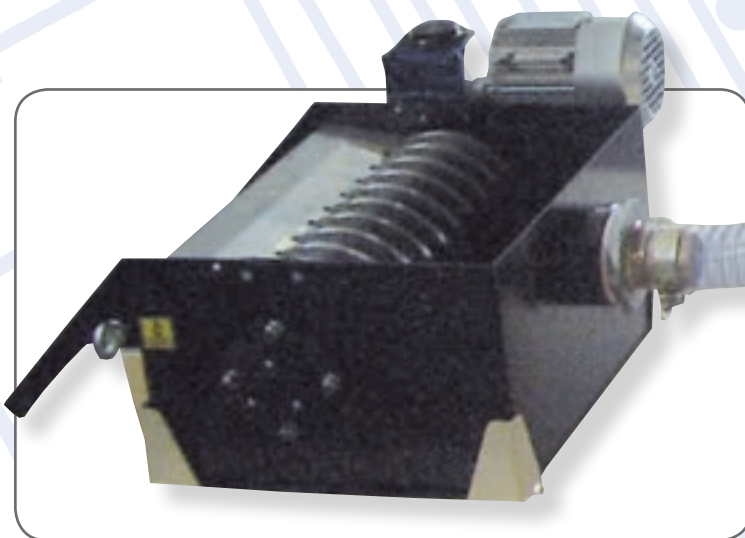

FILTRO MAGNETICO

Il filtro magnetico separa le particelle ferrose dal liquido refrigerante per mezzo di un tamburo magnetico rotante. Il grado di filtrazione è di circa 100 micron. Può essere combinato al filtro a carta.

MAGNET FILTER

Separates the iron particles from the coolant by way of a revolving magnetic cylinder. The filtering is performed at approximately 100 microns, and can be coupled with a paper filter for more thorough filtration.

BESTANDTEILE DER FILTERWANNE COMPOSANTS POUR BACS DE FILTRATION



FILTERBEUTEL

Erlaubt eine grobe Filtration von 50 bis 250 Mikron. Der Beutel muss jedes Mal entleert und gereinigt werden. Die Verstopfung des Filterbeutels wird durch einen Differenzialdrucksensor ermittelt und gemeldet.

FILTRE A SAC

Il permet la préfiltration du liquide de 50 à 250 microns avec une bonne autonomie. Il est important de vider et de nettoyer le sac chaque fois soigneusement. Un indicateur différentiel de pression détecte et signale l'obstruction du filtre.



FILTERKARTUSCHE

Die Filtration erfolgt durch eine Kartusche, die von dem Kühlmittel durchflossen wird. Diese Filter können einzeln- oder paarweise eingesetzt werden (wenn man eine Wartung durchführen will ohne die Anlage außer Betrieb setzen zu wollen). Die Filtergüte geht von 90 bis 10 Mikron.

FILTRE A CARTOUCHE

La filtration est effectuée par une cartouche disponible dans les versions à aspiration ou à rafoulement suivants les modèles. Il peut fonctionner seul ou jumelé s'il faut faire l'entretien sans interrompre le fonctionnement du système. Degré de filtration: 90 à 10 microns absolus.

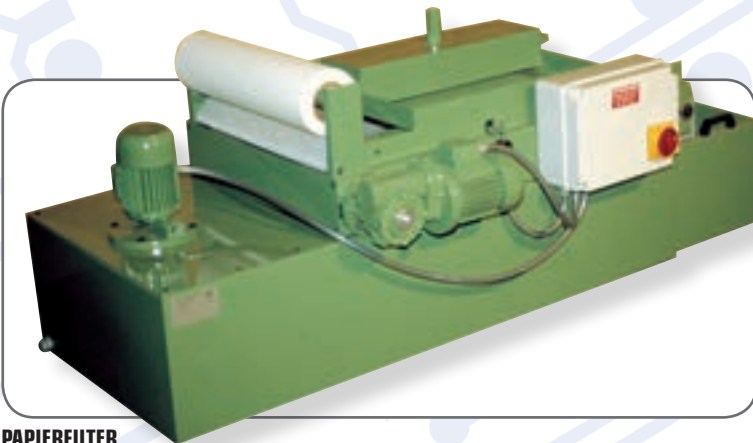

PAPIERFILTER

Die Kühlmittelreinigung erfolgt durch die Schwerkraft durch einen Papierband. Das verunreinigte Mittel fließt auf das Papierband, wodurch die Bearbeitungsschlacke zurückgehalten werden. Das somit gereinigte Kühlmittel fällt in die unterstehende Auffangwanne. Wenn das Papier verstopft ist, wird es automatisch vorgefahren, damit ein frischer Papierbereich zum Einsatz kommt. Filtriergrad von 50 bis 20 Mikro.

FILTRE A PAPIER

Le liquide passe à travers une bande de papier qui le filtre par gravité et qui retient les boues de l'usinage. Ensuite le liquide propre draine dans le bac situé au dessous. Si le papier est bloqué, un régulateur automatique fait avancer la bande jusqu'à la surface propre pour avoir une filtration continue. Degré de filtration: 50 à 20 microns.

ELEKTRISCHER NIVEAUSCHALTER
NIVEAUX ELECTRIQUES

BEGEBHARE ABDECKUNGEN
COUVERCLES PRATICABLES

KÜHLMITTELKLÄRFENSTER
FENETRE DE DEkantATION

FILTERGEHÄUSE
BOITE DES FILTRES

MUFFE UND DECKEL FÜR
KÜHLMITTELENTLEERUNG
MANCHON+BOUCHON
POUR SORTIE LIQUIDE

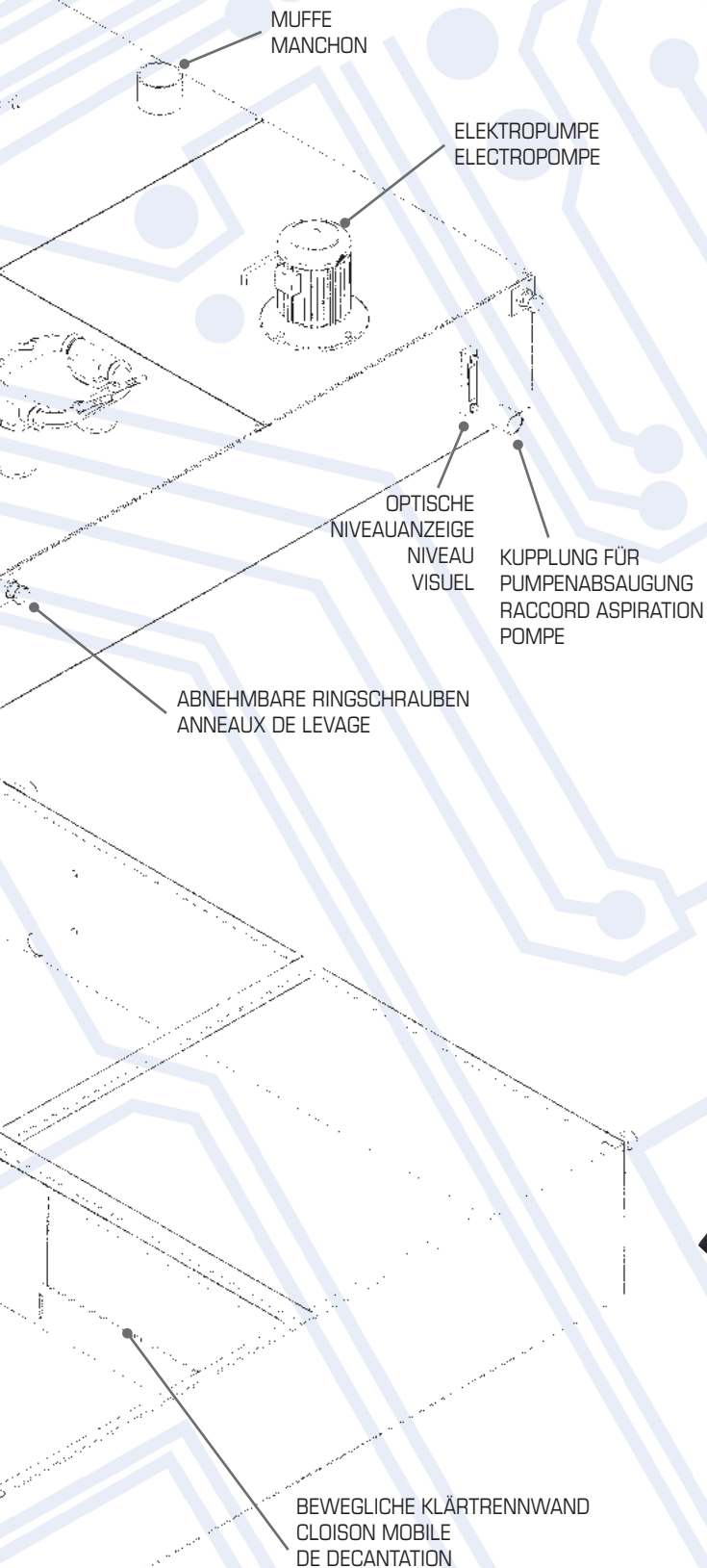

ÖLABSCHEIDER

Trennt Fremddöle von dem Kühlmittel und leitet sie in einen geeigneten Auffangbehälter.

DESHUILEUR

Il permet d'extraire les huiles étrangères de l'eau émulsionnée et de les déverser dans un récipient de récupération.



SELBSTREINIGENDER FILTER

Reinigt das Kühlmittel von unterschiedlichen Schmutzpartikel und führt eine Selbstreinigung der Kartusche durch. Die Schlacke wird in ein dafür vorgesehenen Auffangbehälter geleitet. Die Filtergüte beträgt 30 bis 100 Mikron.

FILTRE AUTO-NETTOYANT

Il épure le liquide d'arrosage des différents types de particules grâce au nettoyage automatique de la cartouche. La crasse est récoltée en petits caissons sans besoin d'autres entretiens. Degré de filtration: 30 à 100 microns.



MAGNETFILTER

Trennt stahlhaltige Partikel vom Kühlmittel durch eine magnetische, drehende Trommel. Die Filtriergüte liegt bei ca. 100 Mikron. Kann zusammen mit Papierfiltersysteme kombiniert werden.

FILTRE MAGNETIQUE

Il sépare les particules ferreuses du liquide d'arrosage au moyen d'un tambour magnétique tournant. Degré de filtration: environ 100 microns. Il peut être combiné avec un filtre à papier.

■ ■ SKIP

L'eliminatore di olii superficiali SKIP grazie alla sua particolare forma, ai materiali utilizzati e alla sua semplicità di installazione ed uso, si adatta ad essere utilizzato su qualsiasi tipo di vasca o serbatoio.

Idoneità

Come noto le emulsioni utilizzate nelle lavorazioni meccaniche e i liquidi utilizzati nelle lavatrici, accumulano in superficie prodotti leggeri non miscibili con l'acqua. Questo velo, che può anche raggiungere dimensioni considerevoli, da 0,1 a 2 mm, crea una barriera e impedisce all'aria di entrare in contatto con l'emulsione. Ciò favorisce il formarsi di flore di batteri di tipo anaerobico, che sono i principali artefici del degrado e dell'imputridimento delle emulsioni. È pertanto indispensabile rimuovere dalla superficie dei liquidi quel velo di olio e di inquinanti superficiali che ne inducono il degrado.

Il principio di funzionamento

La cinghia, immersa nel liquido, ruotando, per adesione trascina

verso l'esterno gli inquinanti che vi aderiscono. Nella sua rotazione la cinghia incontra due raschiatori provvisti di un bordo in gomma che rimuovono dalla cinghia tutto quanto vi aderisce e con opportune canaline lo convogliano all'esterno. È possibile corredare SKIP di un quadro elettrico di comando e controllo con possibilità di impostare cicli di funzionamento temporizzato. È dimostrato che l'uso di SKIP mantiene a lungo la qualità dei refrigeranti e permette l'eliminazione dei cattivi odori che si generano in presenza di flore batteriche anaerobiche.

Installazione e Manutenzione

Grazie all'ampia dotazione di accessori è possibile posizionare SKIP su bordo vasca, su coperchio, incassato oppure su struttura interna. L'estrema semplicità costruttiva limita la manutenzione a pochi interventi. Il controllo dell'usura dei raschiatori e la pulizia periodica delle canaline di scarico consentono di mantenere SKIP in perfetta efficienza.

■ ■ SKIP

The SKIP eliminator of superficial oils, thanks to its particular shape, to the materials used and to its installation and utilization facility, is adaptable to being used in any kind of tank.

Uses

As it is already well known, the emulsions used in mechanical workings and the liquids used in washing machines, accumulate light products which do not mix with water on the surface. This veil, which can reach considerable sizes, from 0,1 to 2 mm, creates a barrier and prevents air from entering into contact with the emulsion. This allows for the formation of anaerobic flora bacteria, which are the main causes of the decay and the putrefaction of the emulsions. It is therefore imperative to remove from the liquid surface that veil of oil and those superficial polluting agents that induce the decay.

Working process

The belt, immersed into the liquid, due to its rotation, pushes outside the polluting agents that stick to it. The belt, whilst rotating, meets two scrapers fitted with a rubber edge which remove everything that gets stuck to the disc and through the appropriate off-let directs them outside. It is possible to supply the SKIP with an electric control box allowing the setting of temporised working cycles. It has been proved that the use of SKIP maintains the quality of the refrigeration for a long time whilst eliminating bad odours that may be generated by the anaerobic flora bacteria.

Installation and Maintenance

Thanks to its great supply of accessories it is possible to position the SKIP either on the top of the tank, or on the cover, or on an internal structure. The extreme simple construction limits the maintenance to a few interventions. The wearing control of the scrapers and the periodical cleaning of the waste discharging off-lets allow to keep the SKIP in perfect working conditions.



SKIP

Der Ölfilm-Abscheider SKIP eignet sich für Wannen und Behälter jeder Art. SKIP ist einfach in der Montage und in der Anwendung.

Anwendung

In Kühlschmiermittel-Emulsionen, wie sie bei der mechanischen Bearbeitung eingesetzt werden, schwimmen oben wasserunlösliche Stoffe wie Öl u.s.w. Dieser Film kann eine beträchtliche Dichte erreichen und 0,1 - 2 mm dick werden. Er bildet eine Art Sperre, die keinen Kontakt zwischen Luft und Emulsion zulässt. So wächst eine Flora von anaeroben Bakterien, welche ein Zersetzen und Verfaulen der Emulsion verursacht. Es ist daher unentbehrlich, diesen Film aus Öl und Verunreinigungen von der Oberfläche des Kühlschmierstoffes zu entfernen, um jegliches Zersetzen vorzubeugen.

Funktionsprinzip

Das in der Flüssigkeit eingetauchte Band dreht sich, dabei bleiben

die Verunreinigungen daran haften und werden nach außen geführt. Zwei Abstreifer sorgen für die Reinigung des Bandes und führen die Verunreinigungen durch zwei Kanäle nach außen. Der Abscheider SKIP ist mit einer Schalt- und Steuertafel lieferbar. So lassen sich die Intervalle der Arbeitszyklen einstellen. Mit dem Einsatz der Abscheider SKIP wird nachweislich die Qualität des Kühlschmierstoffes auf Dauer gewährleistet, Gerüche durch Zersetzen und Verfaulen entstehen erst gar nicht.

Montage und Wartung

Die breite Zubehörpalette ermöglicht es, den Abscheider SKIP an Wannenränder, Deckel oder im Maschineninneren anzubringen. Die einfache Konstruktion dieses Gerätes macht es wartungsfreundlich. Die Abschaber müssen kontrolliert werden und die Kanäle sollten regelmäßig gereinigt werden. Dies garantiert eine einwandfreie Funktion der Abscheider SKIP.

SKIP

L'éliminateur d'huiles superficielles SKIP, grâce à sa forme particulière, aux matériaux utilisés et à sa simplicité d'installation et d'emploi, peut être utilisé sur tous les types de bac ou de réservoir.

Aptitude

Comme chacun sait, les émulsions utilisées dans les usinages mécaniques et les liquides utilisés dans les machines à laver accumulent, en surface, des produits légers non miscibles à l'eau. Ce voile, qui peut notamment atteindre des dimensions considérables, soit de 0,1 à 2 mm, crée une barrière et empêche l'air d'entrer en contact avec l'émulsion. Ce phénomène favorise la formation de flores et de bactéries de type anaérobie qui sont les principaux responsables de la dégradation et de la putréfaction des émulsions. Par conséquent, il est indispensable de libérer la surface des liquides de ce voile d'huile et de polluants superficiels qui en provoquent la dégradation.

Le principe de fonctionnement

La courroie, immergée dans le liquide, entraîne lors de sa rotation,

par un phénomène d'adhésion, les polluants qui y adhèrent. Lors de sa rotation, la courroie rencontre deux racleurs pourvus d'un bord en caoutchouc qui la libèrent de tous les éléments qui y sont collés et qui, à l'aide de conduits spécifiques, les acheminent vers l'extérieur. Il est possible de doter SKIP d'un tableau électrique de commande et de contrôle avec la possibilité de configurer des cycles de fonctionnement temporisés. Il est démontré que l'utilisation de SKIP conserve longtemps la qualité des réfrigérants et permet l'élimination des mauvaises odeurs qui se créent en présence de flores bactériennes anaérobiques.

Installation et entretien

Grâce à la vaste étendue d'accessoires, il est possible de placer SKIP sur le bord d'un bac, sur un couvercle, encastré ou sur une structure interne. L'extrême simplicité de construction limite l'entretien à quelques interventions seulement. Le contrôle de l'usure des racleurs et le nettoyage périodique des conduits d'évacuation permettent de parfaitement conserver l'efficacité de SKIP.

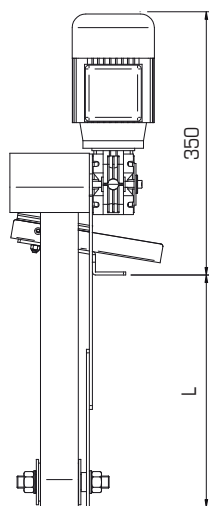

| MODELLO | L |
|----------|--------|
| SKIP 300 | 300 mm |
| SKIP 600 | 600 mm |

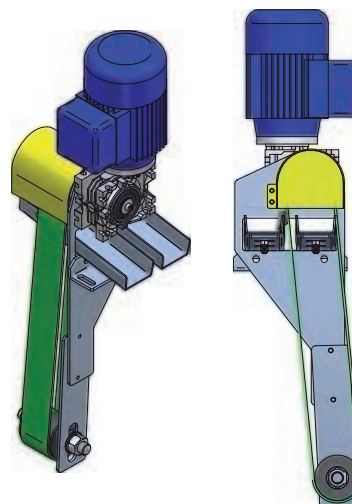

MAGNET

La serie MAGNET è composta da 7 modelli standard e tramite dischi magnetici rotanti è in grado di depurare da 50 a 400 litri/minuto di olio emulsionato e da 25 a 200 litri/minuto di olio intero.

Idoneità

Questo sistema viene impiegato per la depurazione di oli interi ed emulsionati con una viscosità massima di 20° cSt a 40°C contaminati da particelle magnetiche. Il sistema a dischi magnetici rotanti non utilizza materiali filtranti a perdere e consente lo smaltimento differenziato.

MAGNET

The coolant filters of MAGNET series, are available in 7 standard models. With their magnetic discs, they are able to filter, depending on the model, 50 to 400 litres per minute for soluble oil, and from 25 to 200 litres per minute for soluble oil.

Uses

This kind of system is suitable for the purification of neat or soluble oil with a maximum viscosity of 20° cSt at 40°C contaminated by magnetic particles. The rotating magnetic discs system has very low running costs, does not use consumable materials and allows separate waste disposal.

Il principio di funzionamento

Il principio di funzionamento: il liquido contaminato da particelle metalliche magnetiche attraversa il gruppo rotante dei dischi magnetici. Le particelle inquinanti, vengono catturate dal gruppo rotante, grazie al campo magnetico esercitato dai magneti permanenti. Una lama raschiante provvede alla rimozione in continuo delle particelle dal gruppo rotante e le invia ad uno scivolo per lo scarico in cassetta. Il liquido depurato viene raccolto nella vasca sottostante e rinviato alla macchina utensile con l'apposita elettropompa.

Working process

The coolant is sent (via the discharge pipe connected to the coupling welded on the magnetic discs) from the machine tool to the distribution trough where the magnetic discs are positioned. The magnetic discs retain the metallic particles, while the clean oil is collected into a tank and pumped back to the machine tool. The metallic particles gathered by the discs are conveyed to the sludge chute which collects the waste into a tank.

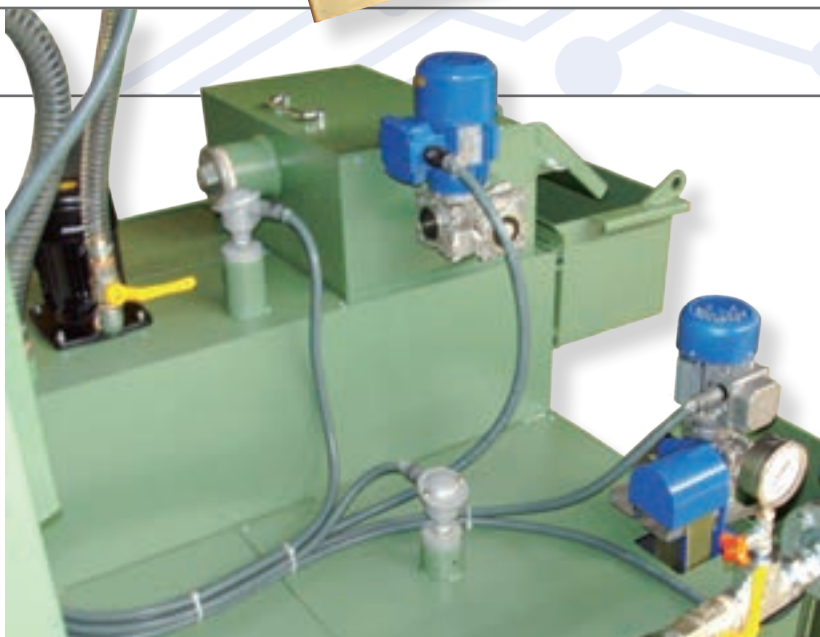

TECNIMETAL

MAGNET

Die 7 Standardmodelle der MAGNET Reihe eignen sich zum Filtern von reinen Ölen und Emulsionen mit magnetischen Partikeln. Sie besitzen eine Förderleistung von 50-400 l/min bei Emulsionen und 25-200 l/min bei reinem Öl.

Anwendung

Dieses System wird eingesetzt um reine Öle und Emulsionen mit einer max. Viskosität von 20° cSt bei 40°C bei Verunreinigungen mit magnetischen Partikeln zu filtern. Bei der Filtrierung über magnetische Drehscheiben werden, anders als beim Filtervlies, keine dem Verschleiss unterworfenen Filtermaterialien

MAGNET

La série MAGNET est composée de 7 modèles standard et est en mesure d'épurer, par le biais de disques magnétiques rotatifs, de 50 à 400 litres/minute d'huile émulsionnée et de 25 à 200 litres/minute d'huile entière.

Aptitude

Ce système est utilisé pour l'épuration d'huiles entières et émulsionnées avec une viscosité maximale de 20 cSt à 40°C, contaminées par des particules magnétiques. Le système à disques magnétiques rotatifs n'utilise pas de matériaux filtrants à jeter et permet l'élimination sélective.

eingesetzt. Dies ermöglicht niedrige Betriebskosten und der Abfall kann getrennt entsorgt werden.

Funktionsprinzip

Von der Zulaufleitung der Werkzeugmaschine wird das schmutzige Kühlmittel durch die an dem Magnetscheibenreiniger geschweißte Muffe dem Behältnis des Magnetabscheiders zugeführt. Hier werden die Partikel vom Magnetscheibenreiniger aufgenommen und danach in die Schlammwanne geleitet. Die gereinigte Flüssigkeit wird in der unten gelegenen Wanne gesammelt und dann der Maschine erneut zugeführt.

Le principe de fonctionnement

Le principe de fonctionnement: le liquide contaminé par des particules métalliques magnétiques traverse le groupe rotatif des disques magnétiques. Les particules polluantes sont capturées par le groupe rotatif grâce au champ magnétique exercé par les aimants permanents. Une lame raclante se charge d'enlever en continu les particules du groupe rotatif et les conduit vers une coulisse pour l'évacuation dans un bac. Le liquide épuré est recueilli dans le bac situé en-dessous et est acheminé vers la machine-outil par le biais d'une électropompe spécifique.

DIMENSIONI mm DIMENSIONS mm

ABMESSUNGEN mm DIMENSIONS mm

| | 50 | 100 | 150 | 200 | 250 | 300 | 400 | 500 |
|----------|-----|------|------|------|------|------|------|------|
| A | 800 | 950 | 1050 | 1150 | 1400 | 1600 | 1800 | 2000 |
| B | 700 | 1100 | 1300 | 1600 | 1800 | 1900 | 2000 | 2000 |
| C | 300 | 300 | 350 | 350 | 350 | 350 | 350 | 350 |
| D | 610 | 610 | 660 | 645 | 645 | 645 | 645 | 645 |
| E | 460 | 460 | 510 | 495 | 495 | 495 | 495 | 495 |
| F | 200 | 260 | 360 | 440 | 520 | 670 | 860 | 1050 |
| G | 200 | 200 | 250 | 250 | 250 | 250 | 250 | 250 |
| H | 3" | 3" | 3" | 3" | 3" | 3" | 3" | 3" |
| I | 840 | 990 | 1090 | 1190 | 1440 | 1640 | 1840 | 2050 |
| L | 160 | 240 | 350 | 420 | 505 | 650 | 840 | 1032 |
| M | 360 | 440 | 550 | 620 | 705 | 850 | 1040 | 1210 |

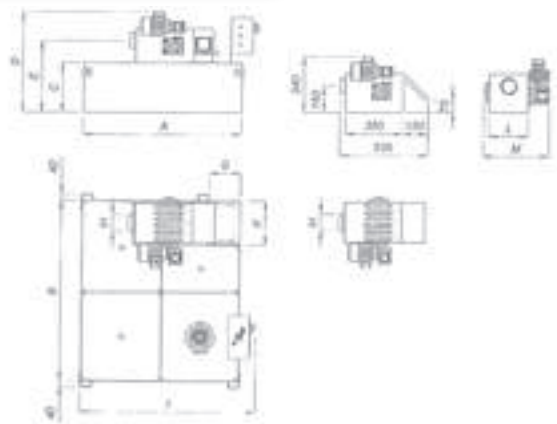

CARATTERISTICHE TECNICHE TECHNICAL CHARACTERISTICS

TECHNISCHE DATEN CARACTÉRISTIQUES TECHNIQUES

| | Capacità vasca Tank capacity Kapazität der Wanne Capacité bac | Portata max. emulsione Max filtering cap. soluble oil Max. Leistung bei Emulsionen Débit max. émulsion | Portata max. olio intero Max filtering cap. neat oil Max. Leistung bei reinem Öl Débit max. huile entière | Prevalenza elettropompa Pump head Förderhöhe Pression électropompe | Potenza totale installata Power Motorleistung Puissance totale installée | Corrente assorbita Input tension Stromaufnahme Intensité absorbée 230V/50Hz - 260V/60Hz | Corrente assorbita Input tension Stromaufnahme Intensité absorbée 400V/50Hz - 460V/60Hz |
|------------|--|---|--|---|---|---|---|
| | l | l/min | l/min | bar | kW | A | A |
| 50 | 170 | 50 | 25 | 0,2 | 0,28 | 1,9 | 1,13 |
| 100 | 300 | 100 | 50 | 0,2 | 0,42 | 2 | 1,16 |
| 150 | 460 | 150 | 75 | 0,2 | 0,52 | 2,6 | 1,48 |
| 200 | 570 | 200 | 100 | 0,2 | 0,65 | 3,7 | 2,18 |
| 250 | 700 | 250 | 125 | 0,2 | 0,9 | 4,3 | 2,48 |
| 300 | 820 | 300 | 150 | 0,2 | 1,27 | 4,3 | 2,48 |
| 400 | 1080 | 400 | 200 | 0,2 | 1,59 | 5,8 | 3,38 |
| 500 | 1200 | 500 | 250 | 0,2 | 1,59 | 5,8 | 3,38 |

■ ■ TESSIL

La serie TESSIL utilizza tessuto filtrante per l'eliminazione di particelle magnetiche ed amagnetiche da liquidi refrigeranti interi ed emulsionati. I depuratori di questa serie sono in grado di depurare, in una gamma di 7 modelli, da 50 a 400 litri al minuto di olio emulsionato e da 25 a 200 litri al minuto di olio intero.

Idoneità

Questo tipo di depuratore è indicato per tutte le macchine utensili ad asportazione di truciolo. Questo sistema viene impiegato per la filtrazione di oli interi ed emulsionati con una viscosità massima di 20° cSt a 40°C contaminati da particelle magnetiche ed amagnetiche. Il grado di filtrazione è determinato dalla scelta del tessuto e varia da 10 a 50 micrometri. La filtrazione a tessuto garantisce un altissimo grado di depurazione con un limitato investimento iniziale.

Il principio di funzionamento

Il liquido refrigerante contaminato dalle impurità viene convogliato sul trogolo e distribuito sul tessuto filtrante che trattiene le particelle inquinanti e consente il deflusso del liquido refrigerante pulito. Il tessuto accumula progressivamente particelle inquinanti fino ad intasarsi. A questo punto, il liquido non riuscendo più ad attraversare il media filtrante, si alza di livello, sollevando il galleggiante che aziona il micro interruttore (o facendo intervenire un sistema a sonde). L'azionamento del micro interruttore comanda l'avanzamento del tappeto e la conseguente sostituzione del tessuto esausto con tessuto nuovo. Il tessuto esausto viene raccolto in una apposita vaschetta di raccolta fanghi situata ai piedi del depuratore. Il liquido filtrato viene raccolto nella vasca sottostante e rinviato alla macchina utensile tramite l'apposita elettropompa.

🇬🇧 TESSIL

Coolant filters of the TESSIL series with filter cloth are suitable for fine metal machining processes producing both magnetic and non magnetic particulate. The coolant filters of TESSIL series, are able to filter, in a range of 7 models, from 50 to 400 liters per minute for soluble oil, and from 25 to 200 liters per minute for neat oil.

Uses

The TESSIL is suitable for fine metal machining processes producing both magnetic and non magnetic particles. This kind of system is suitable for the purification of neat or soluble oil with a maximum viscosity of 20° cSt at 40°C contaminated both by magnetic and non magnetic particles. The filter cloth system (suitable both for magnetic and non-magnetic particles) ensures a high purification level with a limited initial investment. It allows to chose the degree of filtration (from 10 to 50 microns).

Working process

The coolant falls into the distribution trough and from here goes on the filter cloth which is positioned on a belt. The solid pollutant particles (dust and swarfs) are retained by the cloth while the filtered oil is collected into the tank and pumped back to the machine tool. When the part of the cloth lying on the belt is full of pollutant (and has lost its filtering capacity) an automatic system advances the used cloth towards the sludge collection tray at the end of the tank. New cloth passes under the cloth-stretcher tube and goes on the belt ready to filter the coolant.

TESSIL

Die TESSIL Baureihe mit Filtervlies wird eingesetzt zum Filtern von reinen Ölen und Emulsionen bei Verunreinigungen mit magnetischen und nicht- magnetischen Partikeln. Die Baureihe umfasst 7 Modelle mit einer Förderleistung von 50-400 l/min bei Emulsionen und 25-200 l/min bei reinem Öl.

Anwendung

TESSIL wird eingesetzt zum Filtern von reinen Ölen und Emulsionen mit einer max. Viskosität von 20° cSt bei 40°C, verunreinigt mit magnetischen und nicht-magnetischen Partikeln. Das Filtern mit Vliesgewebe gewährleistet einen hohen Filtrierungsgrad bei geringen Anfangskosten. Je nach eingesetztem Vliesgewebe variiert der Filtrierungsgrad von 10 bis 50 Mikron.

Funktionsprinzip

Die verschmutzte Kühlflüssigkeit aus der Werkzeugmaschine wird über die Zulaufleitung in den Verteiler und danach zum Filtervlies am Bandfilter geleitet, das die Feststoffpartikel (Metallspäne, Feststaub usw.) auffängt. Das gereinigte Öl wird in der darunter gelegenen Wanne gesammelt und fließt dann zur Werkzeugmaschine zurück. Ist das Filtervlies auf dem Bandreiniger völlig verstopft (keine Filterleistung mehr) schiebt eine spezielle Automatik das Vlies zur Schlamm-Sammelwanne am Ende des Reinigers. Neues Vlies wird dann unter die Spannvorrichtung geführt und wieder auf den Bandfilter gelegt.

TESSIL

La série TESSIL utilise un tissu de filtration pour éliminer les particules magnétiques et amagnétiques au sein des liquides de refroidissement entiers et émulsionnés. Les épureurs de cette série sont en mesure d'épurer, à travers une gamme de 7 modèles, de 50 à 400 litres par minute d'huile émulsionnée et de 25 à 200 litres par minute d'huile entière.

Aptitude

Ce type d'épuration est indiqué pour toutes les machines-outils à évacuation de copeaux. Ce système est utilisé pour la filtration d'huiles entières et émulsionnées avec une viscosité maximale de 20 cSt à 40°C, contaminées par des particules magnétiques et amagnétiques. Le degré de filtration est déterminé par le choix du tissu et varie de 10 à 20 micromètres. La filtration par tissu garantit un très haut degré d'épuration avec un investissement initial limité.

Le principe de fonctionnement

Le liquide de refroidissement contaminé par les impuretés est acheminé par le convoyeur et est réparti sur le tissu de filtration qui retient les particules polluantes et qui permet l'écoulement du liquide de refroidissement propre. Le tissu accumule progressivement les particules polluantes jusqu'à ce qu'il s'obstrue. À ce moment-là, le liquide, ne parvenant plus à traverser le système de filtration, voit son niveau augmenter et soulève le flotteur qui actionne le micro-interrupteur (ou fait intervenir un système à sondes). L'actionnement du micro-interrupteur commande l'avancement du tapis et, par conséquent, le remplacement du tissu usé par un tissu neuf. Le tissu usé est placé dans un bac à boues prévu à cet effet, situé au pied de l'épuration. Le liquide filtré est recueilli dans le bac situé en-dessous et est acheminé vers la machine-outil par le biais d'une électropompe spécifique.

DIMENSIONI mm
DIMENSIONS mm

ABMESSUNGEN mm
DIMENSIONS mm

| | 50 | 100 | 150 | 200 | 250 | 300 | 400 |
|----------|------|------|------|------|------|------|------|
| A | 773 | 973 | 1280 | 1280 | 1280 | 1280 | 1280 |
| B | 593 | 793 | 1093 | 1093 | 1093 | 1093 | 1093 |
| C | 500 | 700 | 1000 | 1000 | 1000 | 1000 | 1000 |
| D | 1250 | 1650 | 1850 | 2300 | 2800 | 3300 | 4300 |
| E | 250 | 250 | 250 | 250 | 250 | 250 | 250 |
| F | 280 | 280 | 280 | 280 | 280 | 280 | 280 |
| G | 350 | 350 | 350 | 350 | 350 | 350 | 350 |
| H | 1000 | 1350 | 1550 | 2000 | 2500 | 3000 | 4000 |
| I | 750 | 750 | 750 | 750 | 750 | 750 | 750 |
| L | 475 | 475 | 475 | 475 | 475 | 475 | 475 |
| M | 250 | 250 | 250 | 250 | 250 | 250 | 250 |

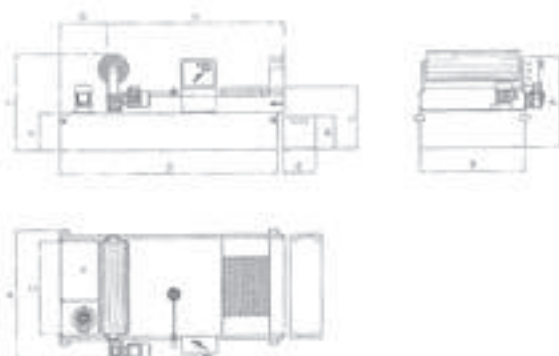

CARATTERISTICHE TECNICHE
TECHNICAL CHARACTERISTICS

TECHNISCHE DATEN
CARACTÉRISTIQUES TECHNIQUES

| | Capacità vasca Tank capacity Kapazität der Wanne Capacité bac | Portata max. emulsione Max filtering cap. soluble oil Max. Leistung bei Emulsionen Débit max. émulsion | Portata max. olio intero Max filtering cap. neat oil Max. Leistung bei reinem Öl Débit max. huile entière | Prevalenza elettropompa Pump head Förderhöhe Pression électropompe | Potenza totale installata Power Motorleistung Puissance totale installée | Corrente assorbita Input tension Stromaufnahme Intensité absorbée 230V/50Hz - 260V/60Hz | Corrente assorbita Input tension Stromaufnahme Intensité absorbée 400V/50Hz - 460V/60Hz |
|------------|--|---|--|---|---|---|---|
| | l | l/min | l/min | bar | kW | A | A |
| 50 | 170 | 50 | 25 | 0,2 | 0,28 | 1,9 | 1,13 |
| 100 | 300 | 100 | 50 | 0,2 | 0,42 | 2 | 1,16 |
| 150 | 460 | 150 | 75 | 0,2 | 0,52 | 2,6 | 1,48 |
| 200 | 570 | 200 | 100 | 0,2 | 0,65 | 3,4 | 2,18 |
| 250 | 700 | 250 | 125 | 0,2 | 0,9 | 4,3 | 2,48 |
| 300 | 820 | 300 | 150 | 0,2 | 1,27 | 4,3 | 2,48 |
| 400 | 1080 | 400 | 200 | 0,2 | 1,59 | 5,8 | 3,38 |

TESSIL

Allacciamento idraulico

Effettuare il collegamento idraulico tra la pompa di mandata del depuratore e il circuito di utilizzo della macchina utensile, utilizzando tubazioni di materiali e resistenza adeguati alla pressione di esercizio della pompa e al tipo di liquido utilizzato.

Per i modelli serie TESSIL

- Posizionare ed eventualmente fissare il condotto di scarico del refrigerante sporco sul trogolo di distribuzione. Se si tratta di un collegamento con tubazione flessibile, verificare che non vi siano avvallamenti o restringimenti che impediscano il corretto flusso del liquido.
- Procedere poi al caricamento del liquido refrigerante attraverso la piastra di ispezione della vasca, fino al riempimento. Verificare attraverso la piastra di ispezione che il livello massimo del liquido rimanga a non più di 2-3 centimetri dal bordo superiore della vasca.

Allacciamenti elettrici

- Verificare che la tensione di collegamento sia uguale a quella di rete (targhetta posta all'interno della cassetta elettrica).
- Per la scelta dei materiali di collegamento (sezione cavi ecc.) verificare i dati di targa del depuratore.
- Per il collegamento elettrico del depuratore si consiglia di fare sempre riferimento alla documentazione fornita (schemi elettrici e Manuale di uso e manutenzione).

TESSIL

Hydraulischer Anschluss

Einen Schlauch mittels einer Gummimuffe mit der Elektro-Hochdruckpumpe an der Wanne verbinden, diesen danach an den entsprechenden Anschluss der Werkzeugmaschine anschliessen.

Modelle der Serie TESSIL

- Der Zulaufkanal des schmutzigen Kühlmittels muss zum Behälter führen. Bei Verbindungen mit einem Schlauch kontrollieren, ob ein Knick oder Verengungen den korrekten Durchlauf behindern.
- Danach das Kühlmittel durch die Kontrollplatte in die Wanne einfüllen, Wanne ganz auffüllen. Sicherstellen (über Sichtfenster), dass der max. Kühlmittelstand 2-3 cm unter dem oberen Wannenrand bleibt.

Elektrische Anschlüsse

- Sicherstellen, dass die Anschlussspannung der Netzspannung entspricht (siehe Schild im Innern des Elektrokastens).
- Anschlussmaterialien (Kabeldurchmesser usw.): siehe Schild auf Reiniger.
- Beim Elektroanschluss des Flüssigkeitsreinigers die Schaltpläne in den Gebrauchs-anweisungen befolgen. Für weitere Informationen siehe Handbuch.

TESSIL

Hydraulic connection

By means of a rubber-holder connect a flexible pipe to the delivery motor pump of the filtering unit to the machine tool.

For the TESSIL models

- Position the coolant discharge pipe of the machine tool into the distribution trough. If the pipe is flexible, check that there are no depressions, creases or narrowing.
- Fill the tank with coolant liquid through the tank inspection plate and check that the maximum liquid level remains 2-3 cm below the upper border of the tank.

Electrical connections

- Check that the connection voltage is the same as the network voltage.
- To ensure the correct choice of the connection materials (wires, cable section etc.), check the plate stitched on the filtering unit.
- For the electrical connection of the coolant filter please refer to the wiring diagrams on the instruction manual. For any additional information concerning installation operations please refer to the instruction manual of the single models.

TESSIL

Connexion hydraulique

Effectuer la connexion hydraulique entre la pompe de refoulement de l'épurateur et le circuit d'utilisation de la machine-outil, en utilisant des tuyauteries dont les matériaux et la résistance sont adaptés à la pression de service de la pompe et au type de liquide utilisé.

Pour les modèles de série TESSIL

- Positionner et éventuellement fixer le conduit de déchargement du réfrigérant sale sur le convoyeur de distribution. S'il s'agit d'une connexion avec une tuyauterie flexible, vérifier la présence de dépressions ou de rétrécissements qui empêcheraient le flux correct du liquide.
- Procéder ensuite au chargement du liquide réfrigérant par le biais de la plaque d'inspection du bac, jusqu'au remplissage. Vérifier, à travers la plaque d'inspection, que le niveau maximal du liquide se trouve à 2-3 centimètres maximum du bord supérieur du bac.

Connexions électriques

- Vérifier que la tension de connexion est égale à celle de réseau (plaquette située à l'intérieur du boîtier électrique).
- Pour le choix des matériaux de connexion (section câbles, etc.), vérifier les données sur la plaquette de l'épurateur.
- Pour la connexion électrique de l'épurateur, il est conseillé de toujours se référer aux documents fournis (schémas électriques et manuel d'utilisation et d'entretien).

ROTARY

ROTARY è un filtro a tamburo autopulente, con tela filtrante metallica permanente, per l'eliminazione di particelle magnetiche ed amagnetiche da liquidi refrigeranti interi ed emulsionati. La Serie ROTARY è in grado di trattare, in una gamma di 9 modelli, da 25 a 1000 l/min di olio intero e da 50 a 2000 l/min di emulsione. L'efficienza di filtrazione del tamburo è personalizzabile a seconda delle esigenze del cliente.

Idoneità

I filtri autopulenti della Serie ROTARY sono adatti a moltissime tipologie di macchina utensile, come centri di lavoro, foratura profonda, transfer, rettificatrici, torni, lavorazioni con utensili speciali ad alta pressione e macchine combinate. ROTARY è particolarmente indicato per le lavorazioni che implicano asportazione di truciolo con utensili, asportazione per abrasione, deformazione e lavaggio. Si adatta quindi alle più svariate esigenze dell'industria meccanica in genere ed al settore automotive.

Principio di funzionamento

Principio di funzionamento: Il liquido sporco entra dal manicotto posto sopra il filtro e riempie la parte bassa del corpo. La filtrazione del liquido attraverso il tamburo avviene grazie al carico idrostatico che il liquido sporco genera, con il suo peso, sulla tela permettendone l'attraversamento. La pulizia del tamburo viene assicurata da un getto di liquido pulito in controcorrente. I trucioli e i fanghi che si trovano sul fondo sono recuperati dai facchini draganti e scaricati dalla bocca frontale.

ROTARY

ROTARY ist ein selbstreinigender Trommelfilter mit festem Filtermedium zum Filtern von reinen Ölen und Emulsionen bei Verunreinigungen mit magnetischen und nicht-magnetischen Partikeln. ROTARY ist in 9 Ausführungen lieferbar: bei Öl ist eine Förderleistung von 25 bis 1000 l/min möglich, bei Emulsionen 50 bis 2000 l/min. Der Reinheitsgrad kann individuell festgelegt werden - je nach Bedarf.

Anwendung

Die selbstreinigenden Filter der Serie ROTARY sind bei nahezu allen Werkzeugmaschinen einsetzbar, wie z. B. Tiefbohrer, Transferstraßen, Schleifmaschinen, Drehmaschinen, Anlagen mit Hochdruckwerkzeugen, Bearbeitungszentren etc. ROTARY ist ideal bei allen spanabhebenden Bearbeitungen wie Fräsen, Drehen, Schleifen, Reiben, Stoßen, Verformen, Spülen etc. ROTARY kommt somit den verschiedensten Anforderungen der mechanischen Industrie sowie der Automation nach.

Funktionsprinzip

Das verschmutzte Flüssigkeit, tritt durch die Manschette oberhalb des Filters ein und füllt den unteren Teil des Behälters. Das Filtern der Flüssigkeit durch die Trommel erfolgt dank der vom Gewicht der verschmutzten Flüssigkeit erzeugte hydrostatische Last auf das Siebgewebe und erlaubt das Durchfließen der Flüssigkeit. Die Reinigung der Trommel wird durch einen Strahl sauberer Flüssigkeit gegen den Strom gewährleistet. Die Späne und Schlämme auf dem Grund werden von Kratzband-Mitnehmern gesammelt und durch die vordere Öffnung entladen.

ROTARY

The ROTARY is a self-cleaning drum filter complete with a fixed filtering membrane for the elimination of magnetic and amagnetic particles from both neat and soluble coolant liquids. The ROTARY Range comprises of 9 models capable of purifying from 25-1000 l/min of neat oil and from 50-2000 l/min of emulsions. The filtration efficiency of the drum can be customised according to the individual requirements.

Uses

The self-cleaning filters in the ROTARY Range can be used together with a wide variety of machine tools such as machining centres, deep hole drilling, transfer, grinding and milling machines, machining with special tools requiring high-pressure coolant. The ROTARY range is particularly ideal for work that involves the removal of metal fines produced using machine tools, abrasives and washing. It is therefore flexible and meets a wide variety of demands posed by both the engineering and automotive industries.

Working principle

The contaminated coolant enters the sleeve placed over the filter and fills up the lower body. The filtration of coolants through the drum is due to hydrostatic load that dirty liquid generates. With its own weight on the canvas allowing penetration. The cleansing of drum is performed by a spray of clean liquid counter-current flow. Chips and sludge that are located at the bottom get conveyed by means of drag-chain porters and discharged from the outlet in front.

ROTARY

ROTARY est un filtre à tambour auto-nettoyant, avec toile filtrante métallique, servant à éliminer les particules magnétiques et amagnétiques au sein de liquides de refroidissement entiers et émulsionnés. La Série ROTARY est en mesure de traiter, à travers une gamme de 9 modèles, de 25 à 1000 litres/minute d'huile entière et de 50 à 2000 litres/minute d'émulsion. L'efficacité de filtration du tambour est personnalisable en fonction des exigences du client.

Aptitude

Les filtres auto-nettoyants de la Série ROTARY sont adaptés à de très nombreuses typologies de machines-outils, comme les centres de travail, les machines pour le forage profond, le transfert, les rectifieuses, les tours, les usinages utilisant des outils spéciaux à haute pression et aux machines combinées. La Série ROTARY est particulièrement indiquée pour les usinages qui impliquent une évacuation de copeaux avec outils, une évacuation par abrasion, une déformation et un lavage. Par conséquent, elle s'adapte aux exigences les plus variées de l'industrie mécanique en général ainsi qu'au secteur de l'automobile.

Principe de fonctionnement

Le liquide sale entre par le manchon situé au-dessus du filtre et remplit la partie basse du corps. La filtration du liquide à travers le tambour s'effectue grâce au chargement hydrostatique que le liquide sale génère, avec son poids, sur la toile en permettant la traversée. Le nettoyage du tambour est assuré par un jet de liquide propre à contre-courant. Les copeaux et les boues qui se trouvent dans le fond sont récupérés par des raclettes et sont évacués par l'ouverture frontale.

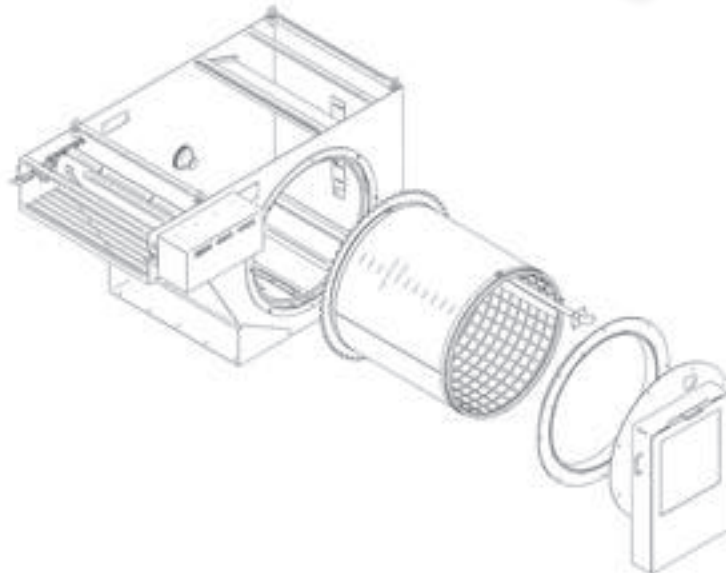
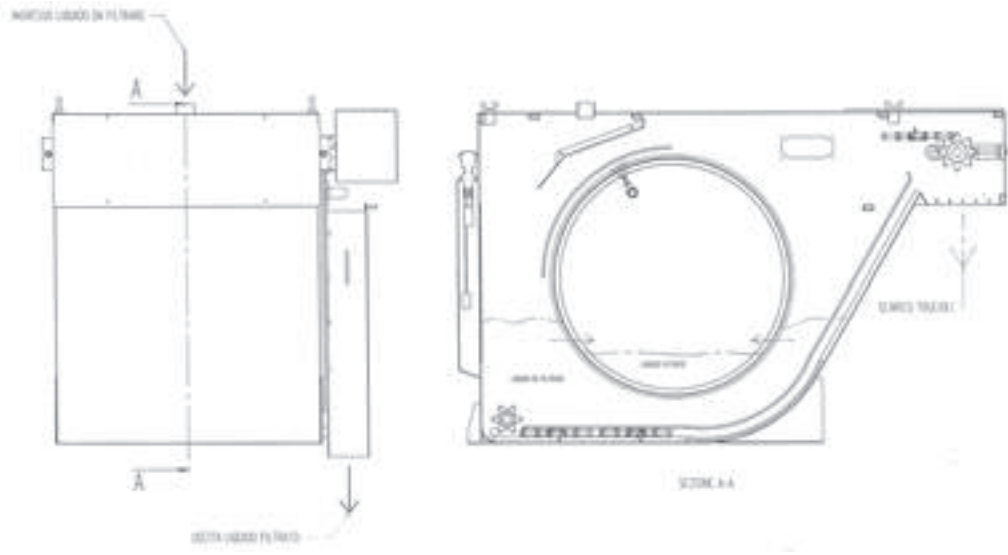

 **FILTRO COMPACT**
 **KOMPAKTFILTER**

 **COMPACT FILTER**
 **FILTRE COMPACT**

**CARATTERISTICHE TECNICHE
 TECHNICAL CHARACTERISTICS**

**TECHNISCHE DATEN
 CARACTÉRISTIQUES TECHNIQUES**

| | Capacità vasca Tank capacity Fassungsvermögen der Wanne Capacité du bac l. | Portata emulsione Emulsion flow (capacity) Leistung bei Emulsionen Débit de l'émulsion min.- max. l./min. | Portata olio intero Entire oil flow (capacity) Leistung bei reinem Öl Débit d'huile min.- max. l./min. | Prevalenza Total head Druck Prévalence bar | Potenza della pompa Pump power Leistung der Pumpe Puissance de la pompe kW | Potenza del motoriduttore Geared motor power Leistung des Getriebemotors Alimentation du motoréducteur kW |
|---------------------|--|---|--|--|--|---|
| Compact 300 | 135 | 25 - 60 | 15 - 30 | 0,2 | 0,16 | 0,12 |
| Compact 500 | 240 | 60 - 100 | 30 - 50 | 0,2 | 0,30 | 0,12 |
| Compact 700 | 465 | 100 - 170 | 50 - 85 | 0,2 | 0,53 | 0,12 |
| Compact 1000 | 610 | 170 - 250 | 85 - 125 | 0,2 | 0,78 | 0,12 |
| Compact 1200 | 770 | 250 - 350 | 125 - 175 | 0,2 | 1,15 | 0,12 |
| Compact 1500 | 1150 | 350 - 500 | 175 - 250 | 0,2 | 3,60 | 0,12 |

 I dati di portata nominali si riferiscono ad un fluido avente viscosità massima di 20° cSt a 40° C e un media filtrante con peso specifico di 35 gr/m². Differenti caratteristiche di fluidità del liquido da depurare, di inquinante e relativa concentrazione nonché tipologia di tessuto utilizzato possono influire significativamente sulle prestazioni del depuratore. Il nostro ufficio tecnico è a vostra disposizione per individuare la soluzione più idonea alle Vs. necessità.

 The nominal flow data are based on fluids having a maximum viscosity of 20°cSt at 40° C and a filtering medium with specific weight of 35 g./sq.m. Different properties of the contaminated liquid, of the contaminant and of the relative concentration, and also the type of filtering fabric, can significantly influence the performance of the cleaner. Our engineering office is at your service to help you select the best solution to satisfy your requirements.

 Die Nennleistungsdaten beziehen sich auf eine Flüssigkeit mit einer Maximalviskosität von 20°cSt bei 40° C und einem Filtermedium mit einem spezifischen Gewicht von 35 g/m². Unterschiede bei den Fließeigenschaften der zu reinigenden Flüssigkeit, unterschiedliche Schadstoffcharakteristiken sowie dessen Konzentration, aber auch die eingesetzte Gewebetypologie, können einen wesentlichen Einfluss auf die Leistungen der Reinigungsanlage nehmen. Unsere technische Abteilung steht Ihnen jederzeit zur Auffindung einer optimalen Lösung für Ihre Bedürfnisse zur Verfügung.

 Les données de flux nominaux se réfèrent à un fluide ayant une viscosité maximale de 20 cSt à 40 ° C et un milieu filtrant ayant une masse spécifique de 35 g/m². Des caractéristiques d'écoulement de la Dfferenti liquide à purifier, de contaminants et de sa concentration ainsi que du type de tissu utilisé peut affecter de manière significative les performances de l'épurateur. Notre service technique est à votre disposition pour trouver la meilleure solution pour répondre à vos exigences.



DEPURATORE COMPACT 300

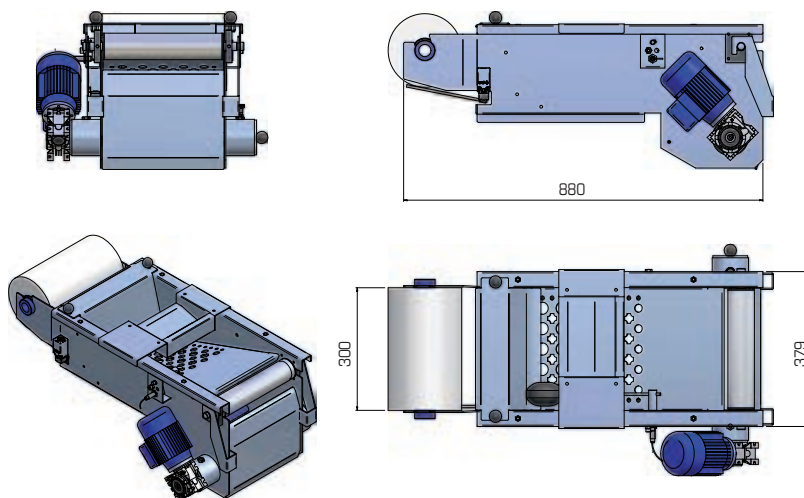

DEPURATORE COMPACT 500

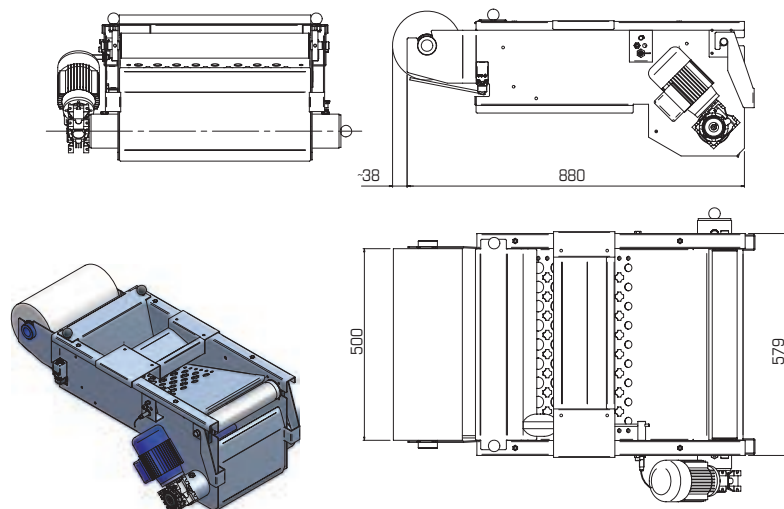

DEPURATORE COMPACT 700

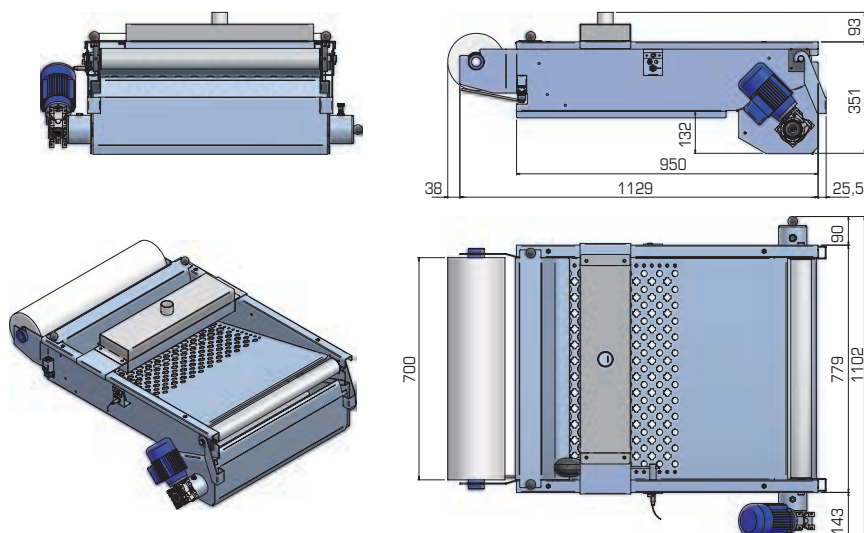

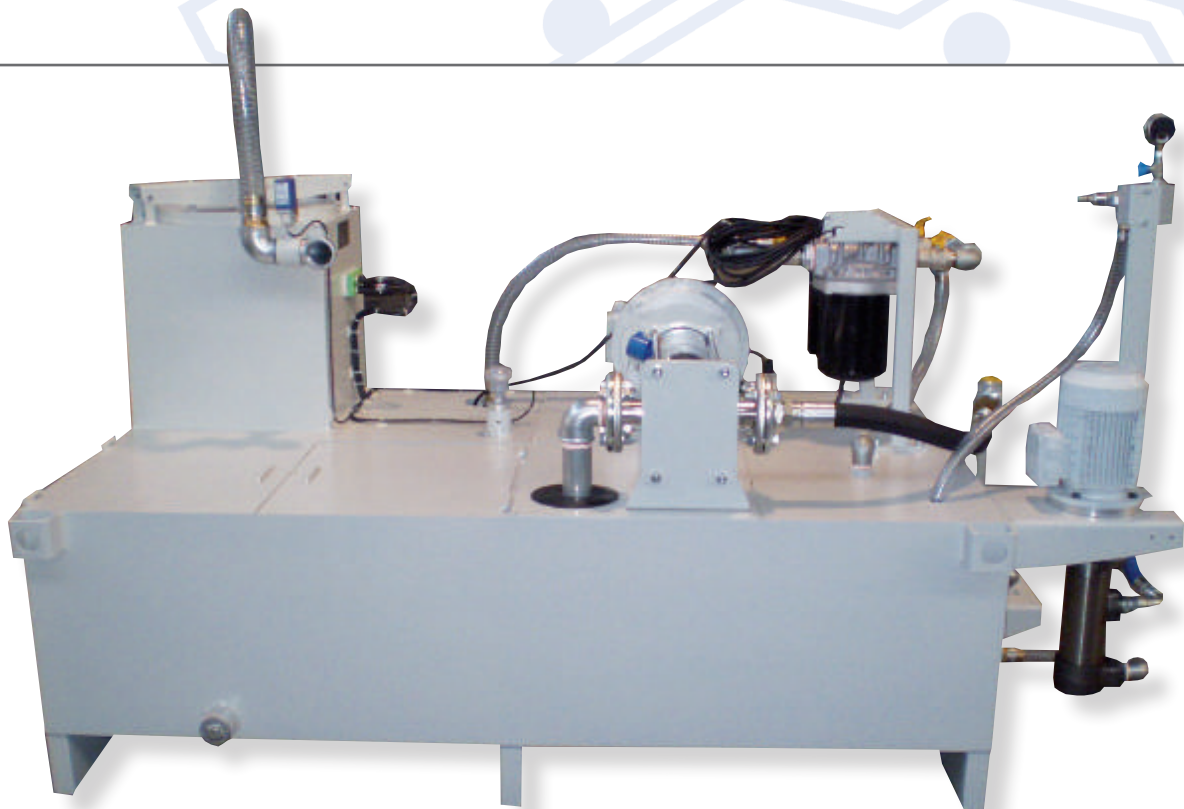
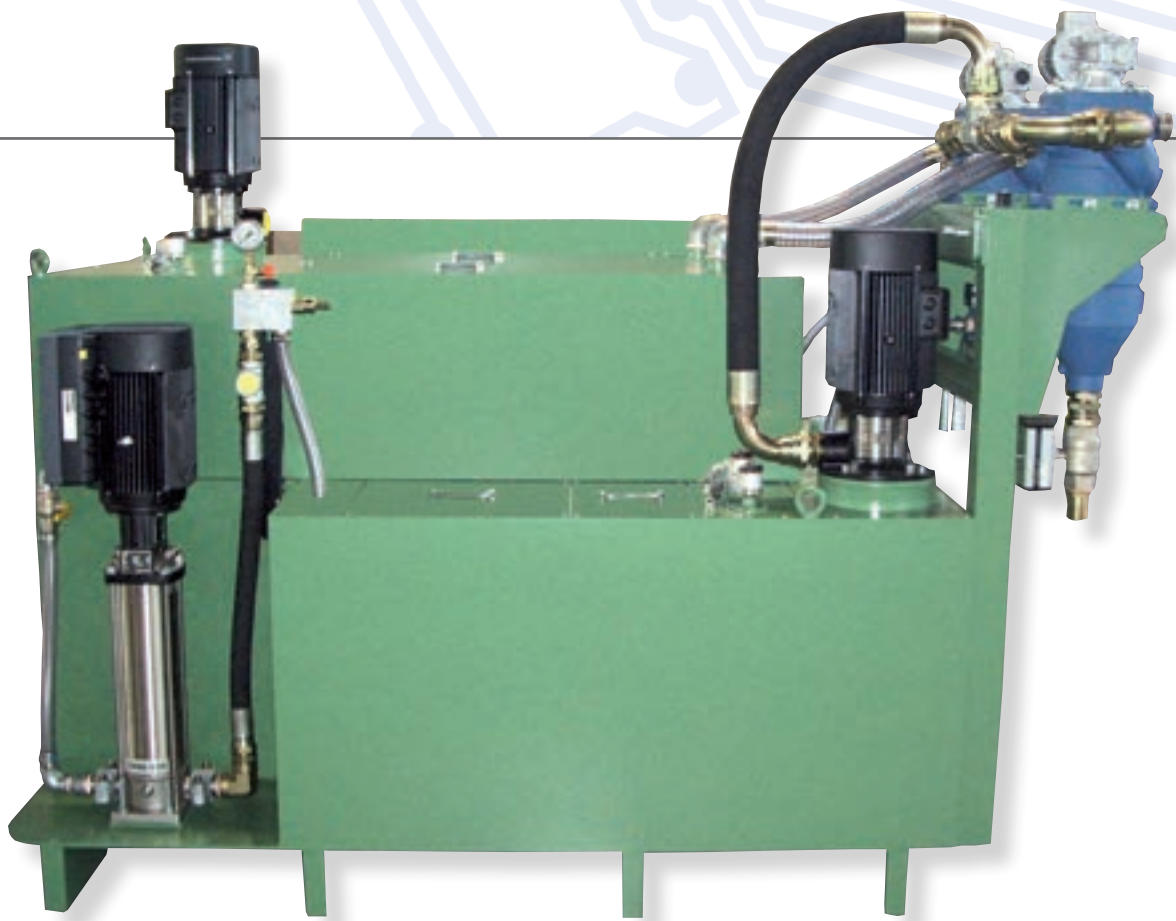

FILTRO HG

HG è un filtro ad alto battente, a gravità, ad alto rendimento, che utilizza quale mezzo filtrante tessuto non tessuto. La Serie di filtri HG è in grado di trattare fino a 600 litri al minuto di olio intero e 1200 litri al minuto di emulsioni a base acquosa, inquinati da particelle metalliche e non.

Questo tipo di filtro è idoneo alla filtrazione del liquido lubro-refrigerante utilizzato in molti processi industriali: Trafilatura, Laminazione, Levigatura, Rettifica, Lavaggio, altri processi industriali.

Costruzione e principio di funzionamento

Il filtro HG è costituito da una struttura in lamiera all'interno della quale un robusto nastro senza fine in acciaio viene tensionato a conca contro due dischi rotanti; il tessuto filtrante passa tra il disco e il tappeto di trascinamento. Al raggiungimento del massimo livello del liquido all'interno della conca filtrante, si aziona automaticamente il motoriduttore che fa avanzare il supporto ed il tessuto filtrante. Il fango separato, insieme al tessuto esausto, viene scaricato all'esterno in un apposito contenitore di raccolta. Tutto il processo di filtrazione è completamente automatico. Il filtro standard HG viene fornito completo di un livello elettrico per avanzamento tessuto e di un livello elettrico di allarme. Inoltre con un microinterruttore per la segnalazione di fine tessuto sul rotolo. È possibile dotare il filtro HG di accessori come la vasca di recupero liquido o di combinarlo con il prefiltro Magnetico (serie MAGNET).

HG-FILTER

Die HG-Filter ist eine Reihe von Hocheffizienz- Schwerkraft -Filter, Vliesstoff -Filter. Der HG Bereich kann bis zu 600 Litern pro Minute ordentlich Öl zwischen 200 und 1200 Litern pro Minute von Emulsionen auf Wasserbasis, verschmutzte entweder mit metallischen und nichtmetallische Partikel behandeln.

Diese Art von Filter ist für die Filtration von Kühlmittel in vielen industriellen Prozessen eingesetzt: Drahtziehen, Fräsen, Polieren, Schleifen, Waschen und anderen industriellen Prozessen.

Bau-und arbeitsweise

Das HG Filter besteht aus einer stabilen Struktur aus Metallblech, die eine kontinuierliche Förderband aus Drahtgitter in einer Beckenform zwischen zwei rotierenden Scheiben spannungsführend gestellt wird. Das Filtertuch verläuft zwischen der Scheibe und dem Riemen. Zum Erreichen des maximalen Pegels des Kühlmittels innerhalb des Filterbeckens aktiviert sich automatisch den Getriebemotor, der die Supporte und das Filtergewebe bewegen lässt. Der abgetrennte Schlamm, zusammen mit dem Stoff, wird ausserhalb in einem bestimmten Behälter verworfen. Der ganze Filtrationsprozess erfolgt vollautomatisch.

Die Standard- HG Filter wird komplett mit einer elektrischen Ebene für die Förderung der Filtertuch Stoff und einer elektrischen Alarm geliefert. Dazu wird auch ein Mikrosignalist vorgesehen, um zu erfassen, wenn die Papierrolle fast zu Ende ist.

Die HG-Filter kann auch mit Zubehör wie eine Rückkühlmitteltank oder eine Kombination mit einer Vorfiltration Magnettrommel (MAGNET Filter-Serie) ausgestattet werden.

HG FILTER

Uses

The HG filter is a range of high-efficiency gravity filters which use non-woven fabric filters. The HG range is able to treat up to 600 liters per minute of neat oil between 200 and 1200 liters per minute of water-based emulsions, contaminated either with metallic and non-metallic particles.

This type of filter is suitable for the filtration of the coolant used in many industrial processes: Drawing, Milling, Polishing, Grinding, Washing, among other industrial processes.

Construction and principle of operation

The HG filter is built within a sturdy structure of sheet metal which has a continuous conveyor belt made of wire mesh pulled into a basin shape between two rotating disks. The filtering cloth passes between the disc and the belt. Upon reaching the maximum level of coolant inside the filter basin, the motor which moves the supported filter fabric is automatically activated. The separated sludge, together with the fabric, is discarded outside in a specific container. All the filtration process is completely automatic.

The standard HG filter comes complete with an electric level for the advancement of filtering cloth fabric and an electrical alarm. Also a microswitch signal is provided to detect when the paper roll is near the end.

The HG filter can be also equipped with accessories such as a recovery coolant tank or a combination with a pre-filtering magnetic drum (MAGNET filter series).

FILTRE HG

Le filtre HG est une gamme de filtres gravitaires à haut rendement qui utilisent des filtres en tissu non -tissé. La gamme HG est capable de traiter jusqu'à 600 litres par minute d'huile entière entre 200 et 1200 litres par minute d'émulsions à base d'eau, soit contaminés par des particules métalliques et non -métalliques.

Ce type de filtre est adapté à la filtration du liquide de refroidissement utilisé dans de nombreux procédés industriels: Drawning, fraisage, polissage, broyage, lavage, entre autres procédés industriels.

Construction et principe de fonctionnement

Le filtre HG est construit dans une structure solide de métal en feuille qui présente une bande transporteuse continue en treillis métallique tiré en une forme de cuve entre deux disques rotatifs. Le tissu de filtrage passe entre le disque et la courroie. Après avoir atteint le niveau maximum de liquide de refroidissement à l'intérieur du bassin du filtre, le moteur qui déplace la prise en charge de la toile de filtre est activé automatiquement. La boue séparée, conjointement avec le tissu, est mis au rebut à l'extérieur dans un conteneur spécifique. Tout le processus de filtration est complètement automatique.

Le filtre HG standard est livré complet avec un niveau électrique pour l'avancement de tissu de tissu de filtration et une alarme électrique. Aussi un signal de micro-commutateur est prévu pour détecter le moment où le rouleau de papier se trouve près de la fin. Le filtre HG peut également être équipé d'accessoires, comme un réservoir de liquide de refroidissement de récupération ou d'une combinaison avec un tambour magnétique pré- filtrage (MAGNET série de filtres).

■ ■ MODELLI

HG 700

QUOTA A = 760
QUOTA B (LARGHEZZA TESSUTO) = 700
PORTATA MAX PER EMULSIONE (5 % DI OLIO) = 700 LT/1
PORTATA MAX PER OLIO INTERO = 350 LT/1

HG 1000

QUOTA A = 1060
QUOTA B (LARGHEZZA TESSUTO) = 1000
PORTATA MAX PER EMULSIONE (5 % DI OLIO) = 1000 LT/1
PORTATA MAX PER OLIO INTERO = 500 LT/1

HG 1400

QUOTA A = 1500
QUOTA B (LARGHEZZA TESSUTO) = 1440
PORTATA MAX PER EMULSIONE (5 % DI OLIO) = 1400 LT/1
PORTATA MAX PER OLIO INTERO = 700 LT/1

NOTA: I dati di portata indicati in tabella si riferiscono ad un fluido avente viscosità massima di 20 cSt a 40°C e un tessuto filtrante con peso specifico di 25 gr/mq. Differenti caratteristiche del liquido e del tessuto utilizzato possono influenzare significativamente le prestazioni del sistema filtrante. Vi preghiamo di rivolgersi al nostro ufficio tecnico in caso di necessità.

■ ■ MODELLE

HG 700

DIMENSION A = 760
DIMENSION B (Stoffbreite) = 700
Max. Kapazität für Emulsion (5% OIL) = 700 LT/1
MAX KAPAZITÄT FÜR GESAMTE ÖL = 350 LT/1

HG 1000

DIMENSION A = 1060
DIMENSION B (Stoffbreite) = 1000
Max. Kapazität für Emulsion (5% OIL) = 1000 LT/1
MAX KAPAZITÄT FÜR GESAMTE ÖL = 500 LT/1

HG 1400

DIMENSION A = 1500
DIMENSION A (Stoffbreite) = 1440
Max. Kapazität für Emulsion (5% OIL) = 1400 LT/1
MAX KAPAZITÄT FÜR GESAMTE ÖL = 700 LT/1

HINWEIS: Die in der Tabelle angegebenen Daten sind Durchflussleistung an ein Kühlmittel mit einer maximalen Viskosität von 20 cSt bei 40°C und einem Gewebefilter mit einem spezifischen Gewicht von 25 gr/m² bezeichnet. Unterschiedlichen Eigenschaften der Kühlmittel und dem verwendeten Material kann erhebliche Auswirkungen auf die Leistung des Filtersystems. Bitte wenden Sie sich bei Bedarf an unsere technische Abteilung.

■ ■ MODELS

HG 700

DIMENSION A = 760
DIMENSION B (FABRIC WIDTH) = 700
MAX CAPACITY FOR EMULSION (5 % OIL) = 700 LT/1
MAX CAPACITY FOR NEAT OIL = 350 LT/1

HG 1000

DIMENSION A = 1060
DIMENSION B (FABRIC WIDTH) = 1000
MAX CAPACITY FOR EMULSION (5 % OIL) = 1000 LT/1
MAX CAPACITY FOR NEAT OIL = 500 LT/1

HG 1400

DIMENSION A = 1500
DIMENSION A (FABRIC WIDTH) = 1440
MAX CAPACITY FOR EMULSION (5 % OIL) = 1400 LT/1
MAX CAPACITY FOR NEAT OIL = 700 LT/1

NOTE: flow capacity data indicated in the table are referred to a coolant having a maximum viscosity of 20 cSt at 40°C and a fabric filter with a specific weight of 25 gr / sqm. Different characteristics of coolants and the fabric used can significantly affect the performance of the filtering system . Please contact our technical department if necessary .

■ ■ MODÈLES

HG 700

DIMENSION A = 760
DIMENSION B (largeur du tissu) = 700
Capacité maximum pour émulsion (5% d'huile) = LT 700/1
MAX CAPACITÉ POUR HUILE ENTIERE lt= 350/1

HG 1000

DIMENSION A = 1060
DIMENSION B (largeur du tissu) = 1000
Capacité maximum pour émulsion (5% d'huile) = 1000 LT/1
MAX CAPACITÉ POUR HUILE ENTIERE = 500 LT/1

HG 1400

DIMENSION A = 1500
DIMENSION A (largeur du tissu) = 1440
Capacité maximum pour émulsion (5% d'huile) = 1400 LT/1
MAX CAPACITÉ POUR HUILE ENTIERE = 700 LT/1

REMARQUE: Les capacités de débit indiquées dans le tableau se réfèrent à un fluide de refroidissement ayant une viscosité maximale de 20 cSt à 40°C et un filtre en tissu avec un poids spécifique de 25 gr/m². Différentes caractéristiques de liquides de refroidissement et le tissu utilisé peut affecter considérablement les performances du système de filtrage. S'il vous plaît contacter notre service technique si nécessaire.

TECNIMETAL

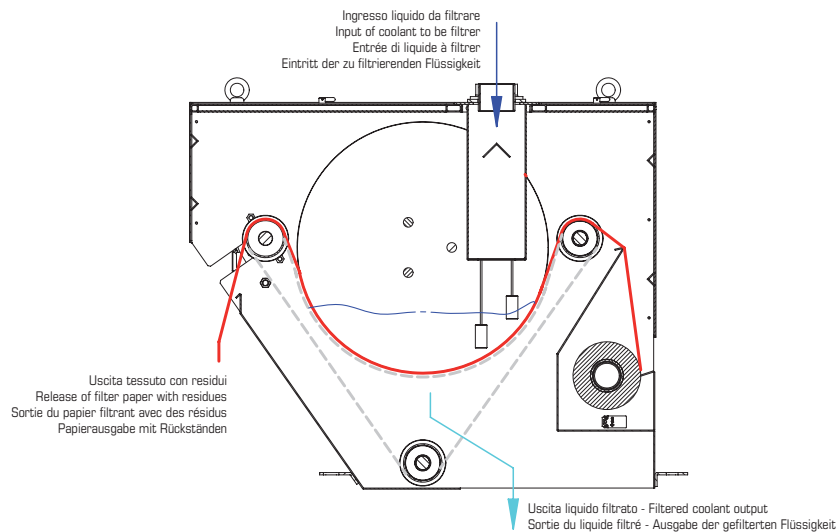
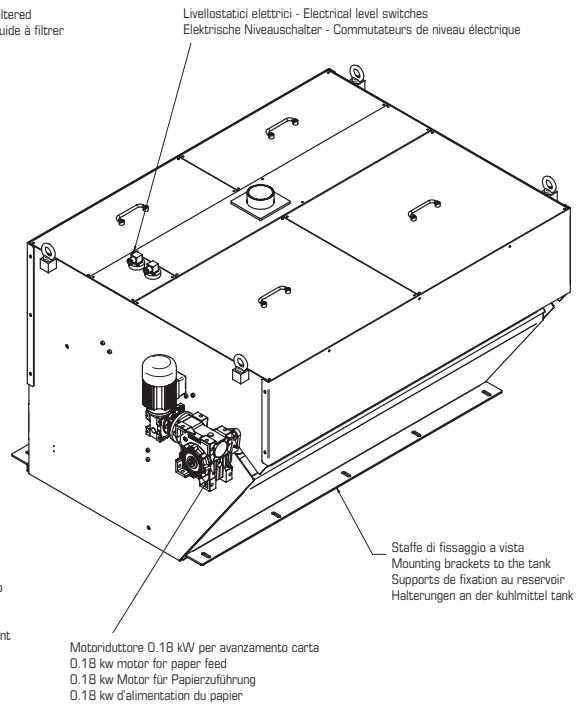
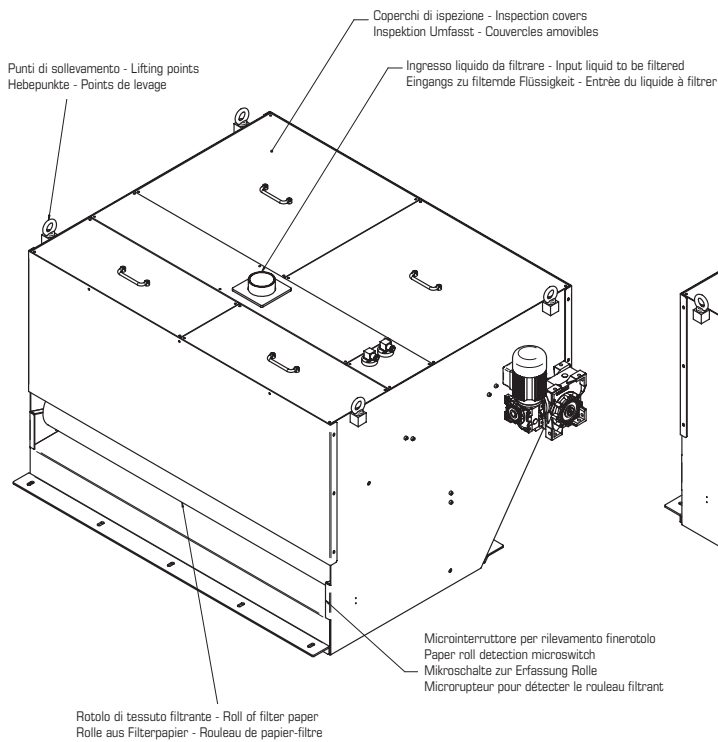
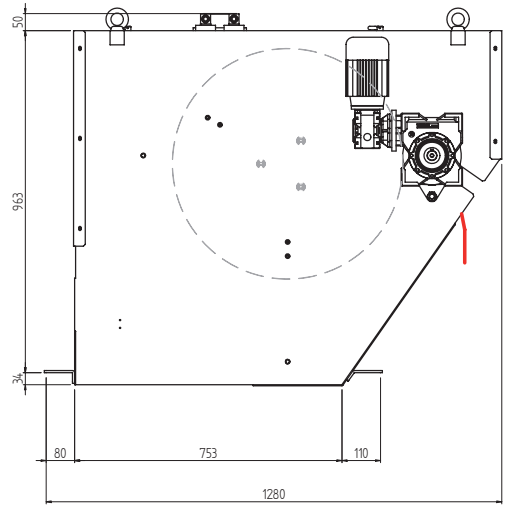
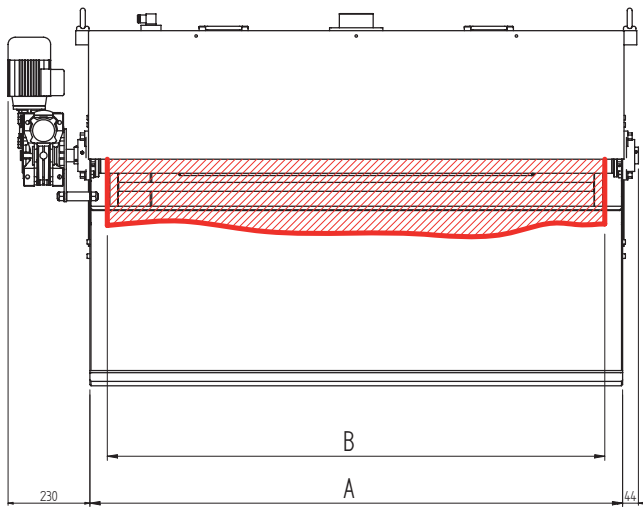



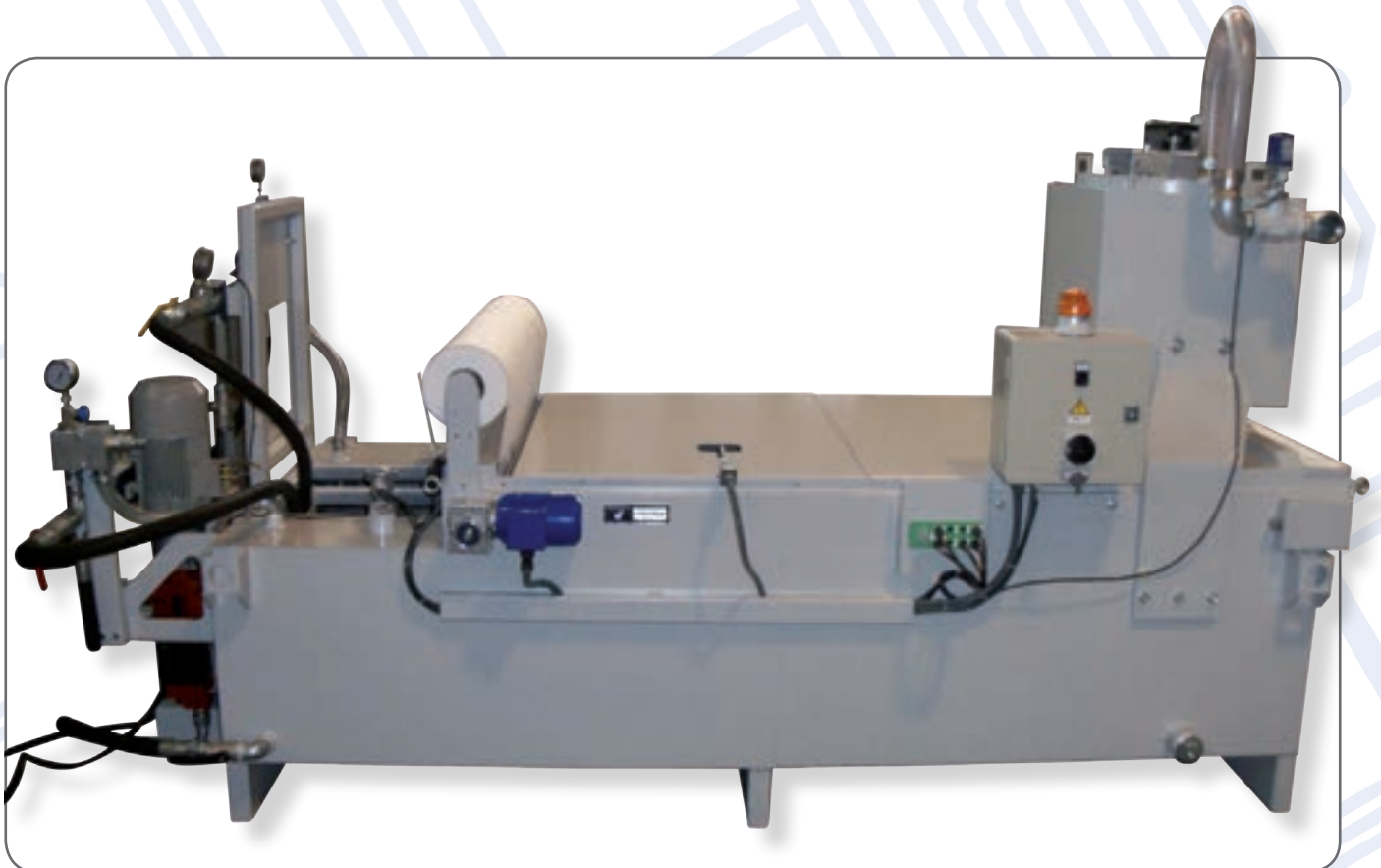

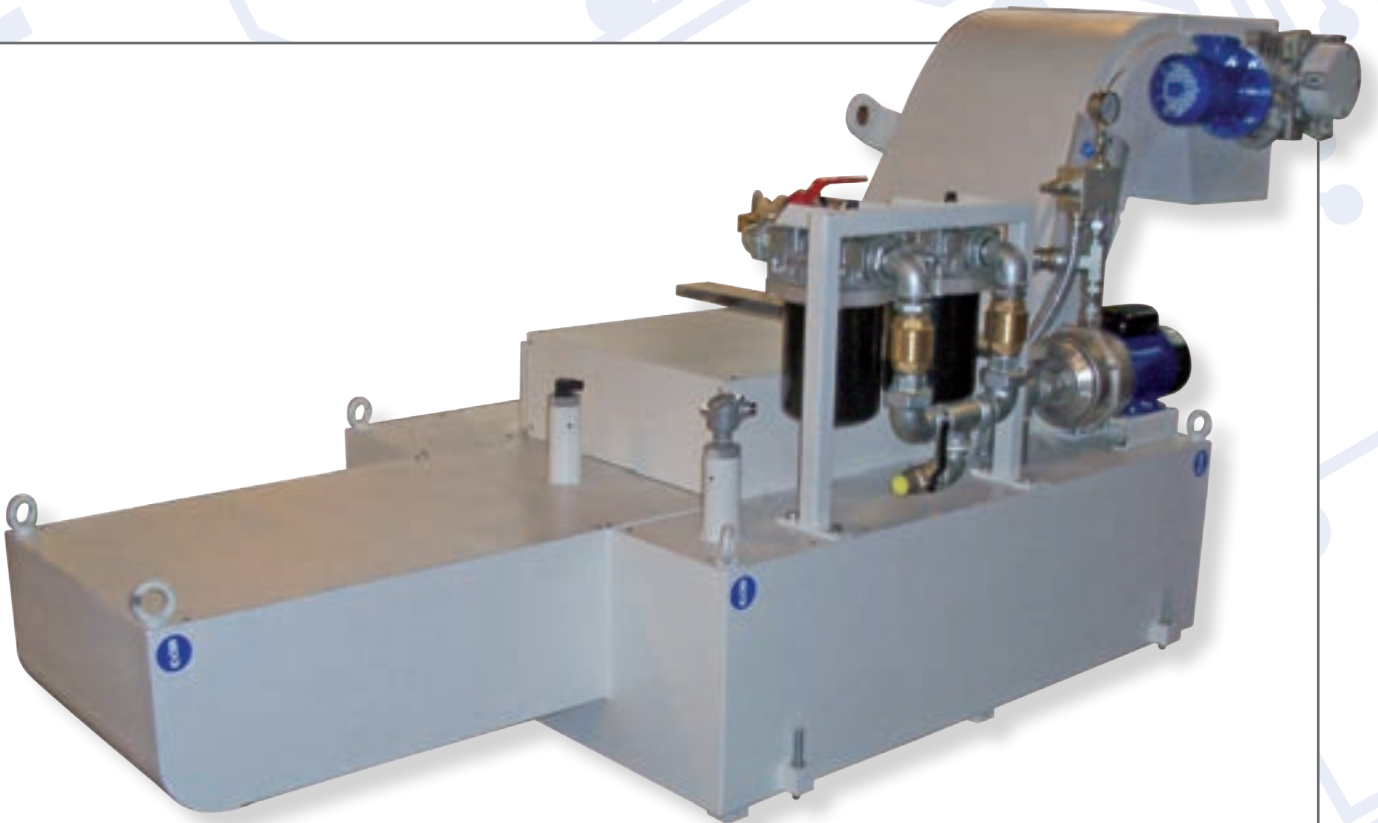



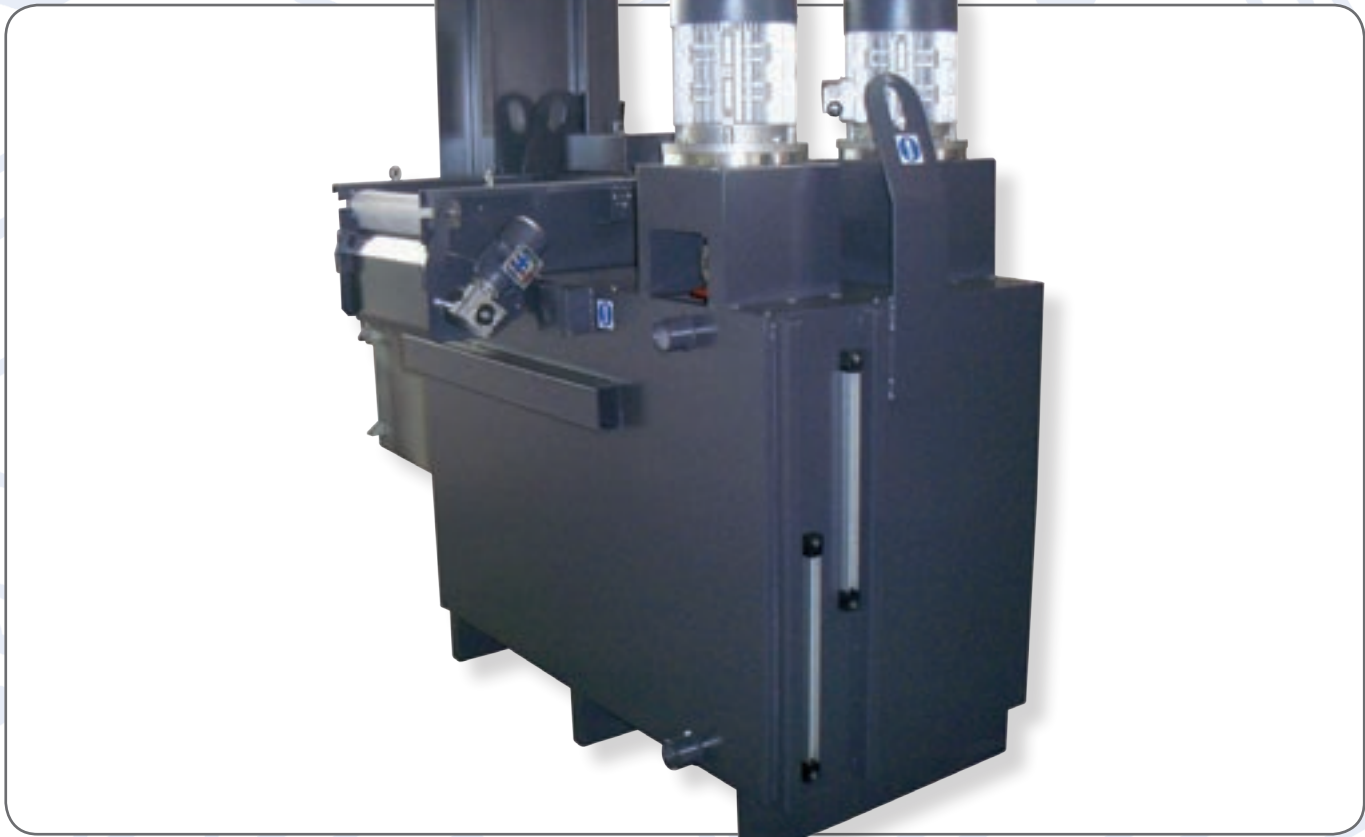

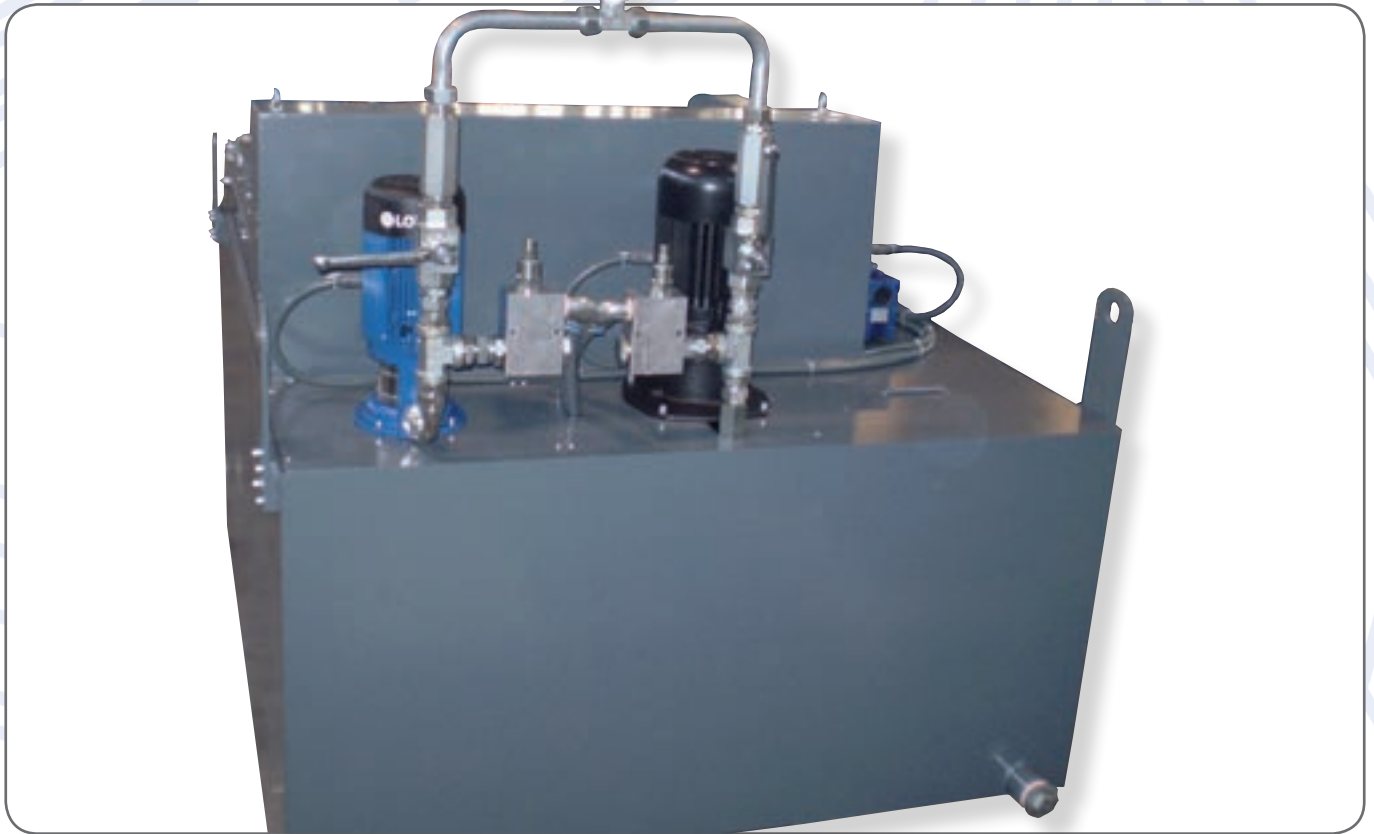

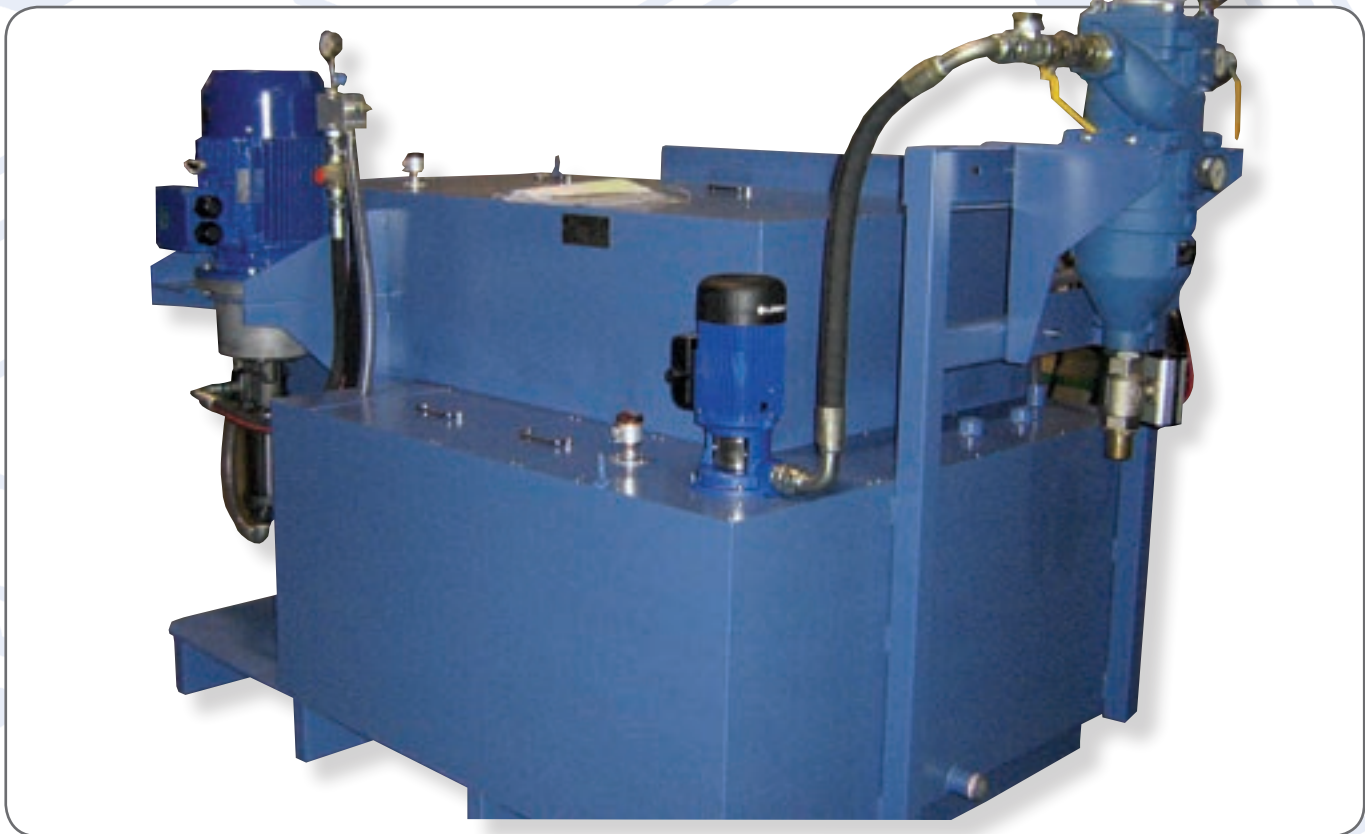





TECNIMETAL

26037 San Giovanni in Croce (Cr) - Italy
Tel. +39 0375 310082 r.a. - Fax +39 0375 91538
<http://www.tecnimetal.com> e-mail: info@tecnimetal.com

-  **PROGRAMMA DI VENDITA**
-  **SALES PROGRAMME**
-  **LIEFERPROGRAMM**
-  **PROGRAMME DE VENTE**

Protezioni telescopiche
Telescopic covers
Teleskopabdeckungen
Protecteurs telescopiques

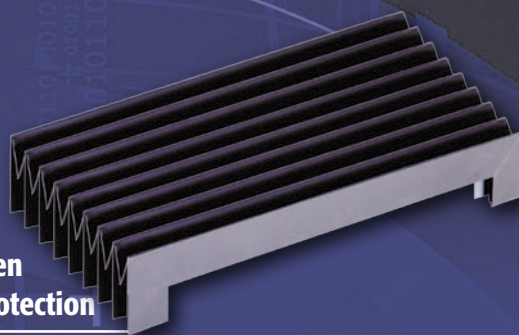

Protezioni a soffietto
Bellows
Balgenabdeckungen
Soufflets de protection

Catene portacavi
Cable carriers
Energieführungsketten
Chaînes porte-cables



Raschiaolio
Way wipers
Abstreifer
Racleurs de glissières

Molle a spirale
Helical metal spring guards
Teleskop-federn
Ressorts helicoidaux



Protezioni a nastro
Roll Up covers
Rollo abdeckungen
Protecteurs à bande

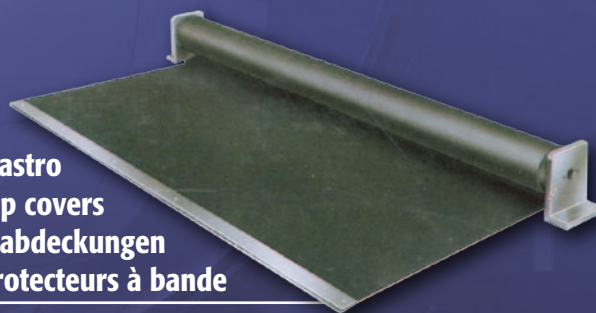

TECNIMETAL

26037 SAN GIOVANNI IN CROCE (CR) | ITALY
 Tel. +39 0375 310082 r.a. Fax +39 0375 91538
 www.tecnimetal.com | e-mail: info@tecnimetal.com