

D Sonderwerkzeuge

GB Special Tools

Bearbeitungsaufgabe:

Werkstück: Ausgleichgehäuse,
Werkstoff: GGG40,
Maschine: Bearbeitungszentrum,
Bearbeitung: Vor- und Rückwärts-
Senken und Fasen

The Customer's Problem:

Workpiece: Differential Case,
Workpiece Material: GGG40,
Machine: Machining Center,
Cutting Process: Back- and Forward-
Spotfacing and Chamfering

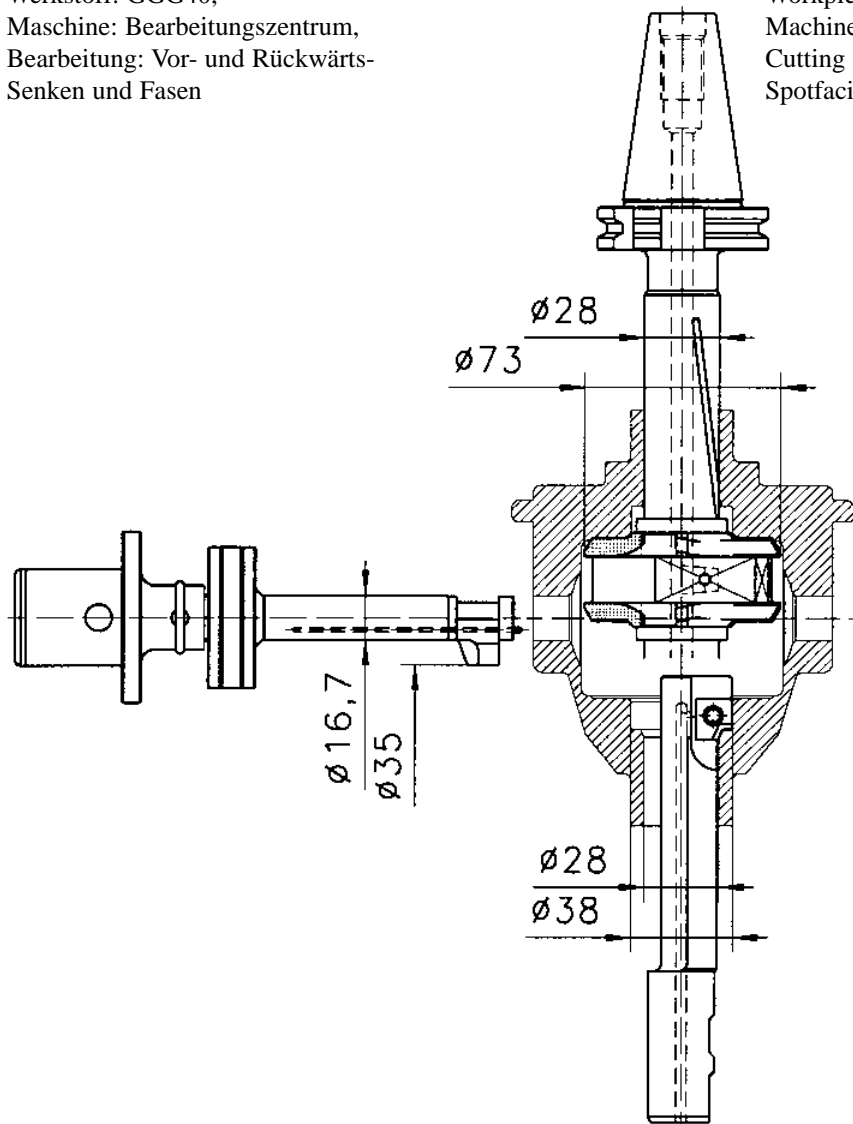

Die BILZ Lösung:

Stirnsenker:
D = 73 mm x 28 mm (2,6 x D)
Rückwärtsbohrstange:
D = 38 mm x 28 mm (1,4 x D)
Autofacer:
D = 35 mm x 16,7 mm (2,1 x D)

The BILZ solution:

Spotfacer:
D = 73 mm x 28 mm (2,6 x D)
Reverse Boring Bar:
D = 38 mm x 28 mm (1,4 x D)
Autofacer:
D = 35 mm x 16,7 mm (2,1 x D)