

D BILZ Kegelsenker

Kegelsenker B,
HSS, 90°,
Bilzkegel-Schaft

GB BILZ Countersink

Countersink B,
HSS, 90°,
Bilztaper shank

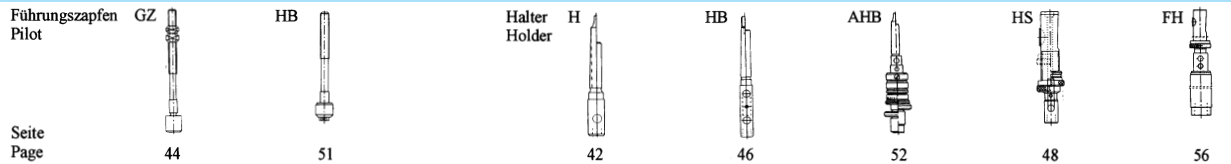

Einsatzbereich:

- Kegelsenken von Schraubensenkungen
- Anfasen von Bohrungen
- für alle Werkstoffe
- auf allen Maschinen; mit oder ohne Führungszapfen

Field of application:

- Countersinking of thread countersinks
- Chamfering of bores
- For all materials
- All machines with or without guiding pin

Vorteile, die überzeugen:

- Führungszapfen auswechselbar
- kegelmantelförmige Spankammern für optimalen Spanfluß
- drei hinterschleifene und nitrierte HSS- Schneiden
- hohe Zerspanungsleistung
- Spanwinkel 20°
- weiche und ratterfreie Bearbeitung
- einfacher Nachschliff der Spanflächen

Advantages that convince:

- Exchangeable pilots
- Cone shaped flutes for optimum chip flow
- Three relief ground and nitrated HSS cutting edges
- High stock removal rates
- Rake angle 20°
- Smooth and chatter-free machining
- Easy rake angle resharping

Schnittdaten-Empfehlung / Cutting data recommendation:

Schnittgeschwindigkeit / Cutting Speed V_c (m/min)

Vorschub / infeed f (mm/U) / (mm/rev)

Senk-Ø Counterb.Ø mm		niedrig leg. Stahl z.B. CK 45 low alloy steel	hochleg. Stahl z.B. 42 CrMo4V high alloy steel	rostfr. Stahl z.B. X15Cr13 stainless steel	Grauguß z.B. GG 26, GGG50 cast iron	Aluminium z.B. G-AlSi12 aluminium
HSS	V_c	10 - 15	10 - 15	6 - 10	6 - 10	10 - 15
4,0 - 10,0	f	0,06 - 0,09	0,06 - 0,09	0,06 - 0,09	0,06 - 0,09	0,06 - 0,09
11,0 - 15,0	f	0,06 - 0,1	0,06 - 0,1	0,06 - 0,1	0,06 - 0,1	0,06 - 0,1
16,0 - 30,0	f	0,1 - 0,2	0,1 - 0,2	0,1 - 0,2	0,1 - 0,2	0,1 - 0,2
31,0 - 45,0	f	0,1 - 0,3	0,1 - 0,3	0,1 - 0,3	0,1 - 0,3	0,1 - 0,3
46,0 - 80,0	f	0,2 - 0,3	0,2 - 0,3	0,2 - 0,3	0,2 - 0,3	0,2 - 0,3

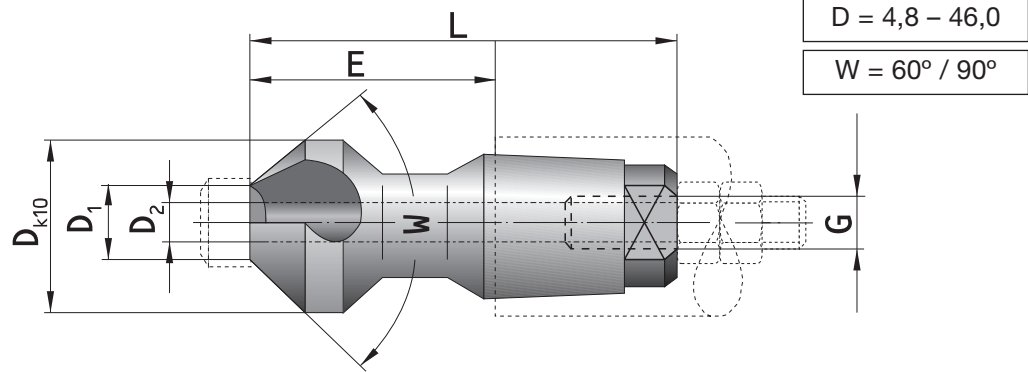

W in °	D	D ₁	D ₂	E	L	G	Größe Size	Bestell-Nr. Order-No.
90	9,4	4,8	3,0	20	35	M 4	1	B 09411
90	10,0	4,8	3,0	20	35	M 4	1	B 10011
90	10,4	4,8	3,0	20	35	M 4	1	B 10411
90	11,5	4,8	3,0	20	35	M 4	1	B 11511
90	12,4	4,8	3,0	20	35	M 4	1	B 12411
90	13,4	5,8	4,0	21	39	M 5	2	B 13411
90	15,0	5,8	4,0	21	39	M 5	2	B 15011
90	16,5	5,8	4,0	21	39	M 5	2	B 16511
90	19,0	7,8	5,0	27	49	M 6	3	B 19011
90	20,5	7,8	5,0	27	49	M 6	3	B 20511
90	23,0	9,8	6,0	32	55	M 8	4	B 23011
90	25,0	9,8	6,0	32	55	M 8	4	B 25011
90	26,0	9,8	6,0	32	55	M 8	4	B 26011
90	28,0	9,8	6,0	32	55	M 8	4	B 28011
90	30,0	9,8	6,0	32	55	M 8	4	B 30011
90	31,0	9,8	6,0	32	55	M 8	4	B 31011
90	34,0	14,8	8,0	40	68	M 10	5	B 34011
90	37,0	14,8	8,0	40	68	M 10	5	B 37011
90	46,0	14,8	8,0	40	68	M 10	5	B 46011
60	40,0	18,8	8,0	40	68	M 10	5	B 40021
60	46,0	18,8	8,0	40	68	M 10	5	B 46021

Auf Wunsch auch TiN-beschichtet lieferbar.
Bei Bestellung bitte angeben

Also available in TiN-coated version.
Please itemise when ordering.